



**Bursa Malaysia Securities Berhad**

**ARAHAN-ARAHAN DAN PANDUAN UNTUK  
ORGANISASI PESERTA**

## PENGENALAN

- (1) Arahan-arahan dan Panduan untuk Organisasi Peserta (*Participating Organisations* atau "PO") ini menyatukan semua Arahan dan Amalan Terbaik yang diterbitkan oleh Bursa untuk Organisasi Peserta berkaitan dengan atau menurut Kaedah-kaedah Bursa Malaysia Securities Berhad ("Bursa Securities" atau "Bursa") dan yang berkuat kuasa mulai **2 Mei 2013**.
- (2) Semua Arahan yang tidak dinyatakan semula dalam Arahan-arahan dan Panduan PO ini telah digantikan dan tidak lagi berkuat kuasa mulai 2 Mei 2013. Walau bagaimanapun, hal ini tidak terpakai kepada Manual Perdagangan PO atau apa-apa dokumen operasi lain terbitan Bursa, yang masih lagi berkuat kuasa.
- (3) Apa-apa Arahan baharu yang diterbitkan oleh Bursa selepas 2 Mei 2013 untuk pemakaian umum akan dimasukkan ke dalam Arahan-arahan dan Panduan PO ini.
- (4) Bagi mengelakkan keraguan, Bursa boleh mengambil tindakan terhadap Organisasi Peserta atau Orang Berdaftar kerana apa-apa pelanggaran anteseden terhadap mana-mana Arahan yang tidak lagi berkuat kuasa.

### Kesan Arahan-arahan dan Panduan PO

- (5) Arahan-arahan dalam Arahan-arahan dan Panduan PO ini yang mengenakan sesuatu obligasi ke atas Organisasi Peserta atau Orang Berdaftar mengikat Organisasi Peserta atau Orang Berdaftar itu.
- (6) Amalan-amalan Terbaik berfungsi sebagai panduan kepada Organisasi Peserta atau Orang Berdaftar dan tidak mengikat.

### Pentafsiran

- (7) Setakat apa-apa yang tidak selaras antara Kaedah-kaedah dengan Arahan-arahan dan Amalan-amalan Terbaik, Kaedah-kaedah akan mengatasi.
- (8) Kehendak-kehendak dalam mana-mana Arahan-arahan dan Amalan-amalan Terbaik ini tidak menjejaskan keluasan makna mana-mana prinsip atau kehendak dalam Kaedah-kaedah itu.
- (9) Rujukan kepada kaedah, bab, jadual atau lampiran ialah rujukan kepada kaedah, bab, jadual dan lampiran yang berkaitan dalam Kaedah-kaedah itu melainkan konteks menghendaki selainnya.
- (10) Perkataan-perkataan dan ungkapan-ungkapan yang digunakan dalam Arahan-arahan dan Amalan-amalan Terbaik ini hendaklah, melainkan ditakrifkan selainnya dalam Arahan-arahan atau melainkan jika konteks menghendaki makna yang lain, mempunyai erti yang sama seperti yang ditakrifkan dalam Kaedah-kaedah itu.

### Panduan untuk pengguna

- (11) Bagi membantu pengguna Arahan-arahan dan Panduan PO ini mengenal pasti Kaedah berkaitan yang terpakai kepada Arahan dan Amalan Terbaik, Kaedah berkaitan itu telah dinyatakan pada permulaan setiap Arahan atau Amalan Terbaik.
- (12) Penomboran Arahan-arahan dan Amalan-amalan Terbaik dalam Arahan-arahan dan Panduan PO ini dibuat mengikut Kaedah-kaedah sepadan yang ada kaitannya dengan Arahan atau Amalan Terbaik tersebut. Contohnya, Kaedah 3.39(5) menghendaki seorang Ketua Pematuhan untuk menyerahkan laporan-laporan bertulis kepada Bursa secara bulanan. Arahan yang menyatakan kehendak berkenaan dengan pelaporan ini dinombori sebagai Arahan No. 3.39(5)-001. Sekiranya terdapat satu lagi arahan berkenaan dengan perkara yang sama, arahan tersebut akan dinombori sebagai 3.39(5)-002.
- (13) Terdapat juga Arahan-arahan dalam Arahan-arahan dan Panduan PO ini yang menyatukan pelbagai kehendak untuk pelbagai kaedah dalam Bab tertentu Kaedah-kaedah itu ke dalam

satu arahan. Contohnya, Arahan No. 3-001 mengandungi tatacara dan fi permohonan yang berkaitan dengan permohonan-permohonan yang dibuat di bawah kaedah-kaedah yang berkaitan dalam Bab 3 Kaedah-kaedah itu.

(14) Kami juga menyatakan sumber bagi Arahan-arahan ini, contohnya R/R 4 tahun 2006 untuk memudahkan rujukan.

(15) Tajuk bagi setiap Arahan mengandungi maklumat berikut:

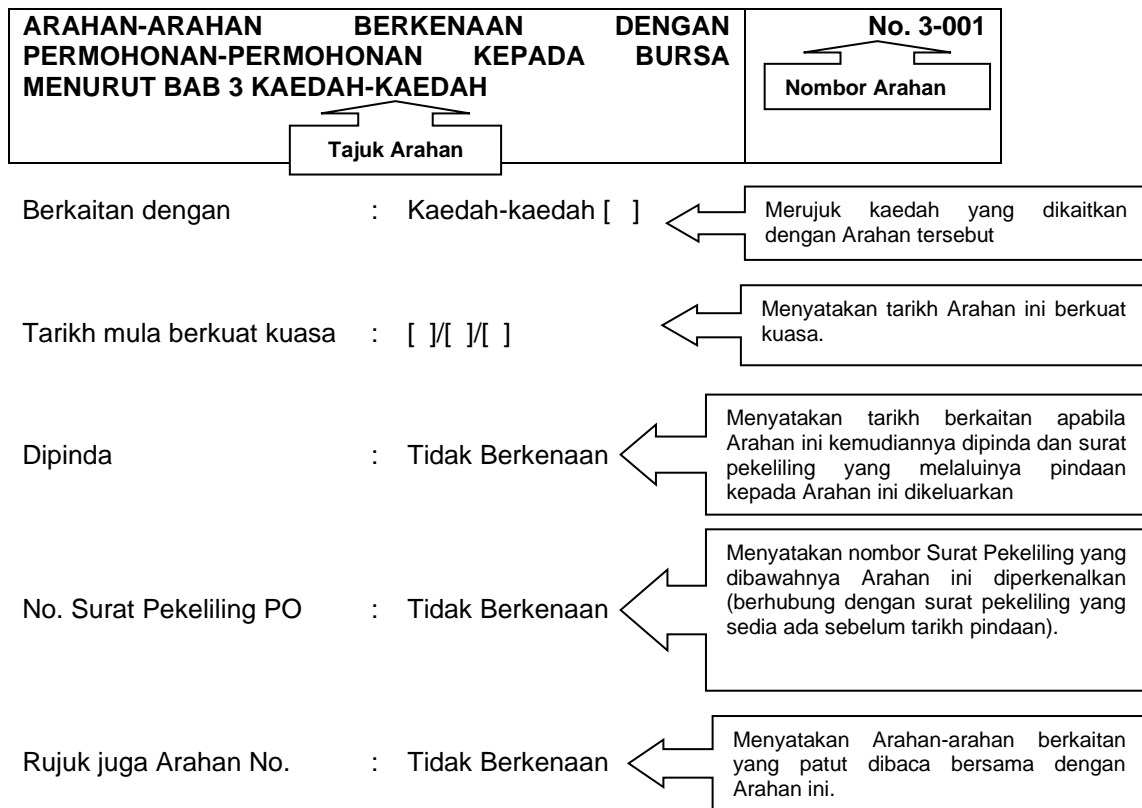

(16) Senarai Arahan-arahan terdapat pada halaman 3 hingga halaman 5.

[Pengenalan Tamat]

## SENARAI ARAHAN-ARAHAN

No.	No. Arahan	Sumber	Tajuk Arahan
1.	2.01(2)-002	Baharu	Arahan-arahan Berkenaan Dengan Pelaksanaan Kuasa Bursa untuk Menghendaki Penyediaan Laporan, Maklumat, Dokumen, Buku dan Rekod
2.	2.01(2)-003	G 1021 tahun 2004	Arahan-arahan Berkenaan Dengan Pengemukaan Laporan Statistik Tentang Dagangan Pelabur di Bursa
3.	2.01(2)-004	R/R 10 tahun 2011	Arahan-arahan Berkenaan Dengan Pengemukaan Laporan Berkala
4.	2.01(2)-005	Surat Bursa bertarikh 3 Oktober 1997 (Rujukan: KLSE/MSD/MC/GEN.51)	Arahan-arahan Berkenaan Dengan Pengemukaan Laporan Tentang Fail Pusat yang Kekal
5.	2.01(2)-006	R/R 4 tahun 2013, R/R 2 tahun 2009	Arahan-arahan Berkenaan Dengan Audit Kesediaan - Pendekatan Penilaian Kendiri, Pendekatan Perisytiharan dan Lorong Hijau
6.	2.07-001	Baharu	Arahan-arahan Berkenaan Dengan Kuasa Bursa dan Keadaan yang Membolehkan Bursa Mengambil Tindakan di bawah Kaedah 2.07
7.	2.12(2)-001	R/R 4 tahun 2006	Arahan-arahan Berkenaan Dengan Penzahiran Maklumat Tentang Jumlah dan Nilai Sekuriti yang Didagangkan (Termasuk Transaksi Urus Niaga Terus) oleh Organisasi Peserta atau Penggerak Pasaran
8.	3-001	R/R 12 tahun 2012 dan sebahagiannya baharu	Arahan-arahan Berkenaan Dengan Permohonan kepada Bursa dan Fi Menurut Bab 3 Kaedah-Kaedah Ini
9.	3.36-001	R/R 4 tahun 2012	Arahan Tentang Fungsi Pematuhan
10.	3.36-002	R/R 5 tahun 2009, R/R 2 tahun 2016, R/R 7 tahun 2017	Arahan Tentang Laporan Pematuhan
11.	3.47(1)-001	Surat Bursa bertarikh 16 Julai 2007 (Rujukan: IS/CD/PO/GEN/04/07)	Arahan-arahan Berkenaan Dengan Langkah-langkah untuk Mengawal Klien daripada Membuat Pembayaran Secara Langsung kepada Wakil Peniaga bagi Menyelesaikan Amaun Terhutang kepada Organisasi Peserta
12.	3.47(1)-002	R/R 3 tahun 2007	Arahan-arahan Berkenaan Dengan Mobiliti Wakil Peniaga
13.	4-001	R/R 3 tahun 2009 dan R/R 10 tahun 2012	Arahan-arahan Berhubung Dengan Penggerak Pasaran dan Pakar Derivatif
14.	4-002	R/R 2 tahun 2021	Arahan-arahan Berkenaan Dengan Program Rintis Pembuatan Pasaran untuk Saham yang Layak
15.	5-001	Baharu	Arahan-arahan Berkenaan Dengan Perjalanan Urusan
16.	5-002	R/R 11 tahun 1995, R/R 14 tahun 2009 dan R/R 20 tahun 2007	Arahan-arahan Berkenaan Dengan Standard Minimum dan Kelakuan Organisasi Peserta untuk Berdagang dalam Waran Berstruktur
17.	5.03-001	R/R 10 tahun 2003	Arahan-arahan Berkenaan Dengan Tatacara untuk Menzahirkan Ketidapatuhan kepada Bursa
18.	5.05-001	R/R 9 tahun 1997 dan G 240 tahun 1999	Arahan Berkenaan Dengan Piawaian Keselamatan IT (Teknologi Maklumat) dan Piawaian Tapak Pemulihan Bencana Organisasi Peserta
19.	5.13(1)-001	R/R 5 tahun 2012	Arahan-arahan Berkenaan Dengan Ejen Rujukan <i>[Dipotong]</i>

No.	No. Arahan	Sumber	Tajuk Arahan
20.	5.15-001	G 1001 tahun 1990 dan G 552 tahun 1991	Arahan-arahan Berkenaan Dengan Pembukaan Akaun Klien
21.	5.17-001	R/R 7 tahun 2011	Arahan-arahan Berkenaan Dengan Pengaturan Penyumberluaran Material oleh Perantara Pasaran <i>[Dipotong]</i>
22.	6-001	Baharu	Arahan-arahan Berkenaan Dengan Pewujudan Pejabat Cawangan dan Kemudahan Akses Elektronik <i>[Dipotong]</i>
23.	6.07(1)-001	Baharu	Arahan Tentang Fungsi Pematuhan bagi Perniagaan Dalam Derivatif
24.	6.08-001	R/R 18 tahun 1999	Arahan-arahan Tentang Tanggungjawab Organisasi Peserta dan Lembaga Pengarah Terhadap Fungsi Pematuhan
25.	6.10(2)-001	Baharu	Arahan-arahan Berkenaan Dengan Pengurusan Risiko Organisasi Peserta
26.	6.12(2)-001	Baharu	Arahan-arahan Berkenaan Dengan Fungsi-fungsi Jawatankuasa Audit
27.	7-001	R/R 3 tahun 2018	Arahan-arahan Berkenaan Dengan Pinjaman dan Peminjaman Sekuriti serta ISSBNT
28.	7.02(1)-001	R/R 10 tahun 2017	Arahan-arahan Berhubung Dengan Pembelian Dana Dagangan Bursa Islam ("ETF Islam") Berdasarkan Emas dan Perak
29.	7.05(1)-001	R/R 17 tahun 2006	Arahan-arahan Berkenaan Dengan Penggunaan Akaun Aktiviti Perdagangan Harian <i>[Dipotong]</i>
30.	7.05(1)-002	R/R 18 tahun 2005, R/R 16 tahun 2006, R/R 7 tahun 2007 dan R/R 8 tahun 2008	Arahan-arahan Berkenaan Dengan Penggunaan Akaun Penjelasan, Akaun Ralat atau Akaun Kesilapan dan Akaun Pelaburan
31.	7.05(2)-001	R/R 5 tahun 2001	Arahan-arahan Berkenaan Dengan Penyenggaraan Berbilang Akaun Perdagangan oleh Seorang Klien di Organisasi Peserta dan Penandaan Berbilang Akaun Perdagangan kepada Akaun Sekuriti
32.	7.05(2)-002	R/R 4 tahun 2009	Arahan-arahan Berkenaan Dengan Akaun Perdagangan bagi Perdagangan Sekuriti yang Didenominasikan dalam Mata Wang Asing
33.	7.06-001	R/R 15 tahun 2003	Arahan-arahan Berkenaan Dengan Pemberitahuan Pincang Tugas atau Ralat Sistem
34.	7.09-001	R/R 6 tahun 2012, R/R 16 tahun 2005, R/R 15 tahun 2005	Arahan-arahan Berkenaan Dengan Bursa Saham yang Diiktiraf
35.	7.30-001	Baharu	Arahan-arahan Berkenaan Dengan Penilaian Kolateral dan Margin Ekuiti
36.	7.30-002	R/R 3 tahun 2016	Arahan-arahan Berkenaan Dengan Pembiayaan Margin
37.	7.31-001	R/R 22 tahun 2005	Arahan-arahan Berkenaan Dengan Peruntukan bagi Pembiayaan Budi Bicara
38.	7.40-001	R/R 15 tahun 2018	Arahan-arahan Berkenaan Dengan Perdagangan dalam Dana Dagangan Bursa Leveraj dan Songsang
39.	8-001	R/R 8 tahun 2011 dan R/R 9 tahun 2012	Arahan-arahan Berkenaan Dengan Akses Pasaran Langsung ("DMA")

No.	No. Arahan	Sumber	Tajuk Arahan
40.	8-002	R/R 16 tahun 2006	Arahan-arahan Berkenaan Dengan Penjualan Singkat Dikawal Selia
41.	8-003	R/R 5 tahun 2018	Arahan Berkenaan Penjualan Singkat Intrahari
42.	8.14-001	R/R 15 tahun 2009	Arahan Berkenaan Dengan Transaksi Persetujuan Bersama Atas Pasaran
43.	8.22(5)-001	Baharu	Arahan-Arahan Berkenaan Dengan Penjualan Singkat Dikawal Selia – Sekuriti yang Diluluskan
44.	8.22(5)-002	R/R 1 tahun 2013	Arahan Berkenaan Dengan Senarai Sekuriti yang Diluluskan [Dipotong]
45.	9-001	R/R 2 tahun 2012	Arahan-arahan untuk Menetapkan Masa Penghantarserahan Berjadual dan Masa Penyelesaian Berjadual untuk Sekuriti yang Dipanggil Semula
46.	9.09(1)-001	R/R 4 tahun 2010	Arahan Berkenaan Dengan Masa Penyelesaian Berjadual bagi Sekuriti Berhubung Dengan Pembayaran Syer Secara Elektronik (“pembayaran e-Syer”)
47.	10.01-001	R/R 10 tahun 2008	Arahan-arahan Berkenaan Dengan Transaksi Urus Niaga Terus
48.	12-001	Baharu	Arahan-arahan Berkenaan Dengan Penggantungan Faedah Dan Peruntukan bagi Hutang Lapuk Dan Hutang Ragu
49.	12-002	Baharu	Arahan-arahan Berkenaan Dengan Kehendak-Kehendak Pelaporan Perakaunan dan Kewangan
50.	12-003	Baharu	Arahan-arahan Berkenaan Dengan Transaksi Luar Kunci Kira-Kira
51.	12.03(2)-001	Baharu	Arahan-arahan Berkenaan Dengan Laporan Audit Berkanun Tahunan [Dipotong]
52.	13-001	Baharu	Arahan-arahan Berkenaan Dengan Keperluan Kecukupan Modal
53.	13.04(4)-001	R/R 14 tahun 2006	Arahan-arahan Berkenaan Dengan Pengiraan Penyelesaian Secara Manual bagi Keperluan Kecukupan Modal
54.	13.32-001	R/R 3 tahun 2011	Arahan-arahan Berkenaan Dengan Rangka Kerja Pengurusan Risiko Kecairan (“Rangka Kerja LRM”)
55.	16.02(3)-001	R/R 7 tahun 2017	Arahan Berkenaan Dengan Perdagangan Proprietari oleh Organisasi Peserta di Pasaran LEAP
56.	Jadual 6-001	R/R 4 tahun 2018	Arahan Berkenaan Dengan Kadar Komisen bagi Transaksi dalam Sekuriti yang Didenominasikan dalam Mata Wang Asing

**Nota:**

Arahan-arahan yang ditandakan sebagai “Baharu” ialah arahan-arahan baharu yang dikeluarkan di bawah penyusunan semula pada tahun 2013.

[Senarai Arahan-arahan Tamat]

## SENARAI AMALAN-AMALAN TERBAIK

No.	Amalan Terbaik No.	Sumber	Tajuk Amalan Terbaik
1.	3.36-001	Baharu	Pengesyoran Berkenaan Dengan Pelaporan Pematuhan
2.	7.16-001	R/R 16 tahun 2007	Amalan-Amalan Terbaik dalam Perkhidmatan Pembrokeran Saham Islam yang Dilaksanakan oleh Organisasi Peserta
3.	8.16-001	R/R 9 tahun 2012, R/R 8 tahun 2011	Buku Panduan Akses Pasaran Terus
4.	11.02(3B)-001	Baharu	Panduan Berhubung Dengan Rebat Atas Komisen
5.	12.04-001	R/R 11 tahun 1999	Amalan-Amalan Terbaik Berkenaan Dengan Penggantungan Faedah Dan Peruntukan bagi Hutang Lapuk dan Hutang Ragu, serta Nilai Kolateral
6.	12.04-002	R/R 8 tahun 2010	Panduan Berhubung Dengan Kehendak-Kehendak Pelaporan Kewangan
7.	13.32-001	R/R 3 tahun 2011	Garis Panduan Amalan Terbaik untuk Organisasi Peserta Berhubung Dengan Pengurusan Risiko Kecairan

[Senarai Amalan-amalan Terbaik Tamat]

Berkaitan dengan : Kaedah 2.01(2)(k)  
Diperkenalkan untuk berkuat kuasa : 2 Mei 2013  
mulai  
Dipinda : 21 Ogos 2020 melalui R/R 11 tahun 2020  
No. Pekeliling Organisasi Peserta (PO) : T/B  
Juga rujuk kepada Arahan No. : T/B

## **1. Kaedah 2.01(2)(k)**

Kaedah 2.01(2)(k) memberi kuasa kepada Bursa untuk menghendaki Organisasi Peserta atau Orang Berdaftar untuk menyenggara dan menyediakan laporan, maklumat, Dokumen, Buku dan Rekod kepada Bursa berkaitan dengan apa-apa perkara di bawah Kaedah-kaedah atau Arahan-arahan ini. Arahan-arahan di bawah ini, antara lain, menyatakan dengan terperinci cara Bursa boleh melaksanakan kuasa ini.

### **1.1 Laporan, Maklumat, Dokumen, Buku dan Rekod**

(1) Bursa boleh:

- (a) menghendaki sesebuah Organisasi Peserta atau mana-mana Orang Berdaftar menyediakan maklumat yang tepat kepada Bursa tentang perniagaan dan transaksi dalam apa jua format atau bentuk sama ada secara elektronik atau bukan elektronik, seperti yang ditetapkan oleh Bursa;
- (b) menghendaki sesebuah Organisasi Peserta atau mana-mana Orang Berdaftar untuk menyediakan kepada Bursa laporan, maklumat, Dokumen, Buku dan Rekod yang berada dalam milikan, jagaan, kuasa atau kawalan mereka;
- (c) jika mana-mana laporan, maklumat, Dokumen, Buku atau Rekod yang diminta oleh Bursa tidak dapat dikemukakan, menghendaki sesebuah Organisasi Peserta atau seseorang Orang Berdaftar untuk:
  - (i) memaklumkan kepada Bursa butiran tentang lokasi laporan, maklumat, Dokumen, Buku atau Rekod tersebut serta individu yang memiliki laporan, maklumat, Dokumen, Buku atau Rekod tersebut; dan
  - (ii) menggunakan usaha terbaik untuk mendapatkan laporan, maklumat, Dokumen, Buku atau Rekod tersebut;
- (d) menemu bual sesebuah Organisasi Peserta atau seseorang Orang Berdaftar dan menghendaki Orang Berdaftar atau Organisasi Peserta tersebut untuk menjawab soalan, memberikan penjelasan, bukti dan pernyataan serta merekodkan jawapan, penjelasan, bukti dan pernyataan tersebut secara elektronik atau bukan elektronik;
- (e) menghendaki kehadiran mana-mana Orang Berdaftar atau pekerja atau ejen (atau mana-mana pekerja Orang Berdaftar atau ejen) sesebuah Organisasi Peserta atau menghendaki Orang Berdaftar atau Organisasi Peserta tersebut untuk memastikan kehadiran individu dan konsultan yang berkaitan, di Bursa untuk menjawab soalan, memberikan penjelasan atau memberi atau mendapatkan maklumat;
- (f) menghendaki penyerahan maklumat tentang individu berikut:



- (i) mana-mana individu yang bakal menjadi, ialah atau pernah menjadi seorang Orang Berdaftar atau pekerja atau ejen kepada Organisasi Peserta tersebut; dan
  - (ii) terlibat dalam perniagaan Organisasi Peserta tersebut; atau
  - (iii) mana-mana individu yang bakal menjadi, ialah atau pernah menjadi seorang pekerja atau ejen kepada seorang Orang Berdaftar atau terlibat dalam perniagaannya;
- (g) menghantar mana-mana pegawai Bursa atau Syarikat Induk Bursa ke premis sesebuah Organisasi Peserta atau seseorang Orang Berdaftar pada bila-bila masa bagi tujuan pemeriksaan atau penyiasatan dan untuk memastikan pematuhan kepada Kaedah-kaedah ini; dan
- (h) mendapatkan salinan atau ekstrak daripada laporan, maklumat, Dokumen, Buku atau Rekod dan menghendaki mana-mana individu yang mempunyai pengetahuan tentang laporan, maklumat, Dokumen, Buku atau Rekod tersebut untuk memberikan penjelasan tentang laporan, maklumat, Dokumen, Buku atau Rekod tersebut.
- (2) Mana-mana pernyataan, laporan, maklumat, Dokumen, Buku atau Rekod yang disediakan oleh Organisasi Peserta atau Orang Berdaftar kepada Bursa menurut Kaedah 2.01(2)(k) dianggap telah dibenarkan oleh Organisasi Peserta dan Bursa boleh bergantung kepada pernyataan, laporan, maklumat, Dokumen, Buku atau Rekod tersebut.
- (3) Mana-mana pernyataan, laporan, maklumat, Dokumen, Buku atau Rekod yang disediakan oleh Organisasi Peserta atau Orang Berdaftar kepada Bursa mestilah bukan palsu atau mengelirukan.
- (4) Pernyataan yang direkodkan di bawah perenggan 1.1(1)(d) boleh digunakan dalam prosiding disiplin terhadap sesebuah Organisasi Peserta atau seseorang Orang yang Berkaitan (termasuk individu yang membuat pernyataan tersebut).

[Arahan Tamat]

Berkaitan dengan	: Kaedah 2.01(2)(k)
Tarikh mula berkuat kuasa	: 2 Mei 2013
Dipinda	: 21 Ogos 2020 melalui R/R 11 tahun 2020 dan 2 Oktober 2023 melalui R/R 6 tahun 2023
No. Surat Pekeliling PO	: G 1021 tahun 2004
Rujuk juga Arahan No.	: Tidak Berkenaan

## **1. Kaedah 2.01(2)(k)**

- (1) Kaedah 2.01(2)(k) memberikan kuasa kepada Bursa untuk menghendaki Organisasi Peserta atau Orang Berdaftar memberikan laporan, maklumat, Dokumen, Buku dan Rekod kepada Bursa berhubung dengan mana-mana perkara di bawah Kaedah-kaedah atau Arahan-arahan ini.
- (2) Menurut Kaedah di atas, Bursa menghendaki Organisasi Peserta mengemukakan kepada Bursa statistik tentang pelabur-pelabur yang berdagang di Bursa ("**Laporan Statistik**"), butiran yang berkaitan dinyatakan di bawah.

### **1.1 Kehendak-kehendak Pelaporan**

- (1) Organisasi Peserta mesti mengemukakan kepada Bursa laporan statistik dalam format yang ditetapkan dalam **Lampiran-lampiran 1(a), 1(b) dan 1(c)** Arahan ini ("**Laporan Statistik**").
- (2) Laporan Statistik mesti dikemukakan secara bulanan kepada Bursa tidak lewat daripada 5:00 petang pada atau sebelum Hari Pasaran ke-2 pada bulan tersebut.
- (3) Organisasi Peserta mesti memastikan bahawa maklumat yang terkandung dalam Laporan Statistik adalah benar dan tepat dan bahawa Bursa berhak untuk bergantung pada laporan tersebut bagi apa-apa tujuan.
- (4) Jika apa-apa maklumat dalam Laporan Statistik tidak tepat, Organisasi Peserta mesti membuat pengemukaan semula dalam masa 1 Hari Pasaran dari tarikh ketidaktepatan itu dikenal pasti.

### **1.2 Cara Pengemukaan**

- (1) Organisasi Peserta mesti mengemukakan Laporan Statistik dengan cara transmisi elektronik kepada Bursa melalui Sistem Maklumat Fail Bursa ("**Sistem FIX**") mengikut waktu yang ditetapkan dalam perenggan 1.1(2) di atas.
- (2) Sekiranya sesebuah Organisasi Peserta tidak dapat menghantar Laporan Statistik melalui Sistem FIX disebabkan pincang tugas sistem atau apa-apa sebab lain dan Bursa berpuas hati bahawa sebab tersebut menyebabkan pengemukaan Laporan Statistik melalui Sistem FIX tidak dapat secara munasabah dilakukan, Organisasi Peserta mesti sebaliknya mengemukakan Laporan Statistik yang lengkap seperti yang sepatutnya melalui e-mel, faks atau perkhidmatan kiriman cepat (kurier) atau melalui serahan tangan mengikut waktu yang ditetapkan dalam perenggan 1.1(2) di atas.
- (3) Laporan Statistik yang dikemukakan oleh Organisasi Peserta menurut perenggan 1.2(2) di atas mesti disempurnakan oleh seseorang yang diberi kuasa oleh Organisasi Peserta untuk menyempurnakan laporan tersebut. Dalam hal ini, Organisasi Peserta mesti memastikan bahawa nama dan jawatan penandatanganan yang diberi kuasa dinyatakan dan cap getah syarikat diletakkan seperti yang sepatutnya pada salinan-salinan cetak.

- (4) Bagi tujuan pengemukaan Laporan Statistik melalui faks menurut perenggan 1.2(2) di atas, Organisasi Peserta mesti memfakskan Laporan Statistik itu kepada Divisyen Pengawasan Pasaran Bursa.

**1.3 Garis panduan tentang Kategori Pelabur dan Senarai Kod Negara**

- (1) Bagi tujuan melengkapkan Laporan Statistik, Organisasi Peserta mesti mematuhi garis panduan yang dinyatakan dalam **Jadual 1** Arahan ini ("Garis Panduan"). Garis Panduan ini mentakrifkan pelbagai kategori pelabur yang dirujuk dalam Laporan Statistik.
- (2) Bagi melengkapkan laporan berkenaan jumlah volum dan nilai transaksi asing mengikut negara seperti yang ditetapkan dalam **Lampiran 1(c)**, Organisasi Peserta mesti menggunakan kod-kod negara yang berkaitan seperti yang ditetapkan dalam **Jadual 2** Arahan ini.

[Arahan Tamat]

Lampiran 1a

PUSING GANTI SEKURITI OLEH KATEGORI PELABUR BAGI BULAN: \_\_\_\_\_

NAMA ORGANISASI PESERTA (PO): \_\_\_\_\_

KOD PO: \_\_\_\_\_

**TRANSAKSI ATAS PASARAN**

**VOLUM DAGANGAN**

	Individu <sup>1</sup> (syer)				Perantara broker (syer)		Institusi (syer)		Organisasi Peserta (syer)		Lain-lain (syer)		Jumlah Keseluruhan (syer)	
	Bumi	Bukan Bumi	Jumlah <sup>2</sup>	YTD <sup>3</sup>	Jumlah	YTD	Jumlah	YTD	Jumlah	YTD	Jumlah	YTD	Jumlah	YTD
Pembelian Tempatan														
Penjualan Tempatan														
Pembelian Asing														
Penjualan Asing														
Jumlah														

**NILAI DAGANGAN**

	Individu <sup>1</sup> (RM)				Perantara broker (RM)		Institusi (RM)		Organisasi Peserta (RM)		Lain-lain (RM)		Jumlah Keseluruhan (RM)	
	Bumi	Bukan Bumi	Jumlah <sup>2</sup>	YTD <sup>3</sup>	Jumlah	YTD	Jumlah	YTD	Jumlah	YTD	Jumlah	YTD	Jumlah	YTD
Pembelian Tempatan														
Penjualan Tempatan														
Pembelian Asing														
Penjualan Asing														
Jumlah														

 Tidak Berkenaan

<sup>1</sup> Rujuk Jadual 1 untuk Klasifikasi Pelabur

<sup>2</sup> Jumlah: Lot Dagangan + Lot Ganjil (DBT sahaja)

<sup>3</sup> YTD: Jumlah kumulatif dari Januari hingga bulan semasa pada tahun tersebut

Lampiran 1b

PUSING GANTI SEKURITI OLEH KATEGORI PELABUR BAGI BULAN: \_\_\_\_\_

NAMA ORGANISASI PESERTA (PO): \_\_\_\_\_

KOD PO: \_\_\_\_\_

**TRANSAKSI URUS NIAGA TERUS**

**VOLUM DAGANGAN**

	Individu <sup>1</sup> (syer)				Perantara broker (syer)		Institusi (syer)		Organisasi Peserta (syer)		Lain-lain (syer)		Jumlah Keseluruhan (syer)	
	Bumi	Bukan- Bumi	Jumlah <sup>2</sup>	YTD <sup>3</sup>	Jumlah	YTD	Jumlah	YTD	Jumlah	YTD	Jumlah	YTD	Jumlah	YTD
Pembelian Tempatan														
Penjualan Tempatan														
Pembelian Asing														
Penjualan Asing														
Jumlah														

**NILAI DAGANGAN**

	Individu <sup>1</sup> (RM)				Perantara broker (RM)		Institusi (RM)		Organisasi Peserta (RM)		Lain-lain (RM)		Jumlah Keseluruhan (RM)	
	Bumi	Bukan- Bumi	Jumlah <sup>2</sup>	YTD <sup>3</sup>	Jumlah	YTD	Jumlah	YTD	Jumlah	YTD	Jumlah	YTD	Jumlah	YTD
Pembelian Tempatan														
Penjualan Tempatan														
Pembelian Asing														
Penjualan Asing														
Jumlah														

 Tidak Berkenaan

<sup>1</sup> Rujuk Jadual 1 untuk Klasifikasi Pelabur

<sup>2</sup> Jumlah: Lot Dagangan + Lot Ganjil (DBT sahaja)

<sup>3</sup> YTD: Jumlah kumulatif dari Januari hingga bulan semasa pada tahun tersebut

Lampiran 1c

PUSING GANTI SEKURITI OLEH KATEGORI PELABUR BAGI BULAN: \_\_\_\_\_

NAMA ORGANISASI PESERTA (PO): \_\_\_\_\_

KOD PO: \_\_\_\_\_

**JUMLAH VOLUM DAN NILAI TRANSAKSI ASING MENGIKUT NEGARA ASAL**

Negara Asal <sup>1</sup>		Individu <sup>2</sup>		Perantara broker		Institusi		Organisasi Peserta		Lain-lain		Jumlah	
Kod	Negara	Volum <sup>3</sup> (syer)	Nilai (RM)	Volum (syer)	Nilai (RM)	Volum (syer)	Nilai (RM)	Volum (syer)	Nilai (RM)	Volum (syer)	Nilai (RM)	Volum (syer)	Nilai (RM)
<b>Jumlah</b>													

<sup>1</sup> Rujuk Jadual 2 untuk KOD negara

<sup>2</sup> Rujuk Jadual 1 untuk Klasifikasi Pelabur

<sup>3</sup> Lot Dagangan + Lot Ganjil (Atas Pasaran + DBT)

Jadual 1

**Garis Panduan berkenaan dengan Kategori Pelabur yang Berdagang di Bursa Malaysia Securities Berhad**

No.	Kategori Pelabur	Perihal
1	Individu	merujuk dagangan yang dijalankan bagi akaun milik seseorang yang bertindak sebagai prinsipal dan juga merupakan seorang benefisiari.
2	Perantara broker	merujuk dagangan yang dijalankan bagi akaun milik broker asing yang bertindak sebagai seorang pengantara, dengan identiti benefisiari tidak diketahui.
3	Institusi	<p>merujuk dagangan yang dijalankan bagi akaun milik sesebuah entiti sah seperti yang disenaraikan di bawah:</p> <ol style="list-style-type: none"> <li>1. Bank</li> <li>2. Amanah/Yayasan Pelaburan</li> <li>3. Bank-bank Pelaburan</li> <li>4. Syarikat-syarikat Insurans</li> <li>5. Syarikat-syarikat Modal Teroka</li> <li>6. Penasihat Korporat/Penasihat Pelaburan</li> <li>7. Kelab/Persatuan/Pertubuhan</li> <li>8. Koperasi-koperasi</li> <li>9. Syarikat Sendirian Berhad (Sdn. Bhd./Pte. Ltd)</li> <li>10. Syarikat Berhad (Bhd./Ltd.)               <ol style="list-style-type: none"> <li>a) Dagangan</li> <li>b) Beli Balik Syer</li> </ol> </li> <li>11. Syarikat Pengurusan Dana/Aset</li> <li>12. Syarikat Diskaun               <ol style="list-style-type: none"> <li>a) Sdn. Bhd. atau Pte. Ltd.</li> <li>b) Bhd. atau Ltd.</li> </ol> </li> <li>13. Pusat Penjelasan               <ol style="list-style-type: none"> <li>a) Sdn. Bhd. atau Pte. Ltd.</li> <li>b) Bhd. atau Ltd.</li> </ol> </li> <li>14. Firma Broker Asing sebagai pemilik akaun prinsipal dengan Firma Broker Tempatan</li> <li>15. Agensi-agensi Kerajaan</li> </ol>
4	Organisasi Peserta	<p>merujuk daganganyang dijalankan bagi akaun milik Organisasi Peserta yang bertindak sebagai prinsipal dan merangkumi yang berikut:</p> <ol style="list-style-type: none"> <li>1. Akaun Prinsipal</li> <li>2. [Dipotong]</li> <li>3. Akaun Aktiviti Intra Hari</li> <li>4. Akaun Pelaburan</li> <li>5. Akaun Kesilapan</li> </ol>
5	Lain-lain	merujuk dagangan yang dijalankan bagi akaun yang tidak dimiliki oleh mana-mana kategori pelabur di atas

## Jadual 2

### Senarai Kod Negara

AFG	Afghanistan
ALB	Albania
DZA	Algeria
ASM	Amerika Samoa
AND	Andorra
AGO	Angola
AIA	Anguilla
ATA	Antartika
ATG	Antigua & Barbuda
ARG	Argentina
ARM	Armenia
ABW	Aruba
AUS	Australia
AUT	Austria
AZE	Azerbaijan
BHS	Bahamas
BHR	Bahrain
BGD	Bangladesh
BRB	Barbados
BLR	Belarus
BEL	Belgium
BLZ	Belize
BEN	Benin
BER	Pulau Bermuda
BTB	Bhutan
BOL	Bolivia
BOS	Bosnia-Herzegovina
BWA	Botswana
BVT	Pulau Bouvet
BRA	Brazil
IOT	Wilayah Lautan Hindi British
VGB	Kepulauan British Virgin
BRN	Brunei Darussalam
BGR	Bulgaria
BFA	Burkina Faso
BDI	Burundi
BYS	Byelorussian SSR
KHM	Kemboja
CMR	Cameroon
CAN	Kanada
CPV	Cape Verde
CYM	Pulau Cayman
CAF	Republik Afrika Tengah
TCD	Chad
CHL	Chile
CHN	China
CXR	Pulau Christmas
CCK	Kepulauan Cocos (Keeling)
COL	Colombia
COM	Comoros
COG	Congo
COK	Kepulauan Cook
CRI	Costa Rica
CIV	Cote D'Ivoire
CRO	Croatia
CUB	Cuba
CYP	Cyprus
CZH	Republic Czech
CSK	Czechoslovakia
DNK	Denmark
DJI	Djibouti
DMA	Dominica



DOM	Republik Dominika
TMP	Timor Timur
ECU	Equador
ECY	Mesir
SLV	El Salvador
GNQ	Equatorial Guinea
ERI	Eritrea
EST	Estonia
ETH	Ethopia
FLK	Kepulauan Falkland
FRO	Kepulauan Faroe
FSM	Persekutuan Mikronesia
FIJ	Fiji
FIN	Finland
FRA	Perancis
FXX	Perancis, Metropolitan
GUF	Guiana Perancis
PYF	Polynesia Perancis
ATF	Wilayah Selatan Perancis
GAB	Gabon
GMB	Gambia
GEO	Georgia
DUE	Jerman
GHA	Ghana
GIB	Gibraltar
GRC	Greece
GRL	Greenland
GRD	Grenada
GLP	Guadeloupe
GUM	Guam
GTM	Guatemala
GRN	Guernsey
GIN	Guinea
GNB	Guinea Bissau
GUY	Guyana
HTI	Haiti
HMD	Kepulauan Heard & Mc Donald
HND	Honduras
HKG	Hong Kong
HUN	Hungary
ISL	Iceland
IND	India
IDN	Indonesia
IRN	Iran
IRQ	Iraq
IRL	Ireland
IOG	Pulau Guernsey
ISR	Israel
ITA	Itali
JAM	Jamaica
JPN	Jepun
JOR	Jordan
KAZ	Kazakhstan
KEN	Kenya
KIR	Kiribati
KOR	Korea
KWT	Kuwait
KGZ	Kyrgyzstan
LAO	Republik Demokratik Rakyat Lao
LVA	Latvia
LBN	Lebanon
LSO	Lesotho
LBR	Liberia
LBY	Libya
LIE	Liechtenstein
LTU	Lithuania
LUX	Luxembourg

MAC	Macau
MDG	Madagascar
MWI	Malawi
MYS	Malaysia
MDV	Maldives
MLI	Mali
MLT	Malta
MHL	Kepulauan Marshall
MTQ	Martinique
MRT	Mauritania
MUS	Mauritius
MYT	Mayotte
MEX	Mexico
MCO	Monaco
MNG	Mongolia
MSR	Montserrat
MAR	Morocco
MOZ	Mozambique
BUR	Myanmar
NAM	Namibia
NRU	Nauru
NPL	Nepal
ANT	Netherlands Antilles
NLD	Belanda
NTZ	Zon Neutral
NCL	New Caledonia
NZL	New Zealand
NIC	Nicaragua
NER	Niger
NGA	Nigeria
NIU	Niue
NFK	Pulau Norfolk
NRL	Ireland Utara
MNP	Kepulauan Mariana Utara
NOR	Norway
OMN	Oman
PR	Penduduk Tetap (P.R) Malaysia
PAK	Pakistan
PLW	Palau
PLS	Palestin
PAN	Panama
PNG	Papua New Guinea
PRY	Paraguay
PER	Peru
PHL	Filipina
PCN	Kepulauan Pitcairn
POL	Poland
PRT	Portugal
PRI	Puerto Rico
QAT	Qatar
MDA	Republik Moldova
MKD	Republik Macedonia
SLD	Republik Slovenia
REU	Reunion
ROM	Romania
SUN	Russia
RWA	Rwanda
SGS	Georgia Selatan dan Kepulauan Sandwich Selatan
KNA	Saint Kitts dan Nevis
WSM	Samoa
SMR	San Marino
STP	Sao Tome dan Principe
SAU	Arab Saudi
SCT	Scotland
SEN	Senegal
YUG	Serbia
SYC	Seychelles

SLE	Sierra Leone
SGP	Singapura
SVK	Slovakia (Republik Slovak)
SVN	Slovenia
SLB	Kepulauan Solomon
SOM	Somalia
ZAF	Afrika Selatan
ESP	Sepanyol
LKA	Sri Lanka
SHN	St Helena
LCA	St Lucia
SPM	St Pierre & Miquelon
VCT	St Vincent
STL	Tidak Bernegara
SDN	Sudan
SUR	Surinam
SJM	Kepulauan Svalbard & Jan Mayen
SWZ	Swaziland
SWE	Sweden
CHE	Switzerland
SYR	Syria
TWN	Taiwan
TJK	Tajikistan
TZA	Tanzania
THA	Thailand
COD	Republik Demokratik Congo
TGO	Togo
TKL	Tokelau
TDN	Tonga
TTO	Trinidad dan Tobago
TUN	Tunisia
TUR	Turki
TKM	Turkmenistan
TCA	Turk & Pulau Caicos
TUV	Tuvalu
VIR	Kepulauan Virgin Amerika Syarikat
UGA	Uganda
UKR	Ukraine
ARE	Emiriah Arab Bersatu
GBR	United Kingdom
UMI	Kepulauan Luar Kecil Amerika Syarikat
USA	Amerika Syarikat
URY	Uruguay
UZB	Uzbekistan
VUT	Vanuatu
VAT	Kota Vatican
VEN	Venezuela
VNM	Vietnam
WLF	Kepulauan Wallis & Futuna
ESH	Sahara Barat
YEM	Yaman
YMD	Yaman, Demokratik
ZAR	Zaire
ZMB	Zambia
ZWE	Zimbabwe

Berkaitan dengan : Kaedah 2.01(2)(k)  
Tarikh mula berkuat kuasa : 2 Mei 2013  
Dipinda : 27 Februari 2017 melalui R/R 3 tahun 2017, R/R 4 tahun 2017, 12  
Disember 2017 melalui R/R 11 tahun 2017, 1 Mac 2018 melalui R/R 3  
tahun 2018, 2 Januari 2019 melalui R/R 14 tahun 2018, 29 April 2019  
melalui R/R 1 tahun 2019, 21 Ogos 2020 melalui R/R 11 tahun 2020 dan  
2 Oktober 2023 melalui R/R 6 tahun 2023  
No. Surat Pekeliling PO : R/R 10 tahun 2011  
Rujuk juga Arahan No. : Tidak Berkenaan

## **1. Kaedah 2.01(2)(k)**

- (1) Kaedah 2.01(2)(k) memberi kuasa kepada Bursa untuk menghendaki Organisasi Peserta atau Orang Berdaftar memberikan laporan, maklumat, Dokumen, Buku dan Rekod kepada Bursa berhubung dengan mana-mana perkara di bawah Kaedah-kaedah atau Arahan-arahan ini.
- (2) Menurut Kaedah di atas, Bursa menghendaki Organisasi Peserta untuk menyerahkan laporan berkala kepada Bursa ("**Laporan-laporan Berkala**"), yang butirannya dinyatakan di bawah.

### **1.1 Kehendak-kehendak Pelaporan**

- (1) Organisasi Peserta mesti menyerahkan Laporan Berkala yang ditetapkan dalam jadual Arahan ini ("**Jadual**") kepada Bursa:
  - (a) mengikut format yang ditetapkan dalam lampiran-lampiran Jadual;
  - (b) melalui transmisi elektronik seperti yang diberitahu oleh Bursa; dan
  - (c) tidak lewat daripada masa dan hari yang ditetapkan dalam Jadual untuk pengemukaan Laporan Berkala.
- (2) Jika sesebuah Organisasi Peserta kemudiannya meminda mana-mana Laporan Berkala yang diserahkan secara elektronik kepada Bursa, Organisasi Peserta mesti menyerahkan semula Laporan Berkala yang dipinda dengan sewajarnya tidak lewat daripada tempoh masa yang ditetapkan dalam Jadual untuk pengemukaan semula Laporan Berkala, mengikut format dan cara yang sama seperti yang dinyatakan dalam perenggan 1.1(1)(a) dan (b).
- (3) Jika sesebuah Organisasi Peserta, atas apa-apa sebab sekalipun, tidak dapat menyerahkan melalui transmisi elektronik, kesemua atau mana-mana Laporan Berkala pada masa yang ditetapkan, Organisasi Peserta tersebut mesti menyerahkan salinan cetak Laporan Berkala tersebut yang telah siap dan dicetak sewajarnya, melalui faks, perkhidmatan kiriman cepat (kurier) atau melalui serahan tangan tidak lewat daripada masa dan hari yang ditetapkan dalam Jadual.
- (4) Ketua Pematuhan dan Ketua Operasi Organisasi Peserta akan dipertanggungjawabkan untuk memastikan pematuhan Kaedah 5.09(1) berhubung dengan kesemua maklumat dan laporan yang terkandung dalam pengemukaan kepada Bursa.
- (5) Bursa boleh pada bila-bila masa menetapkan apa-apa laporan berkala yang lain untuk diserahkan mengikut cara komunikasi tersebut dan/atau mengubah masa, kekerapan dan cara pengemukaan bagi mana-mana Laporan Berkala sebagaimana yang diberitahu oleh Bursa.

[Arahan Tamat]

**Jadual**

<b>No.</b>	<b>Nama Laporan</b>	<b>Lampiran</b>	<b>Kekerapan</b>	<b>Masa pengemukaan laporan berkala [perenggan 1.1(1)]</b>	<b>Masa pengemukaan semula laporan berkala [perenggan 1.1(2) dan 1.1(3)]</b>
1.	Kedudukan Pasaran Organisasi Peserta	Lampiran 1a	Mingguan	Selewat-lewatnya pada pukul 5:30 petang Hari Pasaran pertama dalam seminggu selepas tarikh laporan	Selewat-lewatnya pada pukul 8:30 malam Hari Pasaran pertama dalam seminggu selepas tarikh laporan.
2.	Kedudukan Akaun Margin Organisasi Peserta	Lampiran 1b			
3.	Wang Amanah Klien, Deposit dan Pencagaran Berlebihan Syer Wakil Peniaga Berkomisen/ Wakil Peniaga Bergaji	Lampiran 1c			
4.	Akaun Pelaburan & Akaun Ralat atau Akaun Kesilapan Organisasi Peserta	Lampiran 1d			
5.	Pinjaman & Peminjaman Sekuriti/ ISSBNT – Senarai Klien dengan kolateral di bawah 102%	Lampiran 1e			
6.	<i>[Dipotong]</i>	<i>[Dipotong]</i>			
7.	Nota Penerangan Tambahan ( <i>untuk item no. 1 hingga 5 dalam laporan</i> )	Lampiran 1f			
8.	Nisbah Penggearingan dan Dana Pemegang Syer	Lampiran 2a	Bulanan	Selewat-lewatnya pada pukul 5:30 petang, tidak lewat daripada 10 Hari Pasaran dari hari terakhir bulan pelaporan	Selewat-lewatnya pada pukul 8:30 malam, tidak lewat daripada 10 Hari Pasaran dari hari terakhir bulan pelaporan
9.	Penyenggaraan Akaun Margin – Nilai Ekuiti <130% daripada Baki Belum Jelas	Lampiran 2b			
10.	Faedah Tergantung dan Peruntukan bagi Hutang Lapuk & Hutang Ragu	Lampiran 2c			
11.	Nota Penerangan Tambahan ( <i>untuk item no.8 hingga 10 dalam laporan</i> )	Lampiran 2d			

<b>No.</b>	<b>Nama Laporan</b>	<b>Lampiran</b>	<b>Kekerapan</b>	<b>Masa pengemukaan laporan berkala [perenggan 1.1(1)]</b>	<b>Masa pengemukaan semula laporan berkala [perenggan 1.1(2) dan 1.1(3)]</b>
12.	Penyata Untung & Rugi Organisasi Peserta	Lampiran 3a	Setiap Suku Tahunan	Selewat-lewatnya pada pukul 5:30 petang, pada Hari Pasaran terakhir bagi minggu kelima, selepas suku tahun pelaporan	Selewat-lewatnya pada pukul 8:30 malam, pada Hari Pasaran terakhir bagi minggu kelima, selepas suku tahun pelaporan
13.	Nota Penerangan Tambahan ( <i>untuk item no. 12 dalam laporan</i> )	Lampiran 3b			
14.	Kegagalan untuk Menghantar Serah (Belian paksa tanpa notis)	Lampiran 4	Ketika dan apabila berlaku belian paksa tanpa notis	Selewat-lewatnya pada pukul 5:30 petang pada hari belian paksa (T+2)	Selewat-lewatnya pada pukul 8:30 malam pada hari belian paksa (T+2)
15.	Kegagalan untuk Menghantar Serah (Belian paksa secara manual)	Lampiran 5	Ketika dan apabila berlaku belian paksa secara manual	Selewat-lewatnya pada pukul 5:30 petang pada hari belian paksa	Selewat-lewatnya pada pukul 8:30 malam pada hari belian paksa
16.	Pinjaman & Peminjaman Sekuriti/ ISSBNT untuk dagangan yang berkemungkinan gagal	Lampiran 6	Ketika dan apabila SBL/ISSBNT digunakan untuk dagangan yang berkemungkinan gagal	Selewat-lewatnya pada pukul 5:30 petang pada Hari Pasaran berikutnya	Selewat-lewatnya pada pukul 5:30 petang pada Hari Pasaran berikutnya

[Jadual Tamat]

Lampiran 1a

PENGEMUKAAN KEPADA BURSA MALAYSIA SEKURITIES BERHAD BERKENAAN  
DENGAN KEDUDUKAN PASARAN ORGANISASI PESERTA  
(Pengemukaan Mingguan)

Organisasi Peserta : <<masukkan nama Organisasi Peserta>> Kedudukan Pada : bulan/tarikh/tahun  
(hari pasaran terakhir dalam seminggu)

i) **Akaun Klien (tidak termasuk Pembiayaan Budi Bicara & Akaun Margin)**

Transaksi	Hari Tertunggak			Jumlah pada kos RM	Jumlah pada nilai penandaan kepada pasaran RM
	T hingga T+2	T+3 hingga T+7	T+8 dan melebihi		
	RM	RM	RM		
Pembelian Belum Jelas	0.00	0.00	0.00	0.00	0.00
Kerugian Kontra	0.00	0.00	0.00	0.00	Tidak berkeenaan
Penjualan Belum Jelas	0.00	berkeenaan	berkeenaan	0.00	Tidak berkeenaan
Keuntungan Kontra	0.00	0.00	0.00	0.00	Tidak berkeenaan
<b>Baki Bersih</b>	0.00	0.00	0.00	0.00	Tidak berkeenaan

Bagi tujuan pelaporan, yang di atas patut merangkumi "Akaun Penjelasan" dan "Kedudukan Penjualan Singkat" untuk klien.

ii) **Akaun Klien diklasifikasikan di bawah Pembiayaan Budi Bicara (tidak termasuk Akaun Margin)**

Transaksi	Hari Tertunggak				Jumlah pada kos RM	Jumlah pada nilai penandaan kepada pasaran RM
	T hingga T+2	T+3 hingga T+7	T+8 hingga T+12	T+13 dan melebihi		
	RM	RM	RM	RM		
Pembelian Belum Jelas	0.00	0.00	0.00	0.00	0.00	0.00
Kerugian Kontra	0.00	0.00	0.00	0.00	0.00	Tidak berkeenaan
Penjualan Belum Jelas	0.00	0.00	0.00	0.00	0.00	Tidak berkeenaan
Keuntungan Kontra	0.00	0.00	0.00	0.00	0.00	Tidak berkeenaan
<b>Baki Bersih</b>	0.00	0.00	0.00	0.00	0.00	Tidak berkeenaan

iii) **Akaun Margin, Akaun Penjelasan Dan Kedudukan Penjualan Singkat**

Transaksi	Hari Tertunggak			Jumlah pada kos RM
	T	T+1	T+2 dan melebihi	
	RM	RM	RM	
Pembelian Belum Jelas dalam Akaun Penjelasan	0.00	0.00	0.00	0.00
Penjualan Belum Jelas dalam Akaun Penjelasan	0.00	0.00	0.00	0.00
Kedudukan Penjualan Singkat Bersih Belum Jelas	0.00	0.00	0.00	0.00
Pembelian Belum Jelas dalam Akaun Margin	0.00	Tidak berkeenaan	Tidak berkeenaan	0.00
Penjualan Belum Jelas dalam Akaun	0.00	Tidak berkeenaan	Tidak berkeenaan	0.00

[Lampiran 1a Tamat]

Lampiran 1b

**PENGEMUKAAN KEPADA BURSA MALAYSIA SECURITIES BERHAD BERKENAAN  
DENGAN KEDUDUKAN AKAUN MARGIN ORGANISASI PESERTA  
(Pengemukaan Mingguan)**

Organisasi Peserta : <<masukkan nama Organisasi Peserta>>

Kedudukan Pada : bulan/tarikh/tahun  
(hari pasaran terakhir dalam seminggu)

Peratusan daripada Nilai Ekuiti Dibahagikan dengan Baki Belum Jelas	Bilangan Akaun	Had yang Diluluskan RM	Baki Belum Jelas RM	Nilai Ekuiti RM
<130%	0	0.00	0.00	0.00
130%-150%	0	0.00	0.00	0.00
>150%	0	0.00	0.00	0.00
<b>JUMLAH</b>	0	0.00	0.00	0.00

[Lampiran 1b]



Lampiran 1c

**PENGEMUKAAN KEPADA BURSA MALAYSIA SECURITIES BERHAD BERKENAAN DENGAN  
WANG AMANAH KLIEN, DEPOSIT DAN PENCAGARAN BERLEBIHAN SYER WAKIL PENIAGA BERKOMISEN/  
WAKIL PENIAGA BERGAJI(Pengemukaan Mingguan)**

**Organisasi Peserta :** <<masukkan nama Organisasi Peserta>>  
**Kedudukan Pada:** bulan/tarikh/tahun  
(hari pasaran terakhir dalam seminggu)

1. AKAUN AMANAH KLIEN	Bilangan Klien	Jumlah Amaun	Catatan
		RM	
Wang klien yang tidak dibankkan ke dalam akaun amanah		0	
2. DEPOSIT BERSIH WAKIL PENIAGA BERKOMISEN/WAKIL PENIAGA BERGAJI	Bilangan Wakil Peniaga Berkomisen /Wakil Peniaga Bergaji	Jumlah Amaun	Catatan
		RM	
Amaun atau deposit bersih wakil peniaga berkominen/ wakil peniaga bergaji (nota 1) tidak didepositkan ke dalam akaun amanah (untuk dikira pada asas setiap wakil peniaga berkominen/ wakil peniaga)  (nota 1 :-deposit tunai ditolak kerugian kontra dan caj berkaitan yang lain)		0	
3. PENCAGARAN BERLEBIHAN SYER	Bilangan Klien	Jumlah Amaun	Catatan
		RM	
Amaun margin sekuriti klien (pada nilai pasaran) digadaijanjikan, dicagarkan atau dihipotekasikan oleh Organisasi Peserta kepada pembiaya Organisasi Peserta melebihi baki belum jelas klien yang sepadan dalam akaun margin klien (untuk dikira berdasarkan klien)		0	

[Lampiran 1c Tamat]

Lampiran 1d

**PENGEMUKAAN KEPADA BURSA MALAYSIA SECURITIES BERHAD BERKENAAN DENGAN PELABURAN DAN AKAUN RALAT ATAU AKAUN KESILAPAN ORGANISASI PESERTA  
(Pengemukaan Mingguan)**

Organisasi Peserta : <<masukkan nama Organisasi Peserta>>  
 Kedudukan Pada : bulan/tarikh/tahun  
 (hari pasaran terakhir dalam seminggu)

**Pelaburan Syarikat Dalam Syer Disebut Harga (Syer Disenaraikan di Bursa Malaysia dan Pasaran Saham yang Diiktiraf)**

KOS				Nilai Penandaan Kepada Pasaran Pada Pengakhiran Minggu RM
Kedudukan Pada Permulaan Minggu RM	Pemerolehan dalam Seminggu RM	Pelupusan dalam Seminggu RM	Kedudukan Pada Pengakhiran Minggu RM	
0.00	0.00	0.00	0.00	0.00

**Pelaburan Lain Syarikat (contoh. Instrumen pasaran wang, Amanah Saham & Sekuriti Hutang Swasta)**

KOS				Nilai Penandaan Kepada Pasaran Pada Pengakhiran Minggu RM
Kedudukan Pada Permulaan Minggu RM	Pemerolehan dalam Seminggu RM	Pelupusan dalam Seminggu RM	Kedudukan Pada Pengakhiran Minggu RM	
0.00	0.00	0.00	0.00	0.00

**Akaun Ralat atau Akaun Kesilapan Syarikat**

KOS				Nilai Penandaan Kepada Pasaran Pada Pengakhiran Minggu RM
Kedudukan Pada Permulaan Minggu RM	Penambahan dalam Seminggu RM	Pelupusan dalam Seminggu RM	Kedudukan Pada Pengakhiran Minggu RM	
0.00	0.00	0.00	0.00	0.00

[Lampiran 1d Tamat]

**Lampiran 1e**

**PENGEMUKAAN KEPADA BURSA MALAYSIA SECURITIES BERHAD BERKENAAN DENGAN PINJAMAN DAN PEMINJAMAN – (CLA dan SBLNT jika PO ialah Peminjam yang Diluluskan) / ISSBNT (jika PO ialah Pengguna yang Diluluskan)  
(SENARAI KLIEN DENGAN KOLATERAL DI BAWAH 102%)  
(*Pengemukaan Mingguan*)**

**Organisasi Peserta :** <<masukkan nama Organisasi Peserta>>  
**Kedudukan Pada :** bulan/tarikh/tahun  
*(hari pasaran terakhir dalam seminggu)*

No	Nama Klien	Nilai Pinjaman/pembelian menurut ISSBNT	Nilai kolateral (selepas potongan nilai)	Nisbah	Tindakan Diambil
1				#DIV/0!	
2				#DIV/0!	
3				#DIV/0!	
4				#DIV/0!	
5				#DIV/0!	
6				#DIV/0!	
7				#DIV/0!	
8				#DIV/0!	
9				#DIV/0!	
10				#DIV/0!	

[Lampiran 1e Tamat]

**Lampiran 1f**

**PENGEMUKAAN KEPADA BURSA SECURITIES BERHAD  
(Pengemukaan Mingguan)**

**Organisasi Peserta :** <<masukkan nama Organisasi Peserta>>  
**Bagi minggu pelaporan berakhir :** bulan/tarikh/tahun

**Nota Penerangan Tambahan (jika ada)**

	<b>ISU</b>	<b>NOTA PENERANGAN TAMBAHAN</b>
1	Akaun Klien (tidak termasuk pembiayaan budi bicara & akaun margin)	
2	Akaun Klien diklasifikasikan di bawah pembiayaan budi bicara	
3	Akaun Margin, Akaun Penjelasan Dan Kedudukan Penjualan Singkat	
4	Kedudukan Akaun Margin	
5	Wang Amanah Klien	
6	Deposit Bersih Wakil Peniaga Berkomisen/ Wakil Peniaga Bergaji	
7	Pencagaran Berlebihan Syer	
8	Pelaburan Syarikat dan Akaun Ralat atau Akaun Kesilapan	
9	Pinjaman & Peminjaman Sekuriti / ISSBNT – Senarai klien dengan kolateral di bawah 102%	
10	Lain-lain	

[Lampiran 1f Tamat]

Lampiran 2a

**PENGEMUKAAN KEPADA BURSA MALAYSIA SECURITIES BERHAD BERKENAAN DENGAN  
NISBAH PENGGEARAN DAN DANA PEMEGANG SYER  
(Pengemukaan Bulanan)**

**Organisasi Peserta :** <<masukkan nama Organisasi Peserta>>  
**Kedudukan pada :** bulan/tarikh/tahun  
 (setakat tarikh pelaporan terakhir bulan itu)

1. **NISBAH PENGGEARAN**

Paras telah Digunakan	Dana Pemegang Syer Efektif	Nisbah Penggearan
(a) (RM)	(b) (RM)	(c=a/b) kali
0.00	0.00	#DIV/0!

2. [Dipotong]

3. **DANA PEMEGANG SYER – Bank Pelaburan Sahaja**

Dana Pemegang Syer (nota 1)
RM
0.00 (nota 2)

**Nota 1 -**

Menurut perenggan 5.1 Garis Panduan bagi Bank Pelaburan, bank pelaburan yang merupakan sebahagian daripada kumpulan perbankan akan dikehendaki untuk mematuhi kehendak dana modal minimum tidak terjejas oleh kerugian sebanyak RM2 bilion berdasarkan kumpulan perbankan, manakala bank pelaburan yang bukan merupakan sebahagian daripada kumpulan perbankan akan dikehendaki untuk mematuhi kehendak dana modal minimum sebanyak RM500 juta.

**Nota 2 –** Kehendak yang perlu dipenuhi adalah untuk melaporkan dana pemegang syer untuk bulan sebelumnya. Sebagai contoh, untuk pengemukaan bulanan bagi bulan November 2011, maklumat dana pemegang syer yang sepatutnya adalah setakat 31 Oktober 2011.

[Lampiran 2a]

**PENGEMUKAAN KEPADA BURSA MALAYSIA SECURITIES BERHAD BERKENAAN  
PENYENGGARAAN AKAUN MARGIN ORGANISASI PESERTA  
(Pengemukaan Bulanan)**

**Organisasi Peserta :** <<masukkan nama Organisasi Peserta>>  
**Kedudukan Pada :** bulanan/tarikh/tahun  
(hari pasaran terakhir bulan itu)

**Senarai Akaun Margin dengan Nilai Ekuiti < 130% daripada Baki Belum Jelas**

No	Nama Klien	Had yang Diluluskan	Baki Belum Jelas	Nilai Ekuiti	Peratusan (%) daripada Nilai Ekuiti
		RM	RM	RM	Dibahagikan dengan Baki Belum Jelas
1		0.00	0.00	0.00	#DIV/0!
2		0.00	0.00	0.00	#DIV/0!
3		0.00	0.00	0.00	#DIV/0!
4		0.00	0.00	0.00	#DIV/0!
5		0.00	0.00	0.00	#DIV/0!
6		0.00	0.00	0.00	#DIV/0!
7		0.00	0.00	0.00	#DIV/0!
8		0.00	0.00	0.00	#DIV/0!
9		0.00	0.00	0.00	#DIV/0!
10		0.00	0.00	0.00	#DIV/0!
11		0.00	0.00	0.00	#DIV/0!
12		0.00	0.00	0.00	#DIV/0!
13		0.00	0.00	0.00	#DIV/0!
14		0.00	0.00	0.00	#DIV/0!
15		0.00	0.00	0.00	#DIV/0!
16		0.00	0.00	0.00	#DIV/0!
17		0.00	0.00	0.00	#DIV/0!
18		0.00	0.00	0.00	#DIV/0!
19		0.00	0.00	0.00	#DIV/0!
20		0.00	0.00	0.00	#DIV/0!
21		0.00	0.00	0.00	#DIV/0!
22		0.00	0.00	0.00	#DIV/0!
	Jumlah	0.00	0.00	0.00	#DIV/0!

[Lampiran 2b Tamat]

Lampiran 2c

**PENGEMUKAAN KEPADA BURSA MALAYSIA SECURITIES BERHAD BERKENAAN DENGAN  
FAEDAH TERGANTUNG SERTA PERUNTUKAN BAGI HUTANG LAPUK DAN HUTANG RAGU  
(Pengemukaan Bulanan)**

Organisasi Peserta : <<masukkan nama Organisasi Peserta>>  
Kedudukan Pada : bulan/tarikh/tahun  
(Setakat tarikh pelaporan terakhir bulan itu))

FAEDAH TERGANTUNG	Baki pembukaan	Tambahan	Pembalikan	Dihapus kira	Baki penutupan
ITEM	(RM)	(RM)	(RM)	(RM)	(RM)
Kerugian Kontra	0.00	0.00	0.00	0.00	0.00
Kontrak Pembelian Melampaui Tempoh	0.00	0.00	0.00	0.00	0.00
Akaun Margin	0.00	0.00	0.00	0.00	0.00
Lain-lain <i>(jika ada)</i>	0.00	0.00	0.00	0.00	0.00
<b>JUMLAH</b>	0.00	0.00	0.00	0.00	0.00

PERUNTUKAN ROSOT NILAI	Baki pembukaan	Tambahan	Pembalikan	Dihapus Kira	Baki penutupan
ITEM	(RM)	(RM)	(RM)	(RM)	(RM)
Kerugian Kontra	0.00	0.00	0.00	0.00	0.00
Kontrak Pembelian Melampaui Tempoh	0.00	0.00	0.00	0.00	0.00
Akaun Margin	0.00	0.00	0.00	0.00	0.00
Lain-lain <i>(jika ada, contohnya, rosot nilai kolektif dan lain-lain)</i>	0.00	0.00	0.00	0.00	0.00
<b>JUMLAH</b>	0.00	0.00	0.00	0.00	0.00

[Lampiran 2c Tamat]

**PENGEMUKAAN KEPADA BURSA MALAYSIA SECURITIES BERHAD**  
*(Pengemukaan Bulanan)*

Organisasi Peserta : <<masukkan nama Organisasi Peserta>>  
 Kedudukan Pada : bulan/tarikh/tahun  
 (Setakat tarikh pelaporan terakhir bulan itu)

Nota Penjelasan Tambahan (jika ada)

	ISU	NOTA PENERANGAN TAMBAHAN
1	Nisbah Penggearingan	
2	Dana Pemegang Syer - Bank Pelaburan Sahaja	
3	Akaun Margin dengan Nilai Ekuiti <130% daripada Baki Belum Jelas	
4	Faedah Tergantung / Peruntukan	
5	Lain-lain	

[Lampiran 2d Tamat]



**PENGEMUKAAN KEPADA BURSA MALAYSIA SECURITIES BERHAD BERKENAAN  
DENGAN PENYATA UNTUNG & RUGI ORGANISASI PESERTA  
(Pengemukaan Suku Tahunan)**

Organisasi Peserta: <<masukkan nama Organisasi Peserta>>  
 Bagi suku tahunan berakhir pada: bulan/tarikh/tahun

Item	Runcit A RM	Institusi B RM	Perantara broker C RM	Lain-lain D RM	Jumlah E = A + B + C + D RM
<b>NILAI DAGANGAN YANG DILAKUKAN</b>					
1. Dagangan dihalakan dari dalam talian	0.00	0.00	0.00	0.00	0.00
2. Dagangan lain	0.00	0.00	0.00	0.00	0.00
3. Dagangan dalam Pasaran Saham yang Diiktiraf	0.00	0.00	0.00	0.00	0.00
<b>JUMLAH NILAI DAGANGAN SEKURITI YANG DILAKUKAN (1+2+3)</b>	<b>0.00</b>	<b>0.00</b>	<b>0.00</b>	<b>0.00</b>	<b>0.00</b>
<b>BILANGAN KONTRAK DERIVATIF</b>					
4. Dagangan yang dihalakan dari dalam talian	0.00	0.00	0.00	0.00	0.00
5. Dagangan lain	0.00	0.00	0.00	0.00	0.00
6. Dagangan dalam Pasaran Saham yang Ditetapkan	0.00	0.00	0.00	0.00	0.00
<b>JUMLAH BILANGAN KONTRAK DERIVATIF YANG DILAKUKAN (4+5+6)</b>	<b>0.00</b>	<b>0.00</b>	<b>0.00</b>	<b>0.00</b>	<b>0.00</b>
<b>HASIL</b>					
Komisen kasar untuk ekuiti:					
1. Dagangan yang dihalakan dari dalam talian	0.00	0.00	0.00	0.00	0.00
2. Luar talian	0.00	0.00	0.00	0.00	0.00
<b>Jumlah Komisen Kasar untuk ekuiti</b>	<b>0.00</b>	<b>0.00</b>	<b>0.00</b>	<b>0.00</b>	<b>0.00</b>
Ditolak: Komisen/insentif/gaji/bonus untuk wakil peniaga:					
1. Dagangan yang dihalakan dari dalam talian	0.00	0.00	0.00	0.00	0.00
2. Luar talian	0.00	0.00	0.00	0.00	0.00

<b>Jumlah</b>	<b>0.00</b>	<b>0.00</b>	<b>0.00</b>	<b>0.00</b>	<b>0.00</b>
Komisen bersih untuk ekuiti:					
1. Dagangan yang dihalakan dari dalam talian	0.00	0.00	0.00	0.00	0.00
2. Luar talian	0.00	0.00	0.00	0.00	0.00
<b>Jumlah Bersih Komisen untuk ekuiti</b>	<b>0.00</b>	<b>0.00</b>	<b>0.00</b>	<b>0.00</b>	<b>0.00</b>
Komisen kasar untuk derivatif:	0.00	0.00	0.00	0.00	0.00
Ditolak : Komisen/ insentif/ gaji/ bonus kepada Wakil Berdaftar	0.00	0.00	0.00	0.00	0.00
<b>Komisen bersih untuk derivatif</b>	<b>0.00</b>	<b>0.00</b>	<b>0.00</b>	<b>0.00</b>	<b>0.00</b>
<b>Jumlah Komisen Bersih</b>					<b>0.00</b>
Pendapatan Faedah:					
Penempatan & Deposit:				0.00	
Pembiayaan margin syer (SMF)				0.00	
Pinjaman & pendahuluan (tidak termasuk SMF)				0.00	
Instrumen kewangan				0.00	
Faedah pada amaun yang kena dibayar oleh syarikat pemegang/berkaitan				0.00	
Pendapatan faedah lain				0.00	
<b>Jumlah Kecil</b>				<b>0.00</b>	
Faedah perbelanjaan:					
Pinjaman & deposit antara bank				0.00	
Pinjaman & wang pendahuluan				0.00	
Perbelanjaan faedah lain				0.00	
<b>Jumlah Kecil</b>				<b>0.00</b>	
<b>Pendapatan faedah bersih</b>					<b>0.00</b>
<b>Pendapatan Fi:</b>					
Penasihat & pengatur (berkaitan Kewangan Korporat)				0.00	
Pengunderaitan & Penempatan				0.00	
Lain-lain (nyatakan jika lebih daripada 5% jumlah pendapatan operasi)				0.00	
<b>Jumlah Pendapatan Fi</b>					<b>0.00</b>
<b>Pemilikan:</b>					
Untung bersih/(rugi) daripada syer yang telah disebut harga				0.00	
Untung bersih/(rugi) daripada instrumen kewangan / pengurangan dalam nilai pelaburan				0.00	
<b>Jumlah Pemilikan</b>					<b>0.00</b>
<b>Pendapatan bersih daripada Operasi Perbankan Islam</b>					<b>0.00</b>
<b>Pendapatan Lain:</b>					
Dividen:				0.00	
Hutang lapuk pulih				0.00	
Peruntukan untuk hutang lapuk & hutang ragu masuk kira semula				0.00	

Lain-lain (nyatakan jika lebih daripada 5% daripada jumlah hasil) - sila berikan maklumat dalam lembaran kerja yang dikepilkan dalam Halaman 2				0.00	
<b>Jumlah Pendapatan Lain</b>					<b>0.00</b>
<b>JUMLAH HASIL</b>					<b>0.00</b>
<hr/>					
<b>PERBELANJAAN</b>					
<b>Perbelanjaan kakitangan:</b>					
Upah & Gaji				0.00	
Bonus				0.00	
Lain-lain				0.00	
<b>Jumlah perbelanjaan kakitangan</b>					<b>0.00</b>
<b>Lain-lain:</b>					
Kos penubuhan:					0.00
Kos pemasaran:					0.00
Perbelanjaan am & pentadbiran					0.00
Hutang lapuk dihapus kira					0.00
Rosot nilai bagi hutang lapuk & hutang ragu					0.00
Susut nilai dan pelunasan muhibah					0.00
Lain-lain (nyatakan jika lebih daripada 5% daripada jumlah perbelanjaan) -sila berikan maklumat dalam lembaran kerja yang dikepilkan dalam Halaman 2					0.00
<b>JUMLAH PERBELANJAAN</b>					<b>0.00</b>
<hr/>					
<hr/>					
<hr/>					
<hr/>					
<hr/>					
<hr/>					
<hr/>					
<hr/>					
<hr/>					
<hr/>					
<hr/>					
<hr/>					
<hr/>					
<hr/>					
<hr/>					
<hr/>					
<hr/>					
<hr/>					
<hr/>					
<hr/>					
<hr/>					
<hr/>					
<hr/>					

<b>UNTUNG / (RUGI) SEBELUM CUKAI</b>		<b>0.00</b>
Ditolak: Pencukaaian & zakat		<b>0.00</b>
<b>KEUNTUNGAN SELEPAS CUKAI</b>		<b>0.00</b>

[Lampiran 3a Tamat]

**PENGEMUKAAN KEPADA BURSA MALAYSIA SECURITIES BERKENAAN  
DENGAN PENYATA UNTUNG & RUGI ORGANISASI PESERTA  
(Pengemukaan Suku Tahunan)**

Organisasi Peserta : <<masukkan nama Organisasi Peserta>>  
Untuk suku tahun berakhir pada : bulan/tarikh/tahun

**Nota Penerangan Tambahan - Hasil & Perbelanjaan Lain**

	<b>Nama Hasil Lain</b> (jika lebih daripada 5% daripada jumlah hasil)	RM
1		0.00
2		0.00
3		0.00
4		0.00
5		0.00
6		0.00
7		0.00
8		0.00
9		0.00
10		0.00
11		0.00
12		0.00
	<b>Jumlah</b>	<b>0.00</b>

	<b>Nama Perbelanjaan Lain</b> (jika lebih daripada 5% daripada jumlah perbelanjaan)	RM
1		0.00
2		0.00
3		0.00
4		0.00
5		0.00
6		0.00
7		0.00
8		0.00
9		0.00
10		0.00
11		0.00
12		0.00
	<b>Jumlah</b>	<b>0.00</b>

[Lampiran 3b Tamat]

Lampiran 4

PENGEMUKAAN KEPADA BURSA MALAYSIA SECURITIES BERHAD BERKENAAN  
DENGAN KEGAGALAN UNTUK MENGHANTAR SERAH (BELIAN PAKSA TANPA NOTIS)

Organisasi Peserta : <<masukkan nama Organisasi Peserta>>  
Tarikh pelaporan : bulan/tarikh/tahun

TARIKH KONTRAK	TARIKH BELIAN PAKSA	KAUNTER	NAMA KLIEN YANG MUNGKIR	NO. AKAUN CDS	NAMA WAKIL PENIAGA	JUMLAH BILANGAN YANG GAGAL DIHANTAR SERAH	HARGA KONTRAK	SEBAB BAGI KEGAGALAN UNTUK MENGHANTAR SERAH

[Lampiran 4 Tamat]

Lampiran 5

PENGEMUKAAN KEPADA BURSA MALAYSIA SECURITIES BERHAD BERKENAAN  
DENGAN KEGAGALAN UNTUK MENGHANTAR SERAH (BELIAN PAKSA SECARA MANUAL)

Organisasi Peserta : <<masukkan nama Organisasi Peserta>>  
Tarikh pelaporan : bulan/tarikh/tahun

TARIKH KONTRAK	TARIKH BELIAN PAKSA	KAUNTER	NAMA KLIEN YANG MUNGKIR	NO. AKAUN CDS	NAMA WAKIL PENIAGA	BILANGAN YANG GAGAL DIHANTAR SERAH	HARGA KONTRAK	SEBAB BAGI KEGAGALAN UNTUK MENGHANTAR SERAH

[Lampiran 5 Tamat]

Lampiran 6

PENGEMUKAAN KEPADA BURSA MALAYSIA SECURITIES BERHAD BERKENAAN DENGAN  
PINJAMAN & PEMINJAMAN SEKURITI / ISSBNT UNTUK DAGANGAN YANG BERKEMUNGKINAN GAGAL

Organisasi Peserta : <<masukkan nama Organisasi Peserta>>  
 Bagi hari pelaporan berakhir pada: bulan/tarikh/tahun

Tarikh Pinjaman / Tarikh Pembelian menurut ISSBNT	Tarikh Kontrak	Kaunter / (Kod Saham)	Kuantiti	Harga Kontrak	Nama Klien / (No Akaun CDS)	Nama Wakil Peniaga	Catatan

[Lampiran 6 Tamat]



Berkaitan dengan : Kaedah 2.01(2)(k)  
Diperkenalkan untuk berkuat kuasa mulai : 2 Mei 2013  
Dipinda pada : Tidak Berkenaan  
No. Pekeliling Organisasi Peserta (PO) : Tidak Berkenaan  
Juga rujuk kepada Arahan No. : Tidak Berkenaan

**1. Kaedah 2.01(2)(k)**

- (1) Kaedah 2.01(2)(k) memberi kuasa kepada Bursa untuk menghendaki Organisasi Peserta atau Orang Berdaftar untuk memberikan laporan, maklumat, Dokumen, Buku dan Rekod kepada Bursa berhubung dengan mana-mana perkara di bawah Kaedah-kaedah atau Arahan-arahan ini.
- (2) Berdasarkan kepada Kaedah di atas, Bursa menghendaki Organisasi Peserta untuk mengambil tindakan seperti yang dinyatakan di bawah.

**1.1 Kehendak pelaporan CFF**

- (1) Sesebuah Organisasi mesti menyerahkan laporan berkenaan Fail Pusat yang Kekal ("CPF") secara tahunan. Kedudukan setakat 31 Disember mesti diserahkan selewat-lewatnya pada 31 Januari tahun berikutnya.
- (2) Laporan yang disebut dalam perenggan (1) di atas mesti disediakan dalam format yang ditetapkan oleh Bursa.

**1.2 Kehendak pelaporan pemegang syer**

Organisasi Peserta mesti memaklumkan kepada Bursa ketika dan apabila terdapat perubahan dalam pemegang syer utama Organisasi Peserta.

[Arahan Tamat]

Berkaitan denganDiperkenalkan untuk berkuat kuasa mulai Dipinda : Kaedah 2.01(2)(o)  
: 2 Mei 2013  
: 5 April 2013 melalui R/R 5 tahun 2013,12 Disember 2017 melalui R/R 11 tahun 2017,1 Mac 2018 melalui R/R 3 tahun 2018, 16 April 2018 melalui R/R 5 tahun 2018, 21 Ogos 2020 melalui R/R 11 tahun 2020, dan 30 Jun 2021 melalui R/R 4 tahun 2021

No. Pekeliling Organisasi : R/R 4 tahun 2013, R/R 2 tahun 2009  
Peserta (PO) :  
Juga rujuk kepada Arahan No. : T/B

**1. Kaedah 2.01(2)(o)**

- (1) Kaedah 2.01(2)(o) menyatakan bahawa dalam melaksanakan kuasa Bursa boleh menjalankan audit kesediaan ke atas Organisasi Peserta atau menghendaki Organisasi Peserta menjalankan audit kesediaan bagi organisasi itu sendiri, dengan skop, kriteria dan cara yang ditentukan oleh Bursa.
- (2) Berdasarkan Kaedah di atas, sesebuah Organisasi Peserta mesti menjalankan audit kesediaan dalam keadaan-keadaan yang ditetapkan di bawah dan mengikut cara yang dinyatakan di bawah.

**2. Keadaan di mana Organisasi Peserta dikehendaki untuk menjalankan audit kesediaan**

- (1) Seseorang pemohon berhasrat untuk memulakan aktiviti-aktiviti baru yang memerlukan kelulusan Suruhanjaya dan Bursa mesti terlebih dahulu, menjalankan audit kesediaan menurut Arahan-arahan ini. Aktiviti-aktiviti tersebut ialah:
  - (a) permulaan operasi sebagai sebuah Organisasi Peserta (Pejabat Utama) baru; dan
  - (b) permulaan operasi sebagai Broker Universal.
- (2) Seseorang pemohon yang berhasrat untuk memulakan aktiviti baru yang memerlukan kelulusan Bursa sahaja juga perlu terlebih dahulu menjalankan audit kesediaan menurut Arahan-arahan ini. Aktiviti-aktiviti ini adalah:
  - (a) *[Dipotong]*
  - (b) pemindahan atau perubahan alamat perniagaan bagi Pejabat Utama<sup>1</sup>;
  - (c) *[Telah Dipotong]*
  - (d) *[Telah Dipotong]*
  - (e) *[Telah Dipotong]*
  - (f) penawaran kemudahan Pembiayaan Margin;

---

<sup>1</sup> Bagi mengelakkan keraguan, penempatan semula alamat perniagaan merangkumi penetapan semula antara Pejabat Utama dan Pejabat Cawangan iaitu apabila Pejabat Utama ditetapkan semula sebagai Pejabat Cawangan atau Pejabat Cawangan ditetapkan semula sebagai Pejabat Utama.

- (g) permulaan perdagangan proprietari; dan
  - (h) penawaran kemudahan dagangan melalui Akaun Budi Bicara kepada Pelanggan.
- (3) Kecuali apabila perenggan 4 terpakai, Bursa akan, setelah menerima permohonan untuk mendapatkan kelulusan daripada sesebuah Organisasi Peserta untuk memulakan aktiviti baru dan setelah pertimbangan yang sewajarnya, memberikan kelulusan secara prinsip dan menyatakan syarat-syarat yang perlu dipatuhi oleh Organisasi Peserta sebelum permulaan aktiviti. Bursa akan memaklumkan sama ada Organisasi Peserta dikehendaki, berhubung dengan audit kesediaan untuk mematuhi pendekatan penilaian sendiri ("**SAA**") atau pendekatan perisytiharan ("**DA**").
- (4) Sama ada SAA atau DA diperlukan dinilai berdasarkan prinsip berikut:
- (a) Beroperasi sebagai sebuah Organisasi Peserta atau Broker Universal baru  
SAA akan terpakai kepada audit kesediaan yang diperlukan untuk kelulusan bagi memulakan operasi sebagai sebuah Organisasi Peserta atau Broker Universal baru.
  - (b) *[Telah Dipotong]*
  - (c) Bagi semua aktiviti lain Organisasi Peserta
    - (i) SAA akan terpakai pada audit kesediaan yang diperlukan untuk kelulusan bagi memulakan sesuatu aktiviti untuk pertama kali.
    - (ii) DA akan terpakai pada audit kesediaan yang diperlukan untuk kelulusan bagi permohonan berikutnya yang bersifat sama.
- (5) Walaupun apa yang dinyatakan dalam item (a) dan (c) dalam perenggan 2(4) di atas, Bursa boleh pada-pada bila masa atau dalam apa-apa keadaan yang dianggap sesuai, menghendaki Organisasi Peserta untuk mematuhi SAA bagi menggantikan DA.

### **3. Kehendak-kehendak untuk SAA atau DA**

Dalam mematuhi SAA atau DA berkenaan audi persediaan, sesebuah Organisasi Peserta mesti mematuhi kehendak-kehendak yang dinyatakan di bawah.

#### **3.1 Pendekatan Penilaian Kendiri (SAA)**

- (1) Sesebuah Organisasi Peserta mesti mematuhi kehendak-kehendak yang dinyatakan pada lampiran kepada Arahani seperti yang berikut, berkenaan SAA:

<b>No.</b>	<b>Jenis Dokumen</b>	<b>Lampiran</b>
1.	Prosedur untuk penyerahan dan kelulusan berkenaan SAA	1
2.	Akuan kesediaan untuk SAA	2

#### **3.2 Pendekatan Perisytiharan (DA)**

- (1) Sesebuah Organisasi Peserta mesti mematuhi kehendak-kehendak yang dinyatakan pada lampiran kepada Arahani seperti yang berikut, berkenaan DA:

No.	Jenis Dokumen	Lampiran
1.	Prosedur untuk penyerahan dan kelulusan berkenaan DA	3
2.	Akuan kesediaan untuk DA	4

### 3.3 Ketidapkakaian Arahan

Arahan ini tidak terpakai untuk audit kesediaan atau pemeriksaan oleh Bursa berkenaan aktiviti Pinjaman dan Peminjaman Sekuriti, ISSBNT, Jualan Singkat Dikawal Selia dan Penuaian Singkat Intra Hari di mana peruntukan Kaedah-kaedah yang berkaitan akan terus terpakai bagi aktiviti yang sedemikian.

## 4. Polisi Lorong Hijau

- (1) Bursa akan membenarkan sesebuah Organisasi Peserta untuk memulakan aktiviti tertentu tanpa menunggu Bursa untuk memberikan kelulusan secara prinsip di bawah perenggan 2(3) di atas ("**Polisi Lorong Hijau**") jika:
  - (a) Organisasi Peserta tersebut dinilai sebagai layak di bawah perenggan 4.1 di bawah ("**Organisasi Peserta Layak**");
  - (b) aktiviti tersebut merupakan aktiviti yang ditetapkan dalam perenggan 4.2 di bawah dan memenuhi kriteria yang dinyatakan dalam perenggan 4.3 di bawah; dan
  - (c) Organisasi Peserta menyelesaikan audit kesediaan berdasarkan kehendak-kehendak yang ditetapkan di bawah perenggan 1(4) pada Lampiran 1 dan perenggan 4 pada Lampiran 3 serta memaklumkan kepada Bursa di dalam borang yang dilampirkan sebagai Lampiran 5 sebelum memulakan aktiviti yang berkaitan.
- (2) Organisasi Peserta Layak yang mematuhi kehendak-kehendak subperenggan 4(1)(c) di atas dianggap telah mendapat kelulusan Bursa untuk menjalankan aktiviti tersebut berdasarkan Kaedah-kaedah ini.
- (3) Walaupun apa yang dinyatakan dalam perenggan 4(1) di atas, Bursa boleh, pada bila-bila masa atau dalam sebarang keadaan yang dianggap sesuai, berkenaan sesebuah Organisasi Peserta yang memulakan aktiviti menurut perenggan 4(1) di atas, menghendaki Organisasi Peserta tersebut mematuhi SAA atau DA, dan bukan memberikan maklumat seperti yang dirujuk di bawah perenggan 4(1)(c) kepada Bursa.

### 4.1 Kelayakan Organisasi Peserta

- (1) Bursa akan menilai sesebuah Organisasi Peserta untuk menentukan sama ada ia boleh dipertimbangkan sebagai sebuah Organisasi Peserta Layak untuk sesuatu aktiviti tertentu. Dalam membuat penilaian ini, Bursa boleh mempertimbangkan, antara lain, sama ada:
  - (a) Organisasi Peserta mengetahui kehendak-kehendak yang terpakai untuk aktiviti yang dicadangkan, setelah menjalankan aktiviti tersebut sebelum ini;
  - (b) Bursa telah mengambil perhatian terhadap sebarang kawalan penyeliaan atau tadbir urus atau isu budaya pematuhan yang tidak memuaskan hati dalam aktiviti Organisasi Peserta di bahagian pejabat depan, tengah atau bahagian pentadbiran pejabat, sama

ada ia sebahagian daripada aktiviti penyeliaan Bursa di luar tapak atau di atas tapak atau yang selain daripada itu;

- (c) Bursa atau Suruhanjaya mempunyai sebarang kekhuatiran kawal selia yang serius tentang Organisasi Peserta tersebut; dan
  - (d) apabila Organisasi Peserta juga merupakan peserta kepada syarikat subsidiari Bursa Malaysia Berhad (“**penyertaan lain**”), Bursa telah mengambil perhatian tentang sebarang kawalan penyeliaan atau urus tadbir atau isu budaya pematuhan yang tidak memuaskan hati dalam aktiviti Organisasi Peserta berhubung dengan penyertaan lain ini.
- (2) Bursa akan memaklumkan sesebuah Organisasi Peserta setelah menentukan bahawa ia adalah sebuah Organisasi Peserta Layak untuk sesuatu aktiviti tertentu dan apabila terdapat sebarang perubahan pada status Organisasi Peserta tersebut. Penilaian Bursa adalah muktamad dan mengikat Organisasi Peserta yang berkenaan.
- (3) Organisasi Peserta yang belum memenuhi kriteria di bawah perenggan 4.1(1)(b) atau (c) masih boleh dipertimbangkan sebagai sebuah Organisasi Peserta Layak jika ia menangani kelemahan dan pelanggaran atau kekhuatiran kawal selia yang serius, sehingga Bursa berpuas hati.

#### **4.2 Aktiviti**

Tertakluk kepada perenggan 4.3, Bursa boleh mengguna pakai Polisi Lorong Hijau pada jenis aktiviti yang berikut:

- (a) *[Telah Dipotong]*
- (b) pemindahan atau perubahan alamat perniagaan Pejabat Utama<sup>2</sup>;
- (c) *[Telah Dipotong]*
- (d) *[Telah Dipotong]*
- (e) *[Telah Dipotong]*
- (f) penawaran Pembiayaan Margin;
- (g) memulakan dagangan sendiri; dan
- (h) penawaran kemudahan dagangan melalui Akaun Budi Bicara kepada Pelanggan.

#### **4.3 Kriteria bagi aktiviti di bawah Polisi Lorong Hijau**

Bursa boleh mengguna pakai Polisi Lorong Hijau kepada aktiviti di perenggan 4.2 berhubung dengan audit kesediaan yang diperlukan untuk kelulusan bagi memulakan aktiviti yang bersifat di mana kelulusan pernah diberikan oleh Bursa sebelum ini.

---

<sup>2</sup> Bagi mengelakkan keraguan, penempatan semula alamat perniagaan merangkumi penetapan semula antara Pejabat Utama dan Pejabat Cawangan iaitu apabila Pejabat Utama ditetapkan semula sebagai Pejabat Cawangan atau Pejabat Cawangan ditetapkan semula sebagai Pejabat Utama.

[ArahanTamat]

## **Lampiran 1**

### **PROSEDUR SAA BERKENAAN PENYERAHAN DAN KAJIAN SEMULA PERMOHONAN DARIPADA ORGANISASI PESERTA BERKENAAN AKTIVITI BARU**

#### **1. Prosedur Untuk Penyerahan dan Kelulusan berkenaan SAA**

- (1) Organisasi Peserta yang berhasrat untuk memulakan sesuatu aktiviti dikehendaki untuk memaklumkan Bursa secara rasmi dan menyatakan jenis aktiviti yang memerlukan kelulusan.
- (2) Setelah memberikan pertimbangan yang sewajarnya, Bursa akan memberikan Kelulusan Secara Prinsip ("AIP") kepada Organisasi Peserta.
- (3) Setelah menerima AIP daripada Bursa, Organisasi Peserta akan mula untuk menunjukkan kesediaan kepada Bursa. Ini termasuk membuat perkiraanyang perlu dan melengkapkan infrastruktur berkaitanyang diperlukan untuk memulakan aktiviti yang dicadangkan.
- (4) Kemudian, Organisasi Peserta akan dikehendaki untuk menjalankan audit kesediaan secara bebas dan melengkapkan senarai semak yang berkaitan seperti yang ditetapkan oleh Bursa atau Suruhanjaya. Kajian semula akan dijalankan oleh satu pihak yang bebas daripada hal dagangan dan operasi Organisasi Peserta, sebagai contoh, pihak audit dalaman syarikat atau audit pihak luar.
- (5) Satu permohonan rasmi kemudian akan dibuat oleh Organisasi Peserta kepada Bursa dengan menyatakan tahap kesediaan, tarikh permulaan yang dihasratkan berserta dengan semua dokumen sokongan yang berkaitan dan laporan yang dihasilkan daripada audit kesediaan bebas. Bursa boleh meminta penjelasan atau dokumen tambahan apabila perlu untuk memastikan proses audit kesediaan adalah lengkap.
- (6) Jika aktiviti yang dicadangkan itu hanya memerlukan kelulusan Bursa, maka ia akan meneliti permohonan yang dibuat berserta dengan dokumen sokongan dan memaklumkan keputusan kajian semula serta memberikan kelulusan Bursa secara terus kepada Organisasi Peserta.
- (7) Di mana aktiviti yang dicadangkan juga memerlukan kelulusan Suruhanjaya, Bursa akan meneliti penyerahan yang dibuat oleh Organisasi Peserta dan menghantarnya kepada Suruhanjaya, berserta dengan pengesyoran Bursa, bagi pertimbangan dan kelulusan selanjutnya.

#### **2. Dokumentasi yang Diperlukan bagi Aktiviti Baru**

Dokumen yang berikut diperlukan:

- Senarai semak yang berkaitan dalam bentuk yang ditetapkan bagi setiap jenis aktiviti baru.
- Laporan akhir berkenaan audit kesediaan secara bebas yang dijalankan oleh Organisasi Peserta.

- Ekstrak resolusi lembaga pengarah / minit mesyuarat, jika terpakai.
- Ekstrak seksyen yang berkaitan daripada manual operasi.
- Salinan perjanjian yang berkaitan dan telah dimasuki oleh Organisasi Peserta berhubung dengan aktiviti yang dicadangkan.
- Diagram susun atur pejabat baru, jika terpakai.
- Keputusan ujian infrastruktur apabila dikehendaki oleh Bursa.
- Sebarang dokumen lain yang menyokong permohonan atau yang dikehendaki secara nyata oleh Bursa untuk diserahkan.

*Nota:*

*Organisasi Peserta dikehendaki untuk menyerahkan dokumentasi dan senarai semak lengkap berserta akuan yang diperlukan kepada Bursa sekurang-kurangnya 4 minggu sebelum tarikh permulaan aktiviti yang dicadangkan. Organisasi Peserta juga patut memastikan kesemua kehendak-kehendak yang berkaitan dalam senarai semak, apabila ia terpakai, telah dipatuhi sebelum penyerahan dibuat kepada Bursa.*

[Lampiran 1 Tamat]

<b>ARAHAN-ARAHAN BERKENAAN KESEDIAAN AUDIT - PENDEKATAN PENILAIAN KENDIRI, PENDEKATAN PERISYTIHARAN DAN LORONG HIJAU</b>	<b>No. 2.01(2)-006</b>
--	------------------------

## Lampiran 2

**AKUAN KESEDIAAN BAGI PENDEKATAN PENILAIAN KENDIRI**

Kepada: Ketua  
 Divisyen Penyeliaan Peserta  
 Kawal selia  
 BURSA MALAYSIA BERHAD  
 Tingkat 12, Exchange Square  
 Bukit Kewangan  
 50200 Kuala Lumpur

[*masukkan nama Organisasi Peserta/Ejen Depositori Diberikuasa/Peserta Penjelasan Perdagangan*]

**AKUAN PEMATUHAN BAGI TUJUAN KESEDIAAN UNTUK MEMULAKAN OPERASI**

Kami merujuk kepada permohonan kami untuk memulakan operasi [*masukkan butiran tentang aktiviti yang berkenaan*] dengan rujukan [*masukkan rujukan*] bertarikh [*masukkan tarikh*], butiran penuh terkandung dalam cadangan yang disertakan bersama permohonan kami.

Kami [*masukkan nama Organisasi Peserta/Ejen Depositori Diberi Kuasa/Peserta Penjelasan Dagangan*], dengan ini mengakui dan mengesahkan seperti yang berikut:

1. kami akan pada setiap masa, mematuhi kaedah-kaedah, arahan-arahan, pekeliling dan garis panduan yang berkaitan dan dikeluarkan dari masa ke semasa oleh Bursa Malaysia Berhad dan/atau syarikat subsidiari Bursa Malaysia Berhad (secara kolektif selepas ini dirujuk sebagai Kumpulan Bursa) berhubung dengan pewujudan, penyelenggaraan atau pengendalian [*masukkan butiran aktiviti berkenaan*] oleh *Organisasi Peserta/Ejen Depositori Diberi Kuasa/Peserta Penjelasan Dagangan*;
2. bahawa pada pengetahuan terbaik kami, [*masukkan butiran aktiviti berkenaan*] yang akan diwujudkan, diselenggarakan atau dikendalikan oleh kami mematuhi sepenuhnya semua kehendak-kehendak yang ditetapkan oleh Kumpulan Bursa berhubung dengan pewujudan, penyelenggaraan atau pengendalian [*masukkan butiran aktiviti yang berkenaan*] oleh *Organisasi Peserta/Ejen Depositori Diberi Kuasa/Peserta Penjelasan Dagangan*;
3. bahawa [*masukkan butiran aktiviti berkenaan*] yang diwujudkan, diselenggarakan atau dikendalikan, atau mengikut keadaan, yang ingin diwujudkan, diselenggarakan atau dikendalikan, di luar Pejabat Utama dan/atau Pejabat Cawangan kami mempunyai spesifikasi dan keupayaan yang memadai dan efektif untuk memastikan keselamatan transaksi dan kerahsiaan klien terpelihara pada setiap masa secara munasabah dan memadai;
4. bahawa [*masukkan butiran aktiviti berkenaan*] adalah, dari segi aplikasi atau perisian, lokasi tapak fizikal dan perkakasan, dilindungi dengan selamat secara munasabah daripada diusik tanpa kebenaran dan pencerobohan serta berkenaan dengan ini, kami telah sekurang-kurangnya mematuhi dengan ketat semua arahan-arahan, garis panduan, pekeliling dan kod berkaitan berhubung dengan isu keselamatan yang dikeluarkan oleh Kumpulan Bursa yang berkuat kuasa pada waktu ini, termasuk tetapi tidak terhad kepada Standard Keselamatan IT Organisasi Peserta atau penggunaan informasi teknologi (seperti yang mungkin dipinda dari masa ke semasa);
5. [*masukkan butiran aktiviti berkenaan*] mematuhi dalam semua aspek yang penting dengan kaedah-kaedah, arahan-arahan, pekeliling dan garis panduan berkaitan yang dikeluarkan oleh



**ARAHAN-ARAHAN BERKENAAN KESEDIAAN AUDIT - PENDEKATAN PENILAIAN KENDIRI, PENDEKATAN PERISYTIHARAN DAN LORONG HIJAU**

**No. 2.01(2)-006**

Kumpulan Bursa berkenaan dagangan sekuriti di Bursa seperti yang dipatuhi oleh Organisasi Peserta secara amnya;

6. kami berpuas hati bahawa kawalan dan polisi serta prosedur pemantauan yang berkaitan berkenaan pewujudan, penyelenggaraan atau pengendalian [*masukkan butiran aktiviti berkenaan*] adalah memadai dan efektif; dan
7. kami akan mengganti rugi Kumpulan Bursa dan Kumpulan Bursa tidak akan dipertanggungjawabkan untuk sebarang tuntutan yang dibuat oleh mana-mana pihak akibat daripewujudan, penyelenggaraan atau pengendalian [*masukkan butiran aktiviti berkenaan*] dan aktiviti yang berhubung.

Ditandatangani \_\_\_\_\_  
 Penandatanganan yang Diberi Kuasa

Tarikh \_\_\_\_\_

[Lampiran 2 Tamat]

<b>ARAHAN-ARAHAN BERKENAAN KESEDIAAN AUDIT - PENDEKATAN PENILAIAN KENDIRI, PENDEKATAN PERISYTIHARAN DAN LORONG HIJAU</b>	<b>No. 2.01(2)-006</b>
--	------------------------

**Lampiran 3****PROSEDUR DA BERKENAAN PENYERAHAN DAN KAJIAN SEMULAPERMOHONAN DARIPADA ORGANISASI PESERTA BERKENAAN DENGAN AKTIVITI BARU**

1. Organisasi Peserta yang berhasrat untuk memulakan sesuatu aktiviti dikehendaki untuk memaklumkan Bursa secara rasmi dan menyatakan jenis aktiviti yang memerlukan kelulusan.
2. Setelah memberi pertimbangan yang sewajarnya, Bursa akan memberikan Kelulusan Secara Prinsip ("AIP") kepada Organisasi Peserta.
3. Setelah menerima AIP daripada Bursa, Organisasi Peserta akan mula untuk menunjukkan kesediaan kepada Bursa. Ini termasuk membuat perkiraanyang perlu dan melengkapkan infrastruktur berkaitan yang diperlukan untuk memulakan aktiviti yang dicadangkan.
4. Kemudian, Organisasi Peserta akan dikehendaki untuk menjalankan audit kesediaan secara bebas dan melengkapkan senarai semak yang berkaitan seperti yang ditetapkan oleh Bursa. Kajian semula akan dijalankan oleh satu pihak yang bebas daripada hal dagangan dan operasi Organisasi Peserta, sebagai contoh, pihak audit dalaman syarikat atau audit pihak luar.
5. Organisasi Peserta kemudian akan menyerahkan Borang Akuan DA dalam format yang ditetapkan dalam Lampiran 4 kepada Arahanini sekurang-kurangnya dua minggu genap sebelum tarikh permulaan yang dihasratkan.
6. Bursa akan memproses permohonan berdasarkan akuan yang diberikan oleh Organisasi Peserta dan memberikan kelulusan secara terus kepada Organisasi Peserta.

[Lampiran 3 Tamat]

<b>ARAHAN-ARAHAN BERKENAAN KESEDIAAN AUDIT - PENDEKATAN PENILAIAN KENDIRI, PENDEKATAN PERISYTIHARAN DAN LORONG HIJAU</b>	<b>No. 2.01(2)-006</b>
--	------------------------

## Lampiran 4

**AKUAN KESEDIAAN BAGI PENDEKATAN PERISYTIHARAN**

Kepada: Ketua  
 Divisyen Penyeliaan Peserta  
 Kawal selia  
 BURSA MALAYSIA BERHAD  
 Tingkat 12, Exchange Square  
 Bukit Kewangan  
 50200 Kuala Lumpur

[*masukkan nama Organisasi Peserta/Ejen Depositori Diberi Kuasa/Peserta Penjelasan Dagangan*]

**AKUAN PEMATUHAN BAGI TUJUAN KESEDIAAN UNTUK MEMULAKAN OPERASI****BAHAGIAN I**

Kami merujuk kepada permohonan untuk memulakan operasi [*masukkan butiran aktiviti berkenaan*] kami yang dengan rujukan [*masukkan rujukan*] bertarikh [*masukkan tarikh*].

Kami, [*masukkan nama Organisasi Peserta/Ejen Depositori Diberikuasa/Peserta Penjelasan Perdagangan*], dengan ini mengakui dan mengesahkan bahawa:

1. [*masukkan nama Organisasi Peserta/Ejen Depositori/Peserta Penjelasan Perdagangan*] telah menjalankan audit kesediaan secara bebas berhubung dengan [*masukkan butiran aktiviti berkenaan*], dan kami mempunyai jaminan yang munasabah bahawa semua sistem, polisi dan prosedur yang berkaitan dan sistem IT bahagian pejabat depan dan bahagian pentadbiran pejabat yang berkaitan dan diperlukan untuk pewujudan, penyelenggaraan dan pengendalian efektif [*masukkan butiran aktiviti berkenaan*] adalah siap tersedia, beroperasi dan berfungsi serta memadai dan efektif dalam mencapai tujuan yang dihasratkan;
2. kami berpuas hati bahawa semua kawalan dan polisi serta prosedur pemantauan yang berkaitan dengan pewujudan, penyelenggaraan dan pengendalian [*masukkan butiran aktiviti berkenaan*] adalah memadai dan efektif;
3. kami akan mematuhi pada setiap masa kaedah-kaedah, arahan, pekeliling dan garis panduan yang berkaitan dan dikeluarkan dari semasa ke semasa oleh Bursa Malaysia Berhad dan/atau syarikat subsidiari Bursa Malaysia Berhad (secara kolektif selepas ini dirujuk sebagai Kumpulan Bursa) berhubung dengan pewujudan, penyelenggaraan atau pengendalian [*masukkan butiran aktiviti berkenaan*] oleh *Organisasi Peserta/Ejen Depositori Diberi Kuasa/Peserta Penjelasan Perdagangan*;
4. bahawa pada pengetahuan kami yang sebaik mungkin, [*masukkan butiran aktiviti berkenaan*] yang akan diwujudkan, diselenggarakan atau dikendalikan oleh kami mematuhi sepenuhnya semua kehendak-kehendak yang ditetapkan oleh Kumpulan Bursa berhubung dengan pewujudan, penyelenggaraan atau pengendalian [*masukkan butiran aktiviti yang berkenaan*] oleh [*masukkan nama Organisasi Peserta/Ejen Depositori Diberi Kuasa/Peserta Penjelasan Perdagangan*];
5. bahawa [*masukkan butiran aktiviti berkenaan*] yang diwujudkan, diselenggarakan atau dikendalikan, atau mengikut keadaan, yang bertujuan untuk diwujudkan, diselenggarakan atau

<b>ARAHAN-ARAHAN BERKENAAN KESEDIAAN AUDIT - PENDEKATAN PENILAIAN KENDIRI, PENDEKATAN PERISYTIHARAN DAN LORONG HIJAU</b>	<b>No. 2.01(2)-006</b>
--	------------------------

dikendalikan, di luar Pejabat Utama dan/atau Pejabat Cawangan mempunyai spesifikasi dan keupayaan untuk memastikan keselamatan transaksi dan kerahsiaan klien terpelihara pada setiap masa secara munasabah dan memadai;

6. bahawa [*masukkan butiran aktiviti berkenaan*] adalah, dari segi aplikasi atau perisian, lokasi tapak fizikal dan perkakasan, dilindungi dengan selamat secara munasabah daripada diusik tanpa kebenaran dan pencerobohan serta berkenaan dengan ini kami telah pada tahap minima mematuhi dengan ketat semua arahan, garis panduan, pekeliling dan kod yang berkaitan berhubung dengan isu keselamatan yang dikeluarkan oleh Kumpulan Bursa yang pada waktu ini sedang berkuat kuasa, termasuk tetapi tidak terhad kepada Standard Keselamatan IT Organisasi Peserta atau penggunaan informasi teknologi (seperti yang mungkin dipinda dari semasa ke semasa);
7. [*masukkan butiran aktiviti berkenaan*] mematuhi dalam semua aspek yang pentingkaedah-kaedah, arahan, pekeliling dan garis panduan yang berkaitan dan dikeluarkan oleh Kumpulan Bursa berkenaan perdagangan sekuriti di Bursa seperti yang dipatuhi oleh Kumpulan Peserta secara amnya;
8. kami akan mengganti rugi Kumpulan Bursa dan Kumpulan Bursa tidak akan dipertanggungjawabkan untuk sebarang tuntutan yang dibuat oleh mana-mana pihak daripada hasil pewujudan, penyelenggaraan atau pengendalian [*masukkan butiran aktiviti berkenaan*] dan aktiviti yang berhubung.

## **BAHAGIAN II: PEMBERITAHUAN**

Berikut ialah butiran aktiviti-aktiviti yang akan dijalankan\*:

\_\_\_\_\_  
**Penandatanganan yang Diberi Kuasa**

\_\_\_\_\_  
**Tarikh**

\* Sila berikan butiran tentang aktiviti, termasuk sistem yang digunakan dan kakitangan utama yang terlibat.

[Lampiran 4 Tamat]

**ARAHAN-ARAHAN BERKENAAN KESEDIAAN AUDIT - PENDEKATAN  
PENILAIAN KENDIRI, PENDEKATAN PERISYTIHARAN DAN LORONG  
HIJAU**

**No. 2.01(2)-006**

**Lampiran 5**

**PEMBERITAHUAN PERMULAAN OPERASI DI BAWAH POLISI LORONG HIJAU**

Kepada: Ketua  
Divisyen Penyeliaan Peserta  
Kawal selia  
BURSA MALAYSIA BERHAD  
Tingkat 12, Exchange Square  
Bukit Kewangan  
50200 Kuala Lumpur

*[masukkan nama Organisasi Peserta/Ejen Depositori Diberikuasa/Peserta Penjelasan Dagangan]*

**PEMBERITAHUAN PERMULAAN OPERASI DI BAWAH POLISI LORONG HIJAU**

Berikut ialah butiran aktiviti-aktiviti yang akan dijalankan\*:

\_\_\_\_\_  
**Penandatanganan yang Diberi Kuasa**

\_\_\_\_\_  
**Tarikh**

\* Sila berikan butiran tentang aktiviti, termasuk sistem yang digunakan dan kakitangan utama yang terlibat.

[Lampiran 5 Tamat]

Berkaitan dengan : Kaedah 2.07  
Diperkenalkan untuk berkuat kuasa mulai : 2 Mei 2013  
Dipinda : 21 Ogos 2020 melalui R/R 11 tahun 2020  
No. Pekeliling Organisasi Peserta (PO) : T/B  
Juga rujuk pada Arahan No. : T/B

## **1. Pentakrifan**

Istilah 'Peserta' bermaksud sesebuah Organisasi Peserta atau Orang Berdaftar atau kedua-duanya sekali melainkan jika konteks menghendaki makna yang lain.

## **2. Kaedah 2.07**

Kaedah ini memberi kuasa kepada Bursa untuk mengambil tindakan secara terus seperti yang difikirkan sesuai oleh Bursa terhadap Organisasi Peserta atau Orang Berdaftar untuk melindungi kepentingan Klien, orang awam atau Bursa jika Bursa berpandangan bahawa:

- (a) cara Organisasi Peserta atau Orang Berdaftar mengendalikan perniagaan Organisasi Peserta adalah atau mungkin memudaratkan Klien, orang awam atau Bursa;
- (b) Organisasi Peserta atau Orang Berdaftar telah melakukan satu tindakan atau peninggalan yang atau mungkin memudaratkan Klien, orang awam atau Bursa;
- (c) kedudukan kewangan atau reputasi Organisasi Peserta atau Orang Berdaftar mempunyai kesan memudaratkan atau mungkin memudaratkan Klien, orang awam atau Bursa.

Keadaan-keadaan di mana Bursa boleh mengambil tindakan terhadap seseorang Peserta di bawah Kaedah 2.07 termasuk perkara yang dinyatakan di bawah.

### **2.1 Keadaan-keadaan dan tindakan**

- (1) Keadaan-keadaan apabila Bursa boleh mengambil tindakan terhadap seseorang Peserta di bawah Kaedah 2.07 termasuk yang berikut:
  - (a) satu resolusi telah diluluskan oleh pemegang saham sesebuah Organisasi Peserta atau satu perintah mahkamah telah dibuat bagi penggulangan sesebuah Organisasi Peserta;
  - (b) satu perkiraan atau komposisi telah dibuat bersama pemiutang Organisasi Peserta berdasarkan mana-mana undang-undang;
  - (c) Organisasi Peserta tersebut tidak dapat atau gagal untuk mengekalkan Keperluan Kecukupan Modal
  - (d) Organisasi Peserta tersebut berkemungkinan tidak dapat memenuhi kesemua atau mana-mana kewajipan kewangan Organisasi Peserta; atau
  - (e) Organisasi Peserta tersebut akan menggantung pembayaran seluruh atau mana-mana bahagian hutang Organisasi Peserta.
- (2) Tindakan-tindakan yang dirujuk di bawah Perenggan 2.1(1) adalah:
  - (a) mengarahkan Organisasi Peserta tersebut atau Pengarah-pengarah Organisasi Peserta tersebut dan Orang Berdaftar untuk mengambil apa-apa langkah berkaitan dengan perniagaan Organisasi Peserta tersebut;
  - (b) menghalang atau menyekat Organisasi Peserta tersebut daripada berdagang dalam sekuriti di pasaran saham Bursa atau daripada mengambil apa-apa tindakan lain

atau melakukan perkara lain yang berkaitan dengan perniagaan Organisasi Peserta tersebut;

- (c) melantik seorang atau lebih daripada seorang untuk:
- (i) melaksanakan sebarang fungsi berkaitan dengan pengurusan atau operasi perniagaan Organisasi Peserta tersebut; atau
  - (ii) menasihati Organisasi Peserta tentang sebarang hal yang berkaitan dengan operasi perniagaan atau pengurusan Organisasi Peserta tersebut,

dan menghendaki orang tersebut untuk menyerahkan laporan-laporan kepada Bursa. Bursa boleh memberhentikan orang tersebut dan melantik orang lain bagi menggantikan tempat orang yang telah diberhentikan dan boleh menetapkan gaji orang tersebut. Organisasi Peserta mesti membayar gaji orang tersebut;

- (d) dalam kes sebuah Organisasi Peserta yang juga merupakan peserta penjelasan sebuah Rumah Penjelasan dan ejen depository yang diberi kuasa oleh Depositori Pusat, mengarahkan Organisasi Peserta tersebut, bagi tujuan untuk melindungi dan memelihara lien Rumah Penjelasan berkenaan dengan sekuriti-sekuriti untuk memberi keutamaan kepadanya berbanding dengan hak Organisasi Peserta, untuk mendapatkan penggantungan sekuriti-sekuriti Klien-klien Organisasi Peserta yang belum menjelaskan bayaran transaksi mereka;
- (e) mengarahkan Organisasi Peserta tersebut untuk menambah modal berbayar atau dana pemegang saham Organisasi Peserta atau untuk melaksanakan satu skim untuk suntikan aset baru kepada Organisasi Peserta;
- (f) menggantung Peserta sehingga 4 minggu; atau
- (g) mengambil apa-apa tindakan lain untuk meningkatkan atau menormalkan Nisbah Kecukupan Modal Organisasi Peserta.
- (3) Peserta yang didakwa dalam prosiding yang dimulakan di mana-mana Mahkamah, dengan dakwaan tentang perlakuan sebarang kesalahan yang timbul daripada menjalankan perniagaan sekuriti, boleh digantung secara terus oleh Bursa.
- (4) Penggantungan di bawah Perenggan 2.1(3) akan berakhir setelah:
- (a) Peserta dibebaskan daripada sebarang tuduhan (dengan syarat tiada rayuan yang dibuat terhadap pembebasan tersebut); atau
  - (b) dakwaan yang dibuat terhadap Peserta ditarik balik;
- dan setelah menerima notis secara bertulis daripada Bursa kepada Peserta.
- (5) Dalam sesuatu tindakan yang diambil oleh Bursa terhadap Peserta di bawah Perenggan 2.1, Bursa akan menyerahkan satu notis bertulis kepada Peserta yang menyatakan:
- (a) peristiwa yang menjadi asas bagi tindakan tersebut;
  - (b) kuasa yang akan dilaksanakan oleh Bursa atau telah dilaksanakan berkenaan tindakan tersebut; dan
  - (c) apabila dianggap terpakai oleh Bursa, tarikh bagi Peserta untuk membuat representasi kepada Bursa untuk menghentikan tindakan yang diambil sekiranya Peserta ingin membuat representasi yang sedemikian.

**2.2 Tindakan lanjut terhadap sesebuah Organisasi Peserta**

(1) Jika pada bila-bila masa selepas meneliti tindakan yang diambil oleh Bursa di bawah Perenggan 2.1 Bursa berpandangan bahawa tindakan selanjutnya perlu diambil untuk melindungi dengan secukupnya kepentingan Klien Organisasi Peserta, orang ramai atau Bursa, atau untuk memastikan pasaran saham yang teratur dan saksama, Bursa boleh, setelah memberikan notis bertulis kepada Organisasi Peserta tersebut, mengambil mana-mana satu atau lebih daripada tindakan yang berikut:

- (a) setelah pemberitahuan kepada Suruhanjaya:
  - (i) mengambil alih pengawalan seluruh atau sebahagian daripada harta benda, perniagaan dan hal ehwal Organisasi Peserta dan terus menjalankan seluruh atau sebahagian daripada perniagaan dan hal ehwal Organisasi Peserta; atau
  - (ii) melantik mana-mana orang untuk berbuat demikian bagi pihak Bursa; dan
  - (iii) memerintahkan bahawa kos dan perbelanjaan Bursa atau gaji orang yang dilantik dibayar daripada dana dan harta benda Organisasi Peserta;
- (b) setelah mengadakan rundingan dengan Suruhanjaya, melantik seorang atau lebih penerima atau penerima dan pengurus untuk:
  - (i) menguruskan seluruh atau sebahagian daripada harta benda dan hal ehwal perniagaan Organisasi Peserta; atau
  - (ii) menutup operasi seluruh atau sebahagian daripada harta benda dan hal ehwal perniagaan Organisasi Peserta.

Bursa boleh memberikan penerima atau penerima dan pengurus kuasa sedemikian yang ditetapkan oleh Bursa. Kuasa ini merangkumi kuasa untuk mengambil semua kuasa dan tanggungjawab Pengarah-pengarah Organisasi Peserta dan pegawai-pegawai lain untuk melakukan sebarang tindakan dan perkara yang sah di bawah undang-undang seperti yang diperlukan untuk atau berkaitan dengan pelaksanaan tugas penerima atau tugas penerima dan pengurus. Penerima atau penerima dan pengurus adalah dianggap sebagai ejen kepada Organisasi Peserta. Organisasi Peserta bertanggungjawab secara sepenuhnya bagi sebarang tindakan atau kemungkiran penerima atau penerima dan pengurus serta bagi pembayaran gaji penerima atau penerima dan pengurus. Bursa boleh memberhentikan mana-mana penerima atau penerima dan pengurus serta melantik penerima atau penerima dan pengurus yang lain sebagai pengganti;

- (c) setelah membuat pemberitahuan kepada Suruhanjaya, mengemukakan satu petisyen kepada Mahkamah Tinggi bagi penggulungan Organisasi Peserta;
- (d) setelah membuat pemberitahuan kepada Suruhanjaya, menghendaki Organisasi Peserta tersebut untuk membuat pemindahan wang atau sekuriti-sekuriti Klien Organisasi Peserta kepada satu akaun baru bersama Organisasi Peserta yang lain. Klien berkenaan dan Organisasi Peserta yang lain tersebut mesti bersetuju dengan pemindahan tersebut;
- (e) setelah mengadakan perundingan dengan Suruhanjaya, menghendaki Organisasi Peserta untuk membuat pelaksanaan penstrukturan korporat untuk menormalkan kedudukan kewangan Organisasi Peserta kepada jumlah yang ditentukan oleh Bursa. Pelaksanaan penstrukturan korporat tersebut boleh merangkumi penggabungan dan pengambilalihan sebuah Organisasi Peserta atau entiti lain.



- (2) Bursa juga boleh mengambil mana-mana tindakan yang ditetapkan dalam perenggan 2.2(1) jika ia berpuas hati bahawa tindakan dalam Perenggan 2.1(2), jika diambil oleh Bursa, tidak akan mencukupi atau memadai untuk melindungi kepentingan Klien-Klien Organisasi Peserta, orang ramai atau Bursa atau untuk memastikan kewujudan pasaran saham yang teratur dan adil.

[Arahan Tamat]

Berkaitan dengan : Kaedah 2.12(2)  
Diperkenalkan untuk berkuat kuasa mulai : 2 Mei 2013  
Dipinda pada : 21 Ogos 2020 melalui R/R 11 tahun 2020  
No. Pekeliling Organisasi Peserta (PO) : R/R 4 tahun 2006  
Juga rujuk kepada Arahan No. : Tidak Berkenaan

**1. Kaedah 2.12(2)**

- (1) Kaedah 2.12(2) memberi kuasa kepada Bursa untuk mendedahkan maklumat yang berikut kepada Organisasi Peserta atau mana-mana individu lain seperti yang dianggap Bursa bersesuaian:
- (i) tanpa mengenal pasti Klien Organisasi Peserta yang merupakan pihak yang berkaitan dengan maklumat tersebut, jumlah atau nilai Transaksi Pada Pasaran dan Transaksi Perniagaan Terus yang ditransaksikan oleh semua atau mana-mana daripada setiap Organisasi Peserta atau Penggerak Pasaran; dan
  - (ii) sebarang tindakan yang diambil terhadap sesebuah Organisasi Peserta atau Orang Berdaftar oleh Bursa di bawah Kaedah-kaedah ini.
- (2) Arahan-arahan di bawah menyatakan cara Bursa boleh mendedahkan maklumat berkenaan jumlah atau nilai sekuriti yang telah didagangkan (termasuk Transaksi Perniagaan Terus) oleh Organisasi Peserta atau Penggerak Pasaran.

**1.1 Penzahiran tentang Maklumat Berkaitan dengan Jumlah dan Nilai Sekuriti yang telah Didagangkan (termasuk Transaksi Perniagaan Terus) oleh Organisasi Peserta atau Penggerak Pasaran**

Bursa akan mendedahkan maklumat tentang jumlah dan nilai sekuriti yang telah didagangkan (termasuk Transaksi Perniagaan Terus) oleh Organisasi Peserta atau Penggerak Pasaran dalam cara di bawah:

- (a) Penzahiran nama 15 Organisasi Peserta yang mempunyai nilai sekuriti tertinggi didagangkan (termasuk Transaksi Perniagaan Terus) bagi setiap bulan ("Bulan yang Dilaporkan") dengan diiringi penzahiran jumlah dan nilai sekuriti yang telah didagangkan oleh setiap daripada 15 Organisasi Peserta. Jumlah bulanan dan nilai sekuriti yang telah didagangkan oleh Organisasi Peserta yang lain akan diagregatkan dan didedahkan sebagai satu angka yang telah disatukan tanpa pecahan berkenaan jumlah dan nilai sekuriti yang telah didagangkan oleh setiap Organisasi Peserta yang lain.
- (b) Penzahiran nama 15 Organisasi Peserta yang mempunyai nilai sekuriti tertinggi didagangkan (termasuk Transaksi Perniagaan Terus), secara kumulatif daripada Januari 2006 sehingga ke Bulan yang Dilaporkan ("**dari tahun ke tarikh terkini dilaporkan**"), dengan diiringi jumlah dan nilai sekuriti yang telah didagangkan bagi setiap daripada 15 Organisasi Peserta didedahkan. Jumlah dan nilai sekuriti yang telah didagangkan dari tahun ke tarikh terkini dilaporkan akan diagregatkan dan didedahkan sebagai satu angka yang telah disatukan tanpa pecahan berkenaan jumlah dan nilai sekuriti yang telah didagangkan oleh setiap Organisasi Peserta yang lain.
- (c) Penzahiran dalam (i) dan (ii) di atas akan dibuat melalui laman web Bursa Malaysia secara bulanan tidak lewat daripada Hari Pasaran ke-5 selepas setiap bulan yang sebelumnya.

**ARAHAN-ARAHAN BERKENAAN PENZAHIRAN MAKLUMAT  
TENTANG JUMLAH DAN NILAI SEKURITI YANG TELAH  
DIDAGANGKAN (TERMASUK TRANSAKSI PERNIAGAAN TERUS)  
OLEH ORGANISASI PESERTA ATAU PENGGERAK PASARAN**

**No. 2.12(2)-001**

Kekerapan, kaedah dan format penzahiran dan juga tahap penzahiran dari segi nama Organisasi Peserta bersama dengan iringan jumlah dan nilai sekuriti yang telah didagangkan oleh setiap Organisasi Peserta, boleh diubah pada bila-bila masa.

[Arahan Tamat]

Berkaitan dengan	: Kaedah-kaedah 1.11, 3.02(1)(a), 3.04, 3.08, 3.11, 3.18(3), 3.20, 3.51, 3.52 dan 3.53
Tarikh mula berkuat kuasa	: 2 Mei 2013
Dipinda	: 2 Disember 2013 melalui R/R 14 tahun 2013, 1 Disember 2014 melalui R/R 8 tahun 2014, 1 April 2015 melalui R/R 3 tahun 2015, 29 Mei 2017 melalui R/R 5 tahun 2017, 1 Mac 2018 melalui R/R 3 tahun 2018, 1 Jun 2018 melalui R/R 8 tahun 2018, 21 Ogos 2020 melalui R/R 11 tahun 2020 dan 2 Oktober 2023 melalui R/R 6 tahun 2023
No. Surat Pekeliling PO	: R/R 12 tahun 2012
Rujuk juga Arahan No.	: Tidak Berkenaan

## **Pengenalan**

Arahan ini menyatakan kehendak-kehendak untuk membuat permohonan kepada Bursa di bawah Bab 3 Kaedah-kaedah ini. Kehendak-kehendak yang terperinci dinyatakan dalam Garis Panduan Kemasukan.

### **1. Kaedah 3.02(1)(a)**

- (1) Untuk menjadi Organisasi Peserta, Kaedah 3.02(1)(a) menghendaki seseorang pemohon untuk memohon kepada Bursa berdasarkan kehendak-kehendak yang ditetapkan oleh Bursa.
- (2) Yang berikut menyatakan kehendak-kehendak Bursa, antara lainnya, berhubung dengan permohonan.

#### **1.1 Organisasi Peserta**

Pemohon mesti melengkapkan dan menyerahkan kepada Bursa permohonan yang disertakan dengan bayaran fi berkaitan dan aku janji yang disempurnakan sewajarnya untuk mematuhi Kaedah-kaedah dan Arahan-arahan ini, mengikut kehendak-kehendak berkenaan dengan kemasukan sesebuah Organisasi Peserta sebagaimana yang dinyatakan dalam Garis Panduan Kemasukan.

### **2. Kaedah 3.11**

- (1) Kaedah 3.11(1) menyatakan prosedur pendaftaran bagi orang yang disenaraikan di bawah Kaedah 3.10.
- (2) Dalam menunaikan obligasi di bawah Kaedah tersebut, sesebuah Organisasi Peserta mesti, antara lainnya, mematuhi kehendak-kehendak yang dinyatakan di bawah.

#### **2.1 Orang Berdaftar**

Sesebuah Organisasi Peserta mesti melengkapkan dan menyerahkan kepada Bursa permohonan untuk mendaftarkan seseorang individu sebagai Orang Berdaftar, yang disertakan dengan bayaran fi berkaitan dan aku janji oleh individu tersebut untuk mematuhi Kaedah-kaedah dan Arahan-arahan ini. Organisasi Peserta mesti membuat permohonan mengikut kehendak-kehendak berkenaan dengan pendaftaran seseorang Orang Berdaftar sebagaimana yang dinyatakan dalam Garis Panduan Kemasukan.

#### **2.2 Pendaftaran seseorang individu yang termasuk dalam 2 atau lebih kategori Orang Berdaftar**

- (1) Sesebuah Organisasi Peserta mesti mendaftarkan Orang Berdaftar yang dicadangkan oleh Organisasi Peserta di bawah semua kategori yang terpakai bagi Orang Berdaftar yang dicadangkan itu.

- (2) Organisasi Peserta tersebut mesti membayar fi yang ditetapkan oleh Bursa (jika ada) untuk kategori yang mengenakan jumlah fi paling tinggi dan bukan fi yang ditetapkan untuk setiap kategori yang berkenaan.

Sebagai contoh, Ketua Niaga mesti didaftarkan sebagai Ketua Niaga dan juga Wakil Peniaga.

### **3. Kaedah 3.53**

- (1) Kaedah 3.53(1) menghendaki sesebuah Organisasi Peserta memohon kelulusan Bursa bagi memindahkan pendaftaran Wakil Peniaga:
- (a) yang digaji atau diambil bekerja oleh Organisasi Peserta lain; atau
  - (b) yang, tidak lebih daripada 6 bulan sebelum tarikh penggajian atau pengambilan bekerja dengan Organisasi Peserta yang dirancangkan, telah digaji atau diambil bekerja oleh Organisasi Peserta yang lain.
- (2) Kaedah 3.53(2) memperuntukkan bahawa untuk mendapatkan kelulusan bagi memindahkan pendaftaran seseorang Wakil Peniaga, sesebuah Organisasi Peserta mesti:
- (a) memohon kepada Bursa mengikut cara yang ditetapkan oleh Bursa;
  - (b) membayar fi pemindahan yang ditetapkan oleh Bursa; dan
  - (c) dalam hal keadaan yang dinyatakan dalam Kaedah 3.53(1)(a), mengemukakan surat pelepasan daripada Organisasi Peserta yang menggaji atau mengambil Wakil Peniaga itu bekerja.
- (3) Kehendak-kehendak berikut terpakai berkenaan dengan permohonan untuk mendapatkan kelulusan bagi pemindahan pendaftaran Wakil Peniaga di bawah Kaedah ini, selepas pemindahan ketiga Wakil Peniaga.

#### **3.1 Pemindahan Wakil Peniaga selepas pemindahan ketiga**

Jika permohonan untuk mendapatkan kelulusan bagi memindahkan pendaftaran Wakil Peniaga dibuat selepas pemindahan ketiga Wakil Peniaga, Bursa boleh:

- (i) menolak mana-mana permohonan yang selanjutnya berkaitan dengan Wakil Peniaga; atau
- (ii) meluluskan permohonan tersebut tertakluk kepada bayaran fi sebanyak dua kali ganda kadar yang dikenakan pada pemindahan ketiga.

#### **3.2 Pemindahan Wakil Peniaga selepas penamaan semula**

- (1) Wakil Peniaga Berkomisen yang berhasrat untuk berpindah ke Organisasi Peserta yang lain dalam tempoh 6 bulan selepas penamaan semula status Wakil Peniaga Berkomisen tersebut daripada Wakil Peniaga Bergaji kepada Wakil Peniaga Berkomisen adalah tertakluk kepada fi pemindahan bagi Wakil Peniaga Bergaji.
- (2) [Dipotong]

[Arahan Tamat]

Berkaitan dengan : Kaedah-kaedah 3.36, 6.07 dan 6.08  
 Tarikh mula berkuat kuasa : 05 Mei 2013  
 Dipinda : 17 Julai 2013 lihat R/R 10 bagi 2013, 22 Februari 2016 lihat R/R 2 bagi 2016, 21 Ogos 2020 lihat R/R 11 bagi 2020, dan 30 November 2021 lihat R/R 6 bagi 2021  
 Surat Pekeliling PO No. : R/R 4 bagi 2012  
 Rujuk juga Arahan No. : Arahan 6.08-001

**1. Pengenalan**

- (1) Kaedah 3.36(b) memperuntukkan bahawa sepanjang tempoh pendaftaran Ketua Pematuhan, Ketua Pematuhan tersebut mesti menyelia serta menjalankan pemeriksaan dan semakan yang sewajarnya bagi mengawasi dan memastikan pematuhan menyeluruh Undang-undang Sekuriti, Kaedah-kaedah ini dan Arahan-arahan oleh Organisasi Peserta serta Orang Berdaftar, pekerja dan ejen Organisasi Peserta.
- (2) Kaedah 6.07 menyatakan bahawa Organisasi Peserta mesti melaksanakan fungsi pematuhan untuk mengawasi pematuhan Kaedah-kaedah ini, Arahan-arahan dan Undang-undang Sekuriti dan untuk memberikan nasihat tentang semua kehendak berkaitan yang mesti dipatuhi oleh Organisasi Peserta dalam menjalankan urusan Organisasi Peserta.
- (3) Selain itu, Kaedah 6.08 memperuntukkan bahawa Organisasi Peserta dan Lembaga Pengarah Organisasi Peserta bertanggungjawab dan dipertanggungjawabkan terhadap pematuhan Kaedah-kaedah ini, Arahan-arahan dan Undang-undang Sekuriti oleh Organisasi Peserta, Orang Berdaftar, pekerja dan ejen Organisasi Peserta.
- (4) Dalam menunaikan obligasi di bawah Kaedah-kaedah tersebut, Ketua Pematuhan, Lembaga Pengarah dan Organisasi Peserta mesti, antara kehendak-kehendak lainnya, mematuhi garis panduan berikut.

**1.1 GARIS PANDUAN BAGI FUNGSI PEMATUHAN UNTUK ORGANISASI PESERTA**

- (1) Ketua Pematuhan, Lembaga Pengarah dan Organisasi Peserta mesti mematuhi Garis Panduan bagi Fungsi Pematuhan untuk Organisasi Peserta ("**Garis Panduan Pematuhan**") dan Ketua Pematuhan mesti menyelia dan mengarahkan semua pegawai pematuhan bagi Organisasi Pesertanya untuk mematuhi Garis Panduan Pematuhan.
- (2) Garis Panduan Pematuhan digubal untuk merangkumi semua aktiviti perniagaan dan operasi yang berpotensi bagi Organisasi Peserta. Ketua Pematuhan, Lembaga Pengarah dan Organisasi Peserta mesti mengguna pakai dan mematuhi kehendak-kehendak yang berkaitan dengan aktiviti perniagaan dan operasinya. Ketua Pematuhan dan Organisasi Peserta boleh meninggalkan pelaporan kehendak-kehendak tersebut yang dianggap tidak terpakai oleh Organisasi Peserta jika ia tidak menjalankan aktiviti perniagaan dan operasi yang dinyatakan. Contohnya, Organisasi Peserta yang tidak menjalankan perdagangan budi bicara tidak perlu mematuhi obligasi berkenaan dengan perdagangan budi bicara.
- (3) Garis Panduan Pematuhan dinyatakan dalam **Lampiran 1** Arahan ini.

[Arahan Tamat]

LAMPIRAN 1

**GARIS PANDUAN  
BAGI  
FUNGSI PEMATUHAN  
UNTUK  
ORGANISASI PESERTA  
("GARIS PANDUAN  
PEMATUHAN")**

## KANDUNGAN

- 1. PENGENALAN**
- 2. OBJEKTIF GARIS PANDUAN PEMATUHAN**
- 3. PRINSIP DAN KONSEP FUNGSI PEMATUHAN**
  - 3.1 Fungsi kawalan
  - 3.2 Barisan Pertahanan Kedua
  - 3.3 Menyokong Budaya Pematuhan
  - 3.4 Peranan Penasihat dan Penyeliaan
  - 3.5 Kebebasan Fungsi
  - 3.6 Menyelia Pematuhan dan Penyenggaraan Standard Pengendalian Urus Niaga yang Tinggi
  - 3.7 Menggalakkan Pengendalian yang Betul dan Pengasingan Tugas
  - 3.8 Akses kepada dokumen
  - 3.9 Hubungan antara Bursa/Pengawal Selia dengan Organisasi Peserta
- 4. PEMATUHAN DAN TADBIR URUS**
  - 4.1 Hala tuju daripada pihak atasan
  - 4.2 Pengawasan Lembaga
  - 4.3 Pengawasan Pengurusan
  - 4.4 Kelayakan dan Kecekapan
  - 4.5 Sumber
  - 4.6 Pelaporan kepada Lembaga Pengarah atau Jawatankuasa Lembaga Pengarah
  - 4.7 Tanggungjawab Muktamad untuk Memastikan Pematuhan dalam Organisasi Peserta
- 5. TUGAS DAN TANGGUNGJAWAB CO**
  - 5.1 Peranan CO berhubung dengan Lembaga Pengarah
  - 5.2 Peranan CO berhubung dengan Jabatan atau Fungsi lain dalam Organisasi Peserta
  - 5.3 Menguruskan Risiko Pematuhan
  - 5.4 Menguruskan Konflik Kepentingan
  - 5.5 Mengenal pasti Kesan Perubahan pada Peraturan dan Dasar
  - 5.6 Membantu dalam Situasi Ketidakpatuhan
- 6. PENYELIAAN ORGANISASI PESERTA**
  - 6.1 Program Penyeliaan
    - (a) Prosedur Bertulis
    - (b) Kajian Semula Dalaman
    - (c) Pengautomasian Pengawasan
- 7. PENYELIAAN FUNGSI PEMATUHAN**
  - 7.1 Manual Pematuhan
  - 7.2 Program Pematuhan
- 8. PENGAWASAN MENGIKUT FUNGSI PEMATUHAN**
  - 8.1 Pengurusan Konflik Kepentingan
  - 8.2 Pembukaan Akaun Klien
  - 8.3 Kajian Semula Akaun Klien
  - 8.4 Pengasingan Aset
  - 8.5 Akaun Budi Bicara
  - 8.6 Aduan Klien
  - 8.7 Transaksi oleh Pengarah, Pekerja, Wakil Peniaga, Wakil Perdagangan
  - 8.8 Wakil Peniaga
  - 8.9 Wakil Pemasaran
  - 8.10 Wakil Perdagangan
  - 8.11 Penyimpanan Rekod dan Penyeliaan Akaun
  - 8.12 Pengekalan Modal Berbayar dan Akaun Amanah Klien
  - 8.13 Nisbah Kecukupan Modal (*Capital Adequacy Ratio* atau "CAR")
  - 8.14 Akaun Margin
  - 8.15 Kawalan Kredit



- 8.16 Akaun Penjelasan dan Akaun Kesilapan
- 8.17 Perdagangan Klien di Pasaran LEAP
- 8.18 Jualan Pendek Terkawal/Peminjaman dan Pemberian Pinjaman Sekuriti
- 8.19 Penggerak Pasaran
- 8.20 Semakan Semula Perakaunan/Kewangan
- 8.21 Pemantauan Terhadap Pengawasan Pasaran
- 8.22 Produk/Aktiviti Baharu
- 8.23 Iklan, Risalah Jualan dan Bentuk Komunikasi Lain untuk Klien/Orang Awam
- 8.24 Keselamatan Siber

**9. KOMUNIKASI BERKESAN**

- 9.1 Penyebaran Maklumat
- 9.2 Akses kepada CO
- 9.3 Komunikasi tentang Hasil Pengawasan

**10. PENYAMPAIAN, PELAPORAN & PENGURUSAN KESAN**

- 10.1 Proses Didokumenkan
- 10.2 Penyampaian
- 10.3 Pelaporan tentang Perkara Pematuhan
- 10.4 Pengurusan Kesan Pelanggaran

**11. LATIHAN BERTERUSAN DAN PENGEMASKINIAN TENTANG PEMBANGUNAN KAWAL SELIA**

- 11.1 Latihan untuk Fungsi Pematuhan
- 11.2 Program Latihan dan Pendidikan untuk Pekerja Organisasi Peserta

**12. KESIMPULAN**

## 1. PENGENALAN

- (1) Krisis kewangan yang lalu menunjukkan bahawa sejumlah besar wang lenyap akibat perlakuan buruk seperti perdagangan tidak beretika, pengambilan risiko yang berlebihan, manipulasi pasaran, penalti berkaitan pengubahan wang haram dan kelemahan dalam kawalan dalaman. Maka, peraturan menjadi lebih penting dengan standard pengawalseliaan antarabangsa dikaji semula dan diperketat.
- (2) Model pertahanan tiga barisan terdiri daripada pengurus lini perniagaan sebagai barisan pertahanan pertama, kawalan risiko dan pematuhan sebagai barisan pertahanan kedua, manakala barisan pertahanan ketiga ialah audit dalaman kerana jaminan risiko merupakan kawalan penting dalam Organisasi Peserta.
- (3) Budaya korporat dengan standard etika yang tinggi merupakan gambaran budaya pematuhan yang kuat yang diterapkan oleh Lembaga Pengarah dan pengurusan kanan serta diamalkan oleh semua peringkat pekerja dalam Organisasi Peserta.
- (4) Amalan pematuhan yang baik adalah penting bagi merangkumi apa-apa yang tersurat dan tersirat dalam undang-undang, Kaedah-kaedah dan Arahan-arahan ini yang terpakai bagi memastikan standard pengendalian dan etika urus niaga yang tinggi dalam Organisasi Peserta yang akan melindungi kepentingan pelabur dan integriti pasaran.
- (5) Berdasarkan perkara di atas, maka penting bahawa pengendalian aktiviti urus niaga Organisasi Peserta tertakluk kepada Garis Panduan Pematuhan.

## 2. OBJEKTIF GARIS PANDUAN PEMATUHAN

Objektif Garis Panduan Pematuhan adalah untuk:

- (a) menyediakan panduan am berkenaan dengan pematuhan yang akan menjadi asas bagi penggubalan manual pematuhan dan pengukuran terhadap pelaksanaan fungsi pematuhan;
- (b) memperjelas peranan, tugas dan tanggungjawab fungsi pematuhan kepada Ketua Pematuhan, Lembaga Pengarah dan Organisasi Peserta;
- (c) meningkatkan kualiti dan keberkesanan fungsi pematuhan;
- (d) menetapkan standard penyeliaan dan pengawasan yang minimum untuk semua Organisasi Peserta; dan
- (e) memberikan pemahaman yang mendalam tentang tugas dan tanggungjawab fungsi pematuhan berhubung dengan pekerja Organisasi Peserta yang lain.

## 3. PRINSIP DAN KONSEP FUNGSI PEMATUHAN

### 3.1 Fungsi kawalan

Juga dikenali sebagai fungsi pejabat tengah, pegawai pematuhan (yang merangkumi Ketua Pematuhan dan dirujuk sebagai "CO"), mestilah tidak terikat dengan pejabat belakang dan pejabat hadapan serta memastikan bahawa aktiviti bagi fungsi pejabat hadapan dan pejabat belakang dijalankan tanpa apa-apa konflik kepentingan. CO tidak boleh mempunyai fungsi jualan dan/atau operasi, dan tidak boleh terlibat secara langsung dalam aktiviti perdagangan (contohnya, beliau tidak dibenarkan untuk menawarkan atau melaksanakan apa-apa pesanan bagi pihak Klien), penyelesaian, pendanaan, pemprosesan atau aktiviti penyelarasan bagi Organisasi Peserta. Dalam hal ini, CO mesti melibatkan diri dalam kerja pematuhan sepenuh masa sahaja.

### **3.2 Barisan Pertahanan Kedua**

- (1) Fungsi pematuhan bertindak sebagai barisan pertahanan kedua dalam menyelia pelbagai dasar dan prosedur kawalan yang dipatuhi oleh barisan pertahanan pertama, iaitu bidang perniagaan, melalui aktiviti hariannya.
- (2) Fungsi pematuhan, bersama dengan audit dalaman, iaitu barisan pertahanan ketiga, memberikan jaminan kepada Lembaga Pengarah dan pengurusan kanan tentang keberkesanan keseluruhan kawalan dalaman, pengurusan risiko serta sistem dan proses tadbir urus Organisasi Peserta bagi mematuhi kehendak pengawalseliaan serta dasar dan prosedur dalaman. Jabatan audit dalaman dan fungsi pematuhan hendaklah berusaha untuk saling melengkapi dan berusaha ke arah mencapai standard pematuhan yang tinggi.

### **3.3 Menyokong Budaya Pematuhan**

CO bertanggungjawab untuk mewujudkan, menggalakkan dan memupuk budaya pematuhan serta menjadikan standard pematuhan yang tinggi sebagai sebahagian daripada pengurusan harian Organisasi Peserta. CO dan ketua jabatan mesti mengekalkan pematuhan dengan memastikan bahawa semua sistem dan prosedur, sebagaimana yang dikenal pasti oleh atau dipersetujui dengan ketua jabatan, tersedia bagi membolehkan ketua jabatan melaksanakan tanggungjawab masing-masing dengan berkesan.

### **3.4 Peranan Penasihat dan Penyeliaan**

CO mesti menasihati pihak pengurusan dan Lembaga Pengarah berhubung dengan pematuhan semua Undang-undang Sekuriti, Kaedah-kaedah ini dan Arahan-arahan (“**Rangka Kerja Kawal Selia**”) serta dasar dan prosedur dalaman. CO juga mempunyai fungsi penyeliaan dan pengawasan ke atas semua pekerja untuk memastikan mereka menjalankan tugas dan obligasi masing-masing dengan mematuhi Rangka Kerja Kawal Selia serta dasar dan prosedur dalaman. Fungsi penyeliaan dan pengawasan CO tidak melepaskan ketua jabatan daripada tanggungjawab masing-masing.

### **3.5 Kebebasan Fungsi**

- (1) Fungsi pematuhan mestilah satu fungsi tanpa apa-apa kemungkinan adanya konflik kepentingan dalam tanggungjawabnya dan tidak dihalang daripada menonjolkan ketidakpatuhan mana-mana bidang perniagaan kepada Lembaga Pengarah atau pengurusan kanan agar dapat mencapai semak dan imbang yang sempurna dalam Organisasi Peserta.
- (2) Dalam keadaan apabila CO juga menerima tugas kawalan atau fungsi pentadbiran yang lain, CO mesti memastikan bahawa kebebasan dan keupayaan untuk menyediakan sumber yang mencukupi dan komitmen terhadap tanggungjawab berkenaan dengan fungsi pematuhan tidak dikompromi dan dijalankan tanpa konflik kepentingan, sama ada secara tanggapan atau sebaliknya.

### **3.6 Menyelia Pematuhan dan Penyenggaraan Standard Pengendalian Urus Niaga yang Tinggi**

CO bertanggungjawab untuk menyelia pematuhan dalam organisasi setiap hari dan memastikan pematuhan Rangka Kerja Kawal Selia, serta dasar dan prosedur dalaman.

### **3.7 Menggalakkan Pengendalian yang Betul dan Pengasingan Tugas**

CO mesti menyelia dasar dan prosedur Organisasi Peserta untuk memastikan semua pekerja pejabat belakang dan pejabat hadapan Organisasi Peserta menjalankan pengendalian urus niaga yang betul, tidak menjalankan apa-apa amalan yang tidak beretika dan fungsi mereka tidak menyebabkan konflik kepentingan. Dasar dan prosedur ini mesti menggariskan standard yang diperlukan bagi integriti peribadi dan profesional yang dijangkakan daripada pekerja dan memastikan agar Rangka Kerja Kawal Selia benar-benar dipatuhi oleh semua pekerja Organisasi Peserta.

### **3.8 Akses kepada dokumen**

CO mesti mempunyai akses tanpa had dan tidak terhad kepada semua maklumat dan rekod berhubung dengan aktiviti perniagaan Organisasi Peserta dan mesti diberi kuasa untuk menyoal mana-mana pekerja tentang apa-apa kelakuan, amalan perniagaan, perkara etika atau apa-apa isu lain yang berkaitan dengan pelaksanaan tugas.

### **3.9 Hubungan antara Bursa/Pengawal Selia dengan Organisasi Peserta**

CO mesti berfungsi sebagai tempat rujukan antara Bursa, Pusat Penjelasan, Suruhanjaya atau pengawal selia lain, jika berkaitan, dan bidang perniagaan tentang semua perkara yang dikaitkan dengan pematuhan. CO juga perlu memastikan bahawa Bursa, Pusat Penjelasan atau pengawal selia lain, jika berkaitan, dibekalkan dengan dokumen dan maklumat apabila diminta.

## **4. PEMATUHAN DAN TADBIR URUS**

### **4.1 Hala tuju daripada pihak atasan**

- (1) Organisasi Peserta, secara keseluruhannya, mesti komited terhadap penciptaan dan penyenggaraan budaya pematuhan dalam organisasinya. Keputusan dan tindakan utama yang diambil berhubung dengan operasi harian mestilah didasarkan kepada komitmen tersebut bagi memastikan pematuhan Rangka Kerja Kawal Selia pada setiap masa.
- (2) Penetapan budaya pematuhan dalam Organisasi Peserta merupakan tanggungjawab Organisasi Peserta yang dilaksanakan melalui Lembaga Pengarah dan pengurusan kanannya. Mereka mesti menyediakan sokongan yang perlu kepada fungsi pematuhan dan tindakan mereka mesti menunjukkan perkara ini. Mereka mesti memastikan bahawa pekerja mengetahui dan memahami akan tanggungjawab masing-masing berkenaan dengan risiko pematuhan dan menggalakkan persekitaran yang membuatkan pekerja berasa selamat dan selesa untuk melaporkan kejadian ketidakpatuhan dan menyokong ketelusan di seluruh organisasi melalui pelaporan sendiri.

### **4.2 Pengawasan Lembaga**

- (1) Fungsi pematuhan Organisasi Peserta adalah tanggungjawab muktamad Organisasi Peserta dan Lembaga Pengarahnya. Lembaga Pengarah yang teguh dan proaktif akan menggalakkan persekitaran kawalan dalaman yang kukuh serta prosedur dan amalan yang patuh. Ia juga akan membantu memupuk budaya pematuhan dalam Organisasi Peserta.
- (2) Lembaga Pengarah bertanggungjawab terhadap pelaksanaan fungsi pematuhan Organisasi Peserta secara holistik, termasuk mengambil tindakan untuk:
  - (a) meluluskan rangka kerja dan dasar pematuhan organisasi serta menyelia pelaksanaannya secara berkesan;
  - (b) meluluskan dasar dan prosedur penting di seluruh organisasi dan memastikan sistem kawalan dalaman yang kukuh dikekalkan untuk melindungi kepentingan pemegang saham, aset syarikat dan kepentingan klien. Hal ini bukan sahaja merangkumi kawalan kewangan tetapi juga kawalan operasi dan pematuhan, serta pengurusan risiko;
  - (c) melaksanakan penilaian berterusan ke atas keberkesanan pengurusan risiko pematuhan keseluruhan organisasi;
  - (d) melantik atau memastikan pelantikan orang yang berkelayakan untuk melaksanakan tugas Ketua Pematuhan;
  - (e) menilai dan mempertimbangkan prestasi Ketua Pematuhan; dan

- (f) meluluskan penamatan atau mengakui peletakan jawatan Ketua Pematuhan, atau apabila kelulusan atau pengakuan itu diwakilkan, memastikan bahawa penamatan atau peletakan jawatan adalah atas sebab yang wajar. Lembaga Pengarah mesti dimaklumkan tentang hasil temu duga keluar yang diadakan dengan Ketua Pematuhan dan memastikan bahawa tindakan diambil untuk menangani kekurangan, jika ada, yang mengakibatkan peletakan jawatan atau penamatan Ketua Pematuhan.

#### **4.3 Pengawasan Pengurusan**

- (1) Organisasi Peserta melalui pengurusan kanannya dalam semua bidang perniagaan dalam Organisasi Peserta mesti menguruskan risiko pematuhan serta risiko lain yang ada dengan berkesan, dengan cara menggubal dan mempunyai dasar dan prosedur yang jelas, komprehensif serta terkini.
- (2) Penting bagi Organisasi Peserta, melalui pengurusan kanannya, memastikan bahawa struktur organisasi, baris pelaporan dan tanggungjawab fungsian pekerjaannya adalah jelas, mencukupi dan terkini dalam bentuk bertulis. Pengasingan tugas yang jelas dalam setiap jabatan adalah perlu untuk mengelakkan kemungkinan berlakunya apa-apa konflik kepentingan.

#### **4.4. Kelayakan dan Kecekapan**

Berdasarkan perkara di atas, Lembaga Pengarah mesti melantik Ketua Pematuhan yang mempunyai perwatakan yang baik, berwibawa dalam perniagaan, berkecakapan, berpengalaman dan berpengetahuan cukup luas serta mempunyai tahap kepakaran yang tinggi. Selain kelayakan yang ditetapkan dalam Kaedah-kaedah ini, Lembaga Pengarah mesti memastikan bahawa Ketua Pematuhan mempunyai kuasa dan keupayaan untuk melaksanakan keputusan dan menjalankan tanggungjawabnya dengan berkesan. Oleh itu, Ketua Pematuhan mestilah seseorang yang memegang **jawatan kanan** dalam Organisasi Peserta, yang boleh bertindak dengan bebas dan mampu melaksanakan keputusan sepenuhnya.

#### **4.5 Sumber**

Organisasi Peserta mesti menyokong fungsi pematuhan dengan menggaji kakitangan yang mencukupi, yang mempunyai kelayakan dan kuasa yang diperlukan. Peranan dan fungsi CO boleh dilaksanakan dan disempurnakan dengan sebaik-baiknya melalui penggunaan alat dan mekanisme yang betul serta sokongan daripada unit pematuhan untuk memastikan keberkesanan fungsi dan program pematuhan. Saiz unit pematuhan Organisasi Peserta tertentu adalah sangat bergantung pada saiz dan kerumitan aktiviti dan operasi perniagaan.

#### **4.6 Pelaporan kepada Lembaga Pengarah atau Jawatankuasa Lembaga Pengarah**

Ketua Pematuhan mesti melaporkan secara terus kepada Lembaga Pengarah atau mana-mana jawatankuasa yang dilantik oleh Lembaga Pengarah, mengikut mana-mana yang berkenaan. Dalam menjalankan tugasnya, Ketua Pematuhan boleh mengemukakan perkara berkaitan dengan pematuhan Organisasi Peserta untuk perhatian pengarah eksekutif atau pengurusan kanan Organisasi Peserta yang lain bagi membolehkan tindakan yang sesuai diambil.

#### **4.7 Tanggungjawab Muktamad untuk Memastikan Pematuhan Dalam Organisasi Peserta**

- (1) Tanggungjawab muktamad untuk memastikan pematuhan kehendak pengawalseliaan dan rangka kerja kawalan dalaman terletak pada Organisasi Peserta dan Lembaga Pengarahnya. CO memudahkan pencapaian objektif ini dan tidak melepaskan Organisasi Peserta atau Lembaga Pengarahnya daripada mana-mana tanggungjawabnya. Organisasi Peserta dan Lembaga Pengarahnya mesti menjalankan pengawasan yang berkesan terhadap penggubalan, penyelarasan dan pelaksanaan apa-apa program penyeliaan atau pematuhan.
- (2) Oleh itu, apabila Lembaga Pengarah gagal menyelia secara berkesan keseluruhan urusan perniagaan Organisasi Peserta atau aktiviti pekerjaannya, termasuk wakil jualan berkominen, atau

gagal bertindak atas pemberitahuan daripada Ketua Pematuhan, Bursa menganggapnya sebagai kegagalan untuk bertindak di pihak Lembaga Pengarah. Dalam keadaan sedemikian, Ketua Pematuhan mesti menyerahkan salinan laporan dan syor berkaitan dengan pelanggaran pematuhan dan kegagalan untuk bertindak atas syor itu terus kepada Bursa.

- (3) Namun begitu, pematuhan merupakan tanggungjawab semua kakitangan dalam sesebuah organisasi. Semua peringkat fungsi perniagaan mesti menjalankan tanggungjawab masing-masing untuk memastikan pematuhan Rangka Kerja Kawal Selia serta semua dasar dan prosedur kawalan dalaman yang ditetapkan oleh Organisasi Peserta.

## **5. TUGAS DAN TANGGUNGJAWAB CO**

### **5.1 Peranan CO berhubung dengan Lembaga Pengarah**

CO melaporkan secara terus kepada Lembaga Pengarah atau mana-mana jawatankuasa yang dilantik oleh Lembaga Pengarah, mengikut mana-mana yang berkenaan, dan mempunyai akses (apabila perlu) untuk melaporkan, mengemas kini, memaklumkan dan memberikan syor kepada Lembaga Pengarah atau mana-mana jawatankuasa yang dilantik oleh Lembaga Pengarah, mengikut mana-mana yang berkenaan, tentang semua perkara yang berkaitan dengan pematuhan dan pelanggaran (atau kemungkinan pelanggaran). Dengan komitmen dan sokongan Lembaga Pengarah dalam mengguna pakai prinsip pematuhan dan rangka kerja tadbir urus, CO boleh melaksanakan dan mengekalkan fungsi pematuhan yang berkesan yang boleh bertindak sebagai penghalang terhadap apa-apa salah laku oleh peserta pasaran dan menyediakan asas yang perlu untuk melindungi kepentingan pelabur di pasaran.

### **5.2 Peranan CO berhubung dengan Jabatan atau Fungsi lain dalam Organisasi Peserta**

CO memainkan peranan penyeliaan terhadap setiap peringkat pengurusan yang merupakan ketua penyeliaan dalam Organisasi Peserta untuk memastikan Organisasi Peserta mematuhi semua Rangka Kerja Kawal Selia yang berkaitan. Dalam hal ini, CO sentiasa berkomunikasi dan bekerjasama rapat dengan semua ketua penyeliaan dalam Organisasi Peserta, bertujuan untuk melengkapkan semakan oleh ketua penyeliaan dan memastikan bahawa dasar dan prosedur yang diperlukan tersedia bagi membolehkan penyeliaan yang sewajarnya dilakukan terhadap jabatan ketua penyeliaan berkenaan. Secara praktiknya, hal ini boleh melibatkan penyertaan langsung CO dalam menyediakan input undang-undang dan pengawalseliaan kepada proses atau keputusan perniagaan. Bagi tujuan Garis Panduan Pematuhan, ketua penyeliaan bererti pegawai kanan yang memegang jawatan pengurusan dan dilantik untuk mengarah atau menyelia fungsi tertentu dalam Organisasi Peserta, yang pada umumnya merupakan ketua jabatan tetapi mungkin termasuk pengurus yang melapor kepada ketua jabatan.

### **5.3 Menguruskan Risiko Pematuhan**

CO mesti mengenal pasti semua risiko pematuhan dan melaksanakan kawalan dalam operasi harian Organisasi Peserta supaya dapat menguruskan risiko ini dengan berkesan.

### **5.4 Menguruskan Konflik Kepentingan**

Pengurusan konflik kepentingan merupakan satu elemen peranan harian seorang CO sebagai sebahagian daripada usaha untuk mengekalkan pengurusan Organisasi Peserta yang wajar termasuk dengan cara menyemak dasar dan prosedur bagi melaksanakan tadbir urus korporat yang betul dan dasar tentang "Tembok Cina".

### **5.5. Mengetahui Kesan Perubahan pada Peraturan dan Dasar**

CO mesti menganalisis kesan daripada apa-apa perubahan pengawalseliaan dan dasar dalam pengendalian urusannya dan menyampaikan serta menyebarkan kesan tersebut (jika ada), dengan berkesan dan tepat pada masanya ke seluruh Organisasi Peserta.

## 5.6 Membantu dalam Situasi Ketidapatuhan atau Kemungkinan Ketidapatuhan

Setelah dimaklumkan tentang atau dikenal pasti:

- (a) kejadian ketidapatuhan; atau
- (b) kemungkinan berlakunya kejadian ketidapatuhan, termasuk risiko pelanggaran kaedah-kaedah dan peraturan-peraturan

CO mesti memaklumkan kepada penyelia yang berkaitan dan bekerjasama dengan orang yang sesuai untuk menyelesaikan perkara itu dengan cara yang cekap dan praktikal, mengesyorkan tindakan pembetulan kepada Organisasi Peserta dan memastikan kejayaan pelaksanaannya. CO mesti menyemak semula tindakan itu sekiranya berlaku kejadian ketidapatuhan, memeriksa sejauh mana ketidapatuhan dan melaporkan kepada Lembaga Pengarah atau mana-mana jawatankuasa yang dilantik oleh Lembaga Pengarah, mengikut mana-mana yang berkenaan, dan Bursa dengan remedi yang dicadangkan. CO juga mesti menangani dapatan audit yang dibangkitkan oleh juruaudit dalaman, juruaudit luaran dan juruaudit kawal selia.

## 6. PENYELIAAN ORGANISASI PESERTA

- (1) Tugas CO adalah untuk melakukan apa sahaja dalam bidang kuasanya untuk memastikan Organisasi Peserta mencapai pematuhan Rangka Kerja Kawal Selia dengan memastikan bahawa terdapat sistem yang mencukupi atau satu set dasar dan prosedur bertulis yang menyediakan sistem pengawasan dalam fungsi pejabat hadapan dan pejabat belakang. Bidang pematuhan dalam perniagaan Organisasi Peserta umumnya berkaitan dengan Klien, pematuhan operasi dan kewangan. Jika Organisasi Peserta juga merupakan penasihat atau penaja sebagaimana yang ditakrifkan dalam Kehendak-kehendak Penyenaian, maka CO dikehendaki mengawasi dan menyelia pematuhan Undang-undang Sekuriti dan Kehendak-kehendak Penyenaian yang berkaitan.
- (2) CO memikul tanggungjawab penyeliaan secara keseluruhan terhadap fungsi perdagangan dan operasi Organisasi Peserta. CO mengawasi aktiviti perniagaan yang berterusan secara proaktif dan menyelia agar pematuhan dipenuhi dengan memastikan semua sistem dan prosedur disediakan dan diselenggarakan oleh semua kakitangan penyeliaan.
- (3) CO mesti memastikan pewujudan, penyenggaraan dan penguatkuasaan sistem penyeliaan dan pematuhan yang mencukupi untuk secara umumnya menyelia keseluruhan perjalanan aktiviti perniagaan dengan betul dan secara khususnya, untuk menyelia aktiviti setiap Wakil Peniaga, ejen dan kakitangan lain. Sistem sedemikian mesti direka bentuk secara munasabah untuk mencapai pematuhan Rangka Kerja Kawal Selia yang terpakai.

### 6.1 Program Penyeliaan

- (1) Program penyeliaan berhemat merujuk sistem kawalan dalaman yang memuaskan dalam Organisasi Peserta. Kawalan pengurusan yang betul dan pengurusan yang tekun meningkatkan kebolehpercayaan dan reputasi Organisasi Peserta serta menyediakan perlindungan yang diperlukan untuk pelabur. Tanggungjawab penyeliaan dan kawalan Organisasi Peserta sememangnya penting untuk mengekalkan integriti pasaran.
- (2) CO mesti memastikan elemen bagi program penyeliaan yang memuaskan mestilah sekurang-kurangnya terdiri daripada:
  - (a) **Dasar dan Prosedur Bertulis**
    - (i) Dokumentasi yang komprehensif serta dasar dan prosedur bertulis tentang pengendalian urusan disenggara dan dikemas kini secara kerap untuk mengambil kira apa-apa perubahan yang mungkin berlaku dalam Rangka Kerja Kawal Selia terkini. Prosedur ini mesti disebar dan dikuatkuasakan dengan berkesan di seluruh Organisasi Peserta. CO mesti memastikan bahawa dasar dan prosedur bertulis yang

diwujudkan mencukupi, memenuhi standard industri, kehendak pengawalseliaan, dan kehendak dalaman Organisasi Peserta dengan cara menjalankan semakan semula untuk memastikan dasar dan prosedur tersebut memenuhi kehendak pengawalseliaan serta kehendak dalaman dan bidang perniagaan telah menyemak semula untuk kecukupan terhadap standard industri.

- (ii) Penyelenggaraan rekod dalaman bagi semua orang yang dilantik sebagai kakitangan penyeliaan dan mereka yang diwakilkan dengan tugas penyeliaan, termasuk tarikh apabila pelantikan tersebut berkuat kuasa.
- (iii) Pewujudan dasar dan prosedur bertulis bagi semua transaksi dan surat-menyurat Wakil Peniagaanya berkaitan dengan permintaan atau pelaksanaan apa-apa transaksi. Contoh dasar dan prosedur bertulis merangkumi dasar dan prosedur tentang penyelenggaraan rekod aktiviti perdagangan dan pesanan dagangan daripada klien.

**(b) Semakan Semula Dalaman**

Berdasarkan perkara di atas, CO mesti memastikan bahawa ketua penyeliaan/ketua jabatan yang berkaitan melaksanakan tanggungjawab penyeliaan mereka dengan berkesan. Semakan semula secara kerap dan berkala terhadap aktiviti perniagaan Organisasi Peserta serta fungsi jabatan mesti dijalankan untuk membantu mengesan dan mencegah pelanggaran Rangka Kerja Kawal Selia. Rekod bertulis yang lengkap tentang butiran mana-mana semakan semula yang dijalankan perlu disenggara.

**(c) Pengautomasian Pengawasan**

Memandangkan pengendalian urusan Organisasi Peserta bertambah rumit, adalah disyorkan agar pengautomasian pemantauan digunakan apabila perlu dan praktikal, terutamanya dalam bidang pelaporan dan penjanaaan laporan pengecualian.

**7. PENYELIAAN FUNGSI PEMATUHAN**

- (1) Fungsi pematuhan yang berkesan memerlukan penggubalan dan pelaksanaan alatan seperti manual pematuhan, program pematuhan dan senarai semak (secara kolektifnya dirujuk sebagai "**Program Pematuhan**"). Alat ini hendaklah disesuaikan mengikut pengendalian urusan setiap Organisasi Peserta.
- (2) Objektif keseluruhan Program Pematuhan adalah untuk memastikan:
  - (a) aktiviti perniagaan sentiasa diawasi;
  - (b) tahap pematuhan unit perniagaan dalam Organisasi Peserta dinilai;
  - (c) risiko pematuhan dan apa-apa risiko lain yang wujud dikurangkan; dan
  - (d) bahagian ketidakpatuhan diperbetulkan.

**7.1 Manual Pematuhan**

- (1) Manual pematuhan yang komprehensif mesti diwujudkan dan disesuaikan dengan keperluan setiap Organisasi Peserta dan disemak semula untuk kecukupan oleh CO. Manual ini mesti menghuraikan penggunaan yang praktikal dan pengendalian terperinci fungsi pematuhan. Manual ini mesti menyatakan antara lainnya, prosedur pengawasan, penyeliaan dan penyemakan semula berhubung dengan fungsi pematuhan.
- (2) Manual itu mestilah, antara lainnya:



- (a) menyertakan garis kasar untuk dasar, prosedur dan kawalan pematuhan Organisasi Peserta bagi melindungi Organisasi Peserta dan Kliennya daripada risiko kerugian dan penyalahgunaan yang serius;
- (b) mengandungi prosedur mencukupi yang ditetapkan untuk membolehkan aktiviti perniagaan Organisasi Peserta dan fungsi jabatan memenuhi standard industri, kehendak pengawalseliaan dan keadaan Organisasi Peserta;
- (c) mengandungi dasar dan prosedur pematuhan yang dirangka untuk menjangka, sedapat mungkin, aktiviti yang berkemungkinan besar akan mengakibatkan salah laku oleh Organisasi Peserta;
- (d) mengandungi dasar dan prosedur pematuhan yang diawasi, dikuatkuasakan dan disampaikan dengan berkesan dalam Organisasi Peserta;
- (e) tertakluk kepada semakan semula berkala yang kerap atau apabila terdapat perubahan besar pada Rangka Kerja Kawal Selia; dan
- (f) diluluskan oleh Lembaga Pengarah atau mana-mana jawatankuasa yang dilantik oleh Lembaga Pengarah, mengikut mana-mana yang berkenaan.

## **7.2 Program Pematuhan**

Program Pematuhan mendokumentasikan cara pengawasan pematuhan dilakukan, dan akan mengandungi bahagian pemeriksaan terperinci dan menyatakan kekerapan pemeriksaan yang sepatutnya dijalankan. Hal ini adalah untuk memastikan bahawa proses perniagaan diperiksa untuk mengenal pasti, menilai dan memberikan respons terhadap kesilapan dan perbezaan lain yang dalam apa cara sekalipun akan menghalang pematuhan prosedur sesuatu aktiviti. Program Pematuhan mesti sepadan dengan saiz dan sifat Organisasi Peserta dan termasuk program pengawasan ke atas pejabat cawangannya. Pemeriksaan pematuhan sepatutnya menghasilkan data yang tepat dan kena pada masanya untuk mengukur tahap pematuhan Organisasi Peserta.

## **8. PENGAWASAN OLEH FUNGSI PEMATUHAN**

CO mesti menyemak semula agar semua bidang perniagaan dan operasi Organisasi Peserta mematuhi Rangka Kerja Kawal Selia. Program pengawasan pematuhan mestilah sekurang-kurangnya terdiri daripada bahagian yang dinyatakan di bawah (bergantung pada aktiviti perniagaan dan operasi Organisasi Peserta):

### **8.1 Pengurusan Konflik Kepentingan**

Pengurusan konflik kepentingan yang berkesan melibatkan, antara lainnya, pengasingan fungsi, seperti yang berikut:

- (a) Pengendalian berkesan akaun perdagangan Klien dan akaun proprietari organisasi untuk memastikan Organisasi Peserta bertindak demi kepentingan terbaik Kliennya. Jika timbul apa-apa konflik kepentingan, kepentingan Klien perlu sentiasa diberi keutamaan. Akaun Klien dan akaun proprietari hendaklah disemak semula secara kerap mengikut parameter yang ditetapkan. Semua pekerja Organisasi Peserta hendaklah menjalankan pengendalian urus niaga yang betul dan tidak melakukan apa-apa amalan yang tidak adil atau tidak beretika.
- (b) Terdapat pengasingan yang wajar antara fungsi yang mempunyai konflik kepentingan, termasuk antara pejabat belakang (pentadbiran dan penyimpanan rekod), perdagangan pejabat hadapan dan fungsi pengurusan risiko. Pengasingan ini adalah untuk menyediakan sistem semak dan imbang yang diperlukan serta menghasilkan keberkesanan dalam sistem kawalan dalaman Organisasi Peserta.

- (c) Tiada penumpuan kuasa dalam bidang penyeliaan seseorang, (contohnya, Ketua Operasi yang bertanggungjawab terhadap pejabat belakang tidak boleh turut menyelia operasi urus niaga/perdagangan) dan terdapat pengasingan fungsi yang wajar (tadbir urus korporat yang wajar). Hal ini akan mengelakkan penyalahgunaan jawatan/kuasa dan akan memastikan bahawa tiada seorang pun bertanggungjawab ke atas penyeliaan sejumlah besar jabatan/pekerja tanpa apa-apa pemeriksaan atau kawalan yang sepadan.
- (d) Jika Organisasi Peserta memainkan lebih daripada satu peranan di pasaran, kemungkinan konflik kepentingan pasti akan wujud. Oleh itu, halangan terhadap komunikasi mesti diwujudkan antara jabatan Organisasi Peserta yang berkaitan untuk mengelakkan pemindahan dan penyalahgunaan maklumat bukan umum. CO mesti memastikan bahawa adanya prosedur dalaman yang mencukupi berkaitan dengan halangan maklumat (Tembok Cina) dan pematuhan ketat terhadap perkara yang sama, untuk mengelakkan penyalahgunaan maklumat bukan umum atau berlakunya penyalahgunaan perdagangan yang lain.

## 8.2 Pembukaan Akaun Klien

Bahawa akaun perdagangan diluluskan mengikut peruntukan Rangka Kerja Kawal Selia dan kehendak pengendalian urus niaga yang berkaitan serta disokong dengan perjanjian bertulis dan pernyataan pendedahan risiko yang berkaitan sebelum dibenarkan untuk memulakan perdagangan. Bagi penentusahan secara tidak bersemuka, memastikan kawalan yang mencukupi disediakan sebelum akaun diterima untuk kelulusan. Kawalan yang mencukupi termasuk yang berikut:

- (a) Maklumat penting untuk pembukaan akaun Klien telah diperoleh, termasuk fakta penting tentang latar belakang kewangan Klien, objektif pelaburan dan pengalaman pelaburan. Apa-apa kelulusan untuk pembukaan akaun Klien akan didasarkan kepada maklumat tersebut sebagaimana diperoleh.
- (b) Persetujuan bertulis Klien dan kelulusan bertulis yang diperlukan untuk pembukaan akaun telah diperoleh.
- (c) Organisasi Peserta menyenggarakan rekod akaun Kliennya dengan sewajarnya pada setiap masa dan menyemak semula prosedur bertulis Organisasi Peserta berkaitan dengan pembukaan akaun Klien.
- (d) Semua kehendak telah dipenuhi sebelum jumlah Klien baharu diluluskan dan semua dokumentasi yang diperlukan telah disediakan, termasuk memeriksa agar penentusahan latar belakang dan maklumat kewangan Klien telah dijalankan.

## 8.3 Semakan Semula Akaun Klien

Bahagian berikut mesti dipatuhi:

- (a) Prosedur untuk pembukaan akaun serta kaedah-kaedah kesesuaian telah dipatuhi dengan ketat. Tambahan lagi, semakan semula tersebut akan membolehkan pengesanan corak luar biasa dalam perdagangan atau tanda-tanda peningkatan ketara dalam pendedahan risiko dalam suatu akaun.
- (b) Akaun Klien dan akaun proprietari disemak semula secara kerap oleh penyelia/orang diberi kuasa yang berkaitan dan untuk menyelia semakan semula tersebut.
- (c) Menyenggarakan semakan semula secara kerap dan berkala ke atas akaun pendedahan tinggi atau akaun Klien yang berisiko tinggi.
- (d) Apa-apa isu yang timbul daripada mana-mana akaun Klien mestilah ditangani dengan segera dan diselesaikan secepat mungkin dan jika perlu, dilaporkan kepada Bursa.

#### **8.4 Pengasingan Aset**

Terdapat pengasingan sepenuhnya antara dana dengan aset Klien, Wakil Peniaga dan Organisasi Peserta.

#### **8.5 Akaun Budi Bicara**

Semak semula Akaun Budi Bicara untuk memastikan perkara berikut:

- (a) pematuhan Kaedah-kaedah dan Arahan-arahan ini;
- (b) bahawa kebenaran bertulis daripada Klien telah diperolehi terlebih dahulu;
- (c) bahawa Organisasi Peserta telah membuat perjanjian bertulis dengan Klien yang menetapkan terma dan syarat untuk pengendalian Akaun Budi Bicara Klien, termasuk pendedahan yang mencukupi dan tepat berkaitan dengan risiko yang terlibat;
- (d) setiap pesanan budi bicara mesti dikenal pasti sebagai pesanan budi bicara pada masa kemasukan;
- (e) dagangan yang dilakukan dalam Akaun Budi Bicara disemak semula secara kerap;
- (f) bahawa dalam mengendalikan Akaun Budi Bicara, Organisasi Peserta mesti, pada setiap masa, bertindak demi kepentingan terbaik Klien. Dalam hal ini, semakan semula mesti merangkumi jaminan bahawa terdapat mekanisme yang disediakan untuk mencegah penggodakan akaun sedemikian semata-mata untuk menjana komisen;
- (g) bahawa semua dagangan budi bicara dilaksanakan dalam kuasa budi bicara yang sepatutnya yang diberikan kepada Organisasi Peserta dan bahawa dagangan tersebut direkodkan dengan betul;
- (h) bahawa penyenggaraan dokumentasi yang lengkap dan tepat bagi setiap transaksi yang dijalankan di bawah mana-mana Akaun Budi Bicara; dan
- (i) berhubung dengan transaksi Akaun Budi Bicara, tiada konflik kepentingan dalam pelaksanaan dagangan Klien dan dagangan proprietari.

#### **8.6 Aduan Klien**

CO mesti:

- (a) Memastikan bahawa aduan Klien direkodkan dan disenggarakan mengikut Kaedah-kaedah dan Arahan-arahan ini serta dasar dan prosedur dalaman. CO mesti memastikan bahawa pengendalian pertikaian dijalankan demi kepentingan terbaik Klien dan daftar yang betul disimpan untuk mendokumenkan semua aduan Klien. Daftar itu mesti merekodkan maklumat berikut:
  - (i) identiti pengadu;
  - (ii) tarikh aduan diterima;
  - (iii) Wakil Peniaga yang menguruskan akaun (jika berkenaan);
  - (iv) perihalan am tentang aduan; dan
  - (v) tindakan yang diambil berkenaan dengan aduan.
- (b) Memastikan bahawa kehendak-kehendak untuk pelaporan, penyiasatan dan pendokumenan aduan Klien disediakan dan dipatuhi.

- (c) Menyemak Log/Daftar Aduan Klien dan membuat susulan serta memastikan semua aduan yang dibuat dicatat dan didokumenkan sewajarnya oleh kakitangan kanan Organisasi Peserta dan diselesaikan dengan segera.
- (d) Mengawasi pengendalian pertikaian dengan timbang tara dan award Klien.
- (e) Memberikan perhatian dengan segera apabila bilangan aduan Klien yang tinggi diterima dan melaksanakan strategi pengurangan.

#### **8.7 Transaksi oleh Pengarah, Pekerja, Wakil Peniaga, Wakil Perdagangan**

CO mesti memastikan bahawa pekerja, Wakil Peniaga, Wakil Perdagangan atau Pengarah Organisasi Peserta yang berdagang dalam sekuriti untuk akaunnya sendiri adalah tertakluk kepada pematuhan peruntukan tentang konflik kepentingan sebagaimana yang dinyatakan dalam Rangka Kerja Kawal Selia dan mesti memberitahu Organisasi Peserta tentang dagangan tersebut. Fungsi pematuhan mesti mengawasi secara aktif untuk memastikan bahawa rekod yang betul disimpan bagi semua akaun pekerja dan apa-apa transaksi yang dijalankan, dan bahawa kawalan disediakan untuk mencegah perdagangan dalaman.

#### **8.8 Wakil Peniaga**

CO mesti memastikan:

- (a) Wakil Peniaga didaftarkan sewajarnya dengan Bursa.
- (b) Wakil Peniaga menjalankan perdagangan berdasarkan kaedah-kaedah “Kenali Klien Anda”/“Kenali Produk Klien Anda” dan tidak membuat syor yang tidak sesuai untuk Klien. Apa-apa syor mesti berdasarkan maklumat berkaitan yang dihasilkan oleh atau diperoleh tentang Klien, termasuk objektif dan pengalaman pelaburan Klien serta keupayaannya untuk menilai risiko yang terlibat dalam syor tersebut.
- (c) Tiada konflik kepentingan semasa perdagangan dijalankan dan jika konflik kepentingan itu timbul, kepentingan Klien hendaklah sentiasa diutamakan.
- (d) Arahan Klien sentiasa dipatuhi melainkan dilarang oleh Rangka Kerja Kawal Selia.
- (e) Semua transaksi direkodkan dan diproses dengan betul.
- (f) Wakil Peniaga tidak memberikan insentif yang tidak dibenarkan kepada Klien atau bakal klien.
- (g) Rekod mobiliti Wakil Peniaga perlu disenggara.

#### **8.9 Wakil Pemasaran (*Marketing Representative* atau “MR”)**

- (a) Semua MR didaftarkan sewajarnya dengan Organisasi Peserta.
- (b) MR hanya boleh melakukan aktiviti yang dibenarkan sebagaimana yang dinyatakan dalam Garis Panduan untuk Wakil Pemasaran.
- (c) MR tidak memberikan syor atau nasihat tentang sekuriti dan derivatif atau mana-mana produk pasaran modal yang lain kepada Klien.
- (d) MR memenuhi kelayakan dan kehendak minimum sebagaimana yang dinyatakan dalam garis panduan yang berkaitan.

#### **8.10 Wakil Perdagangan (*Trading Representative* atau “TR”)**

- (a) Semua TR didaftarkan sewajarnya dengan Suruhanjaya.

- (b) TR hanya melakukan aktiviti yang dibenarkan sebagaimana yang dinyatakan dalam garis panduan yang berkaitan.
- (c) TR tidak memberikan nasihat, memujuk, mendorong atau membuat syor yang khusus tentang produk pasaran modal.

#### **8.11 Penyimpanan Rekod dan Penyeliaan Akaun**

Semua transaksi dan aktiviti mesti direkodkan dan didokumenkan dengan betul supaya dapat mewujudkan jejak audit. Rekod yang komprehensif bagi semua akaun Klien dan transaksi yang dilakukan mesti disimpan. Rekod tersebut mestilah sedia ada untuk digunakan oleh orang yang menjalankan tugas penyeliaan dan mesti memudahkan semakan semula, antara lainnya, saiz dan kekerapan transaksi pembelian, jumlah komisen yang dijana, status untung rugi, apa-apa penumpuan yang tidak wajar dalam apa jua jenis transaksi, pematuhan kaedah-kaedah tentang margin (jika berkenaan).

#### **8.12 Pengekalan Modal Berbayar dan Akaun Amanah Klien**

- (1) Kehendak-kehendak berkenaan dengan pengekalan modal berbayar yang minimum dan dana pemegang syer minimum tidak terjejas oleh kerugian Organisasi Peserta serta pengemukaan pelaporan kawal selia mengikut cara yang betul dan tepat pada masanya sebagaimana yang ditetapkan oleh Rangka Kerja Kawal Selia. Terdapat juga prosedur yang mencukupi bagi memastikan penyelarasan untuk semua baki akaun dan pengendalian akaun amanah oleh Jabatan Akaun/Kewangan dan kawalan disediakan untuk memastikan tiada percampuran antara wang Klien dengan wang Organisasi Peserta. Klasifikasi dan pendedahan yang sewajarnya diperlukan bagi akaun amanah Klien mengikut Rangka Kerja Kawal Selia.
- (2) Bagi apa-apa kekurangan dalam akaun amanah, tindakan mesti diambil untuk menangani kekurangan tersebut dan pelaporan mesti dijalankan tepat pada masanya. Kawalan mesti disediakan untuk memastikan wang yang didepositkan atau diterima oleh Organisasi Peserta serta pengeluaran daripada akaun amanah Klien adalah mengikut Rangka Kerja Kawal Selia.

#### **8.13 Nisbah Kecukupan Modal (*Capital Adequacy Ratio* atau “CAR”)**

Kehendak-kehendak berkenaan dengan pengekalan CAR Organisasi Peserta yang minimum pada setiap masa dan laporan kecukupan modal disemak semula sebelum penghantaran laporan CAR mengikut peruntukan yang ditetapkan dalam Kaedah-kaedah dan Arahan-arahan ini.

#### **8.14 Akaun Margin**

- (1) Dasar margin Organisasi Peserta mematuhi Kaedah-kaedah dan Arahan-arahan ini berkenaan dengan perdagangan margin dan untuk mewujudkan prosedur bagi tujuan memastikan Kaedah-kaedah dan Arahan-arahan tersebut dipatuhi.
- (2) Semua perdagangan margin adalah mengikut Kaedah-kaedah dan Arahan-arahan ini serta perjanjian margin yang ditandatangani dengan Klien. Contohnya, berhubung dengan penambahan nisbah margin ekuiti, pembuatan panggilan margin, peralihan kedudukan margin, had pendedahan Organisasi Peserta kepada pembiayaan margin. Tiada Klien margin yang sepatutnya diberikan kelonggaran yang tidak sewajarnya berhubung dengan semua perkara ini.

#### **8.15 Kawalan Kredit**

- (1) Apa-apa had kredit yang dikenakan ke atas mana-mana Klien tertentu telah diluluskan sewajarnya oleh orang yang diberi kuasa yang bertanggungjawab dan bahawa had tersebut sepadan dengan maklumat berkaitan yang diberikan atau diperolehi berkenaan dengan Klien tersebut, contohnya, had tersebut mesti sesuai berdasarkan beberapa faktor seperti status pendapatan dan kewangan, pengalaman pelaburan, rekod kredit, dan sebagainya.

- (2) Apa-apa pertambahan had kredit yang diberikan kepada Klien telah diluluskan oleh Jawatankuasa Kredit atau kakitangan yang diberi kuasa dan bahawa maklumat berkaitan yang diperlukan untuk meluluskan penambahan tersebut telah dipertimbangkan.
- (3) Dasar kawalan kredit berkenaan dengan pemulihan hutang tidak disalah guna, contohnya, amaun yang belum dijelaskan perlu didapatkan kembali daripada Klien dengan segera dan bahawa tiada keutamaan yang sepatutnya diberikan kepada mana-mana Klien untuk membuat peralihan kedudukan tanpa melalui proses yang sewajarnya dan tanpa sebab yang sah.
- (4) Peruntukan berkenaan dengan pendedahan kepada Klien tunggal dan sekuriti tunggal dipatuhi dengan ketat dan terdapat mekanisme yang wajar untuk mengawasi perkara ini.

#### **8.16 Akaun Penjelasan dan Akaun Kesilapan**

Semua transaksi dalam akaun penjelasan dan akaun kesilapan direkodkan serta diproses dengan sewajarnya dan dagangan silap dipindahkan dan ditutup dalam akaun kesilapan, mengikut Kaedah-kaedah dan Arahan-arahan ini. Kekerapan dagangan silap yang tinggi sepatutnya mewajarkan semakan semula tentang dasar Organisasi Peserta.

#### **8.17 Perdagangan Klien di Pasaran LEAP**

Terdapat prosedur yang mencukupi untuk memastikan bahawa Klien terus berkelayakan sebagai Pelabur Mahir bagi tujuan perdagangan di Pasaran LEAP. Semua transaksi di Pasaran LEAP ditandakan sewajarnya dan mematuhi peruntukan Kaedah-kaedah dan Arahan-arahan ini berkenaan dengan perdagangan Klien di Pasaran LEAP.

#### **8.18 Jualan Singkat Dikawal Selia (*Regulated Short Selling* atau “RSS”)/Pinjaman dan Peminjaman Sekuriti (*Securities Borrowing and Lending* atau “SBL”)**

- (1) Semua perdagangan RSS adalah mengikut Rangka Kerja Kawal Selia dan Perjanjian SBL atau Perjanjian Penjualan dan Pembelian Sekuriti Islam – Transaksi Terunding (*Islamic Securities Selling and Buying – Negotiated Transaction* atau “ISSBNT”) yang ditandatangani dengan Klien.
- (2) Pewujudan dasar dan prosedur RSS/SBL mematuhi kehendak-kehendak Bursa.

#### **8.19 Penggerak Pasaran**

Terdapat sistem kawalan dalaman serta pengurusan risiko yang mencukupi dan aktiviti menggerak pasaran (termasuk PSS) dilakukan melalui Akaun Sekuriti yang ditetapkan secara khusus untuk menggerak pasaran berdasarkan syarat yang masing-masing ditetapkan oleh Bursa dan Depositori.

#### **8.20 Semakan Semula Perakaunan/Kewangan**

CO mesti memastikan terdapatnya dasar dan prosedur yang mencukupi bagi menjamin maklumat perakaunan adalah lengkap, betul dan diproses tepat pada masanya dengan penyelarasan berkaitan perakaunan mesti dilakukan oleh pegawai bebas dan secara berkala. Perbezaan penyelarasan mesti disiasat dan diselesaikan dengan segera.

Sistem perakaunan yang wajar mesti dilaksanakan untuk memastikan kewujudan jejak audit dan menyediakan akauntabiliti kepada data perakaunan yang dimasukkan ke dalam sistem. Perekodan penerimaan/pengeluaran tunai yang betul dan segera mesti disediakan untuk memantau baki tunai dikekalkan pada tahap yang mencukupi.

Klasifikasi dan pendedahan yang wajar mesti dilaksanakan mengikut panduan pelaporan Rangka Kerja Kawal Selia dan penyerahan laporan pengawalseliaan mesti dibuat mengikut cara yang betul dan tepat pada masanya sebagaimana yang ditetapkan dalam Rangka Kerja Kawal Selia.

### **8.21 Pemantauan Terhadap Pengawasan Pasaran**

Dasar dan prosedur yang mencukupi perlu disediakan untuk mengawasi pematuhan ketat peruntukan yang berkaitan dengan pemantauan terhadap pengawasan pasaran seperti yang terkandung dalam Rangka Kerja Kawal Selia, termasuk penggunaan parameter yang membolehkan pengesanan kemungkinan berlakunya manipulasi pasaran. CO mesti memastikan rekod yang mencukupi disimpan untuk pengawasan, penyampaian dan pelaporan amaran.

### **8.22 Produk/Aktiviti Baharu**

Bagi apa-apa aktiviti/produk baharu yang dijalankan oleh Organisasi Peserta, penilaian yang mencukupi telah dilaksanakan oleh Organisasi Peserta sebelum bermulanya produk/aktiviti baharu supaya mematuhi Rangka Kerja Kawal Selia.

### **8.23 Iklan, Risalah Jualan dan Bentuk Komunikasi Lain untuk Klien / Orang Awam**

Bahan promosi atau bentuk komunikasi lain yang dikeluarkan oleh Organisasi Peserta mestilah selaras dengan Rangka Kerja Kawal Selia, termasuk *Guidelines on Advertising for Capital Market Products and Related Services* yang dikeluarkan oleh Suruhanjaya. Ia mesti berdasarkan fakta, tepat, mengelakkan salah nyata, tidak mengelirukan, tidak membuat janji berkenaan dengan keuntungan dan mesti sentiasa menunjukkan kemungkinan berlakunya kerugian jika keuntungan disebut. Perhatian khusus mesti diberikan jika ramalan atau unjuran disertakan. Maklumat tersebut mesti dikenal pasti dengan jelas dan semua andaian tersembunyi, risiko dan kos mesti dinyatakan dengan jelas.

### **8.24 Keselamatan Siber**

Langkah-langkah yang mencukupi mesti disediakan untuk melindungi Organisasi Peserta daripada kemungkinan serangan siber.

## **9. KOMUNIKASI BERKESAN**

Saluran komunikasi yang berkesan mesti wujud antara CO, Lembaga Pengarah dan pekerja. Hal ini penting bagi memastikan maklumat berhubung dengan Rangka Kerja Kawal Selia serta dasar dan prosedur dalam disampaikan dan dilaksanakan dengan cekap dan berkesan.

### **9.1 Penyebaran Maklumat**

Maklumat atau pemberitahuan berkaitan dengan Rangka Kerja Kawal Selia serta dasar dan prosedur dalam mesti disampaikan kepada Lembaga Pengarah, pengurusan kanan dan pekerja melalui cara komunikasi yang berkesan. CO perlu memastikan bahawa semua pemberitahuan daripada Bursa dan Suruhanjaya disebarkan dengan betul kepada pekerja yang berkaitan dalam Organisasi Peserta.

### **9.2 Akses kepada CO**

CO perlu sentiasa mengekalkan komunikasi dengan semua pihak berkepentingan bagi bidang perniagaan dalam organisasi supaya CO dan pekerja mempunyai akses secara langsung antara satu sama lain. Ia juga melengkapkan penyeliaan yang wajar ke atas dasar dan prosedur sedia ada serta untuk menangani apa-apa jurang yang dikenal pasti.

### **9.3 Komunikasi tentang Hasil Pengawasan**

Dasar dan prosedur yang jelas tentang komunikasi antara CO dengan pekerja dan begitu juga sebaliknya berkenaan dengan perkara ketidakpatuhan mesti diwujudkan. Semua pekerja hendaklah diberitahu bahawa ketidakpatuhan perlu dimaklumkan dan diambil tindakan dengan segera.

## 10. PENYAMPAIAN, PELAPORAN DAN TINDAKAN PEMBETULAN

### 10.1 Proses yang Didokumenkan

Bagi menjamin pematuhan terhadap obligasi untuk memberitahu Bursa tentang perkara ketidakpatuhan, CO mesti memastikan adanya proses yang jelas, difahami dengan baik dan didokumenkan untuk:

- (a) mengenal pasti petunjuk bagi perkara yang boleh dilaporkan;
- (b) memastikan bahawa pekerja menyampaikan perkara yang mungkin boleh dilaporkan kepada CO, yang telah diberitahu tentang petunjuk yang dikenal pasti;
- (c) menentukan sama ada petunjuk bagi perkara yang boleh dilaporkan menimbulkan obligasi untuk melaporkan; dan
- (d) memberitahu Bursa secara bertulis tentang perkara yang boleh dilaporkan.

### 10.2 Penyampaian

- (1) Penyampaian ialah proses memberikan amaran atau memberitahu peringkat pengurusan yang lebih tinggi tentang isu ketidakpatuhan atau kemungkinan isu ketidakpatuhan oleh pekerja apabila seseorang mendapat tahu tentang perkara tersebut. Prosedur penyampaian rasmi menetapkan aliran pelaporan yang jelas dalam hal ketidakpatuhan atau kemungkinan isu ketidakpatuhan dan akan memudahkan pengurusan dan penyelesaian isu tersebut mengikut cara yang cekap dan praktikal.
- (2) Penting bagi pekerja Organisasi Peserta yang berkaitan diberitahu tentang perkara pematuhan yang perlu disampaikan. Prosedur penyampaian yang jelas akan membolehkan pekerja Organisasi Peserta menunjukan isu ketidakpatuhan kepada kakitangan yang betul bagi mempercepatkan penyelesaian.



### 10.3 Pelaporan tentang Perkara Pematuhan

CO mesti mengemukakan perkara yang berkaitan dengan pematuhan untuk perhatian mana-mana Lembaga Pengarah, ketua atau pengurusan kanan Organisasi Peserta yang lain, bagi membolehkan tindakan yang wajar dan tepat pada masanya diambil.

### 10.4 Pengurusan Kesan Pelanggaran

- (1) Pengurusan kesan merujuk tindakan yang diambil bagi menangani ketidakpatuhan Organisasi Peserta terhadap obligasi di bawah Rangka Kerja Kawal Selia.



- (2) Organisasi Peserta mesti mempunyai prosedur pengurusan kesan yang dirangka dengan baik, dengan proses yang jelas, difahami dengan baik dan didokumenkan untuk mengenal pasti dan menangani pelanggaran seperti:
- (a) langkah-langkah tentang cara untuk mengenal pasti pelanggaran;
  - (b) memastikan bahawa pelanggaran itu disampaikan kepada penyelia yang berkaitan;
  - (c) menentukan tahap pelanggaran, contohnya, minor atau signifikan;
  - (d) mengambil langkah-langkah pembetulan pelanggaran dengan segera;
  - (e) melaporkan pelanggaran kepada Bursa, bersama dengan langkah-langkah / pelan pembetulan;
  - (f) memastikan bahawa perkiraan telah dibuat untuk mengelakkan pelanggaran yang berulang-ulang;
  - (g) menangani kesan pelanggaran, khususnya kepada Klien, secara menyeluruh (contohnya, melalui komunikasi dan/atau pampasan); dan
  - (h) menyampaikan maklumat pelanggaran kepada pekerja Organisasi Peserta yang berkaitan untuk menghalang perulangan ("Perkongasian Pengajaran").
- (3) Pengurusan kesan akan membolehkan pekerja mengenal pasti dengan lebih lanjut isu ketidakpatuhan yang mungkin ada dan mengambil langkah proaktif bagi memastikan pematuhan.

## **11. LATIHAN BERTERUSAN DAN PENGEMASKINIAN TENTANG PERKEMBANGAN PENGAWALSELIAAN**

### **11.1 Latihan untuk Fungsi Pematuhan**

Selain program dan latihan, fungsi pematuhan mesti mengikuti perkembangan kehendak pengawalseliaan dengan menjalankan semakan semula yang berterusan terhadap laporan kemas kini Rangka Kerja Kawal Selia yang berkaitan.

### **11.2 Program Latihan dan Pendidikan untuk Pekerja Organisasi Peserta**

- (1) CO mesti memastikan bahawa latihan yang mencukupi dan tepat pada masanya tentang kehendak pengawalseliaan yang berkaitan, yang mengawal aktiviti Organisasi Peserta dan dapat memberikan panduan berkenaan dengan pelaksanaan kawalan dalaman untuk menguruskan risiko pematuhan, disediakan untuk pekerja Organisasi Peserta.
- (2) Latihan dan sokongan lain hendaklah memberikan tumpuan terutamanya, tetapi bukan semata-mata kepada:
- (a) Rangka Kerja Kawal Selia ini dan apa-apa kehendak penyeliaan dan pengawalseliaan lain yang mungkin berkaitan; dan
  - (b) Dasar dan prosedur dalaman Organisasi Peserta serta struktur pelaporan organisasinya dalam bidang aktiviti terkawal.

## **12. KESIMPULAN**

Hubungan kerja yang membina dan kerjasama antara fungsi pematuhan dengan bidang perniagaan boleh meningkatkan pengenalpastian dan pengurusan risiko pematuhan secara menyeluruh. Penerimgunaan pendekatan yang dinyatakan di atas akan menyebabkan tahap keyakinan yang tinggi dalam kalangan semua pihak berkepentingan bahawa objektif pengawalseliaan dapat dicapai. Hasil pengawalseliaan yang positif ini akan membawa kepada pengendalian urusan Organisasi Peserta yang stabil dan mampan.

[Lampiran Tamat]

Berkaitan dengan : Kaedah-kaedah 3.36 dan 6.07  
 Tarikh mula berkuat kuasa : 2 Mei 2013  
 Dipinda : 22 Februari 2016 melalui R/R 2 tahun 2016, 16 Jun 2017 melalui R/R 7 tahun 2017, 21 Ogos 2020 melalui R/R 11 tahun 2020, 30 November 2021 melalui R/R 6 tahun 2021 dan 2 Oktober 2023 melalui R/R 6 tahun 2023  
 Surat Pekeliling PO No. : R/R 5 tahun 2009  
 Rujuk juga Arahan No. : Tidak Berkenaan

**1. Kaedah 3.36(c)**

- (1) Kaedah 3.36(c) memperuntukkan bahawa Ketua Pematuhan mesti memastikan agar perkara yang berkaitan dengan pematuhan Undang-undang Sekuriti, Kaedah-kaedah ini dan Arahan-arahan oleh Organisasi Peserta, Orang Berdaftar, pekerja dan ejen Organisasi Peserta dikemukakan kepada Lembaga Pengarah Organisasi Peserta atau, dalam hal Bank Pelaburan, kepada Lembaga Pengarah atau jawatankuasa, yang kepadanya Ketua Pematuhan dikehendaki membuat laporan di bawah Garis Panduan Bank Pelaburan.
- (2) Dalam menunaikan obligasinya di bawah Kaedah tersebut, Ketua Pematuhan mesti, antara lainnya, mematuhi kehendak-kehendak yang dinyatakan di bawah.

**1.1 Pelaporan tentang perkara pematuhan**

- (1) Ketua Pematuhan boleh mengemukakan perkara yang berkaitan dengan pematuhan untuk perhatian mana-mana Ketua atau pihak pengurusan kanan Organisasi Peserta yang lain bagi membolehkan tindakan sewajarnya diambil.
- (2) Ketua Pematuhan mesti melaporkan terus dan mengemukakan laporan pematuhan bertulis secara bulanan kepada Lembaga Pengarah Organisasi Peserta atau mana-mana jawatankuasa yang dilantik oleh Lembaga Pengarah, mengikut mana-mana yang berkenaan, tentang semua perkara yang berkaitan dengan pematuhan Undang-undang Sekuriti, Kaedah-kaedah ini dan Arahan-arahan ("**Rangka Kerja Kawal Selia**").
- (3) [*dipotong*]
- (4) Lembaga Pengarah Organisasi Peserta atau mana-mana jawatankuasa yang dilantik oleh Lembaga Pengarah, mengikut mana-mana yang berkenaan, mesti mempertimbangkan laporan bertulis itu dalam mesyuarat yang ditetapkan dan memutuskan tindakan sewajarnya yang akan diambil.
- (5) Ketua Pematuhan mesti mengemukakan laporan bertulis yang disebut dalam perenggan 1.1(2) di atas secara bulanan kepada Bursa, tidak lewat daripada hari terakhir dalam bulan yang berikutnya atau apa-apa tempoh lain sebagaimana yang ditetapkan oleh Bursa.
- (6) Apabila mengemukakan laporan pematuhan yang disebut dalam perenggan 1.1(2) di atas, semua Ketua Pematuhan mesti menggunakan format yang dikepilkan sebagai Lampiran 1 ("**Laporan Pematuhan Standard**") pada Arahan ini dan membuat pengemukaan itu mengikut apa-apa cara sebagaimana yang boleh ditetapkan oleh Bursa.
- (7) Laporan Pematuhan Standard tidak bermaksud dan tidak boleh ditafsirkan sebagai menghadkan skop pelaporan atau skop tugas dan tanggungjawab Ketua Pematuhan

sebagaimana yang ditetapkan dalam Kaedah-kaedah ini. Laporan Pematuhan Standard berfungsi untuk memperkemas dan menyeragamkan bentuk dan cara pelanggaran Rangka Kerja Kawal Selia dan apa-apa perkara lain yang berkaitan dengan pematuhan atau selainnya, perlu dilaporkan kepada Bursa atau Lembaga Pengarah atau mana-mana jawatankuasa yang dilantik oleh Lembaga Pengarah, mengikut mana-mana yang berkenaan.

- (8) Semua item yang dinyatakan dalam seksyen berasingan bagi Laporan Pematuhan Standard mesti dilengkapkan mengikut Arahan-arahan yang dinyatakan dalam jadual di bawah:

No. Seksyen	Item	Arahan-arahan
1.0	Ringkasan Ketidakpatuhan	Seksyen ini memberikan perihalan ringkas tentang ketidakpatuhan yang diketahui dalam bulan yang dilaporkan dan tindakan pemulihan yang telah diambil, jika ada.
2.0	Status Ketidakpatuhan yang Dilaporkan Sebelumnya	Seksyen ini memberikan status tindakan pemulihan terhadap ketidakpatuhan yang dilaporkan dalam Laporan Pematuhan Standard terdahulu.
3.0	Status Pematuhan syarat yang dikenakan oleh Bursa dan Suruhanjaya	Seksyen ini memberikan status pematuhan terma dan syarat yang dikenakan oleh Bursa dan/atau Suruhanjaya ke atas Organisasi Peserta yang timbul daripada operasinya sebagai Organisasi Peserta dan jika pematuhan dikehendaki secara berterusan. Contohnya, status pematuhan terma dan syarat yang dikenakan menurut audit kesediaan yang dijalankan bagi pewujudan pejabatnya dan permohonan untuk kelulusan atau penepian yang dibuat di bawah Kaedah-kaedah ini.
4.0	Perkara yang akan dikemukakan kepada Bursa	Seksyen ini tidak diwajibkan. Organisasi Peserta mungkin ingin mengetengahkan kepada Bursa, perkara umum berhubung dengan pematuhan selain pelanggaran Kaedah-kaedah dan Arahan-arahan atau sebaliknya, dengan tujuan untuk menambah baik standard pematuhan dan peraturan. Contohnya, bahagian dalam Kaedah-kaedah atau Arahan-arahan yang tidak jelas atau memerlukan penambahbaikan.
5.0	Laporan tentang tahap pematuhan am Organisasi Peserta	Seksyen ini adalah untuk Ketua Pematuhan memberikan pendapatnya atau membuat penilaian tentang tahap pematuhan am Organisasi Peserta untuk bulan itu.

No. Seksyen	Item	Arahan-arahan
6.0 hingga 17.0	Laporan Terperinci	<p>Seksyen-seksyen ini menetapkan “bahagian mandatori” yang memerlukan Organisasi Peserta menyatakan dengan jelas sama ada kehendak-kehendak yang dinyatakan dalam bahagian tersebut telah dipatuhi ataupun tidak.</p> <p>Penetapan ini adalah bagi memastikan agar tahap pematuhan Rangka Kerja Kawal Selia oleh Organisasi Peserta berhubung dengan “bahagian mandatori” didedahkan sepenuhnya kepada Lembaga Pengarahnya dan kepada Bursa.</p>
18.0		<p>Pelaporan berhubung dengan ketidakpatuhan Organisasi Peserta kepada bahagian dalam Rangka Kerja Kawal Selia selain bahagian yang diperincikan dalam seksyen 5.0 hingga seksyen 17.0 hanya dikehendaki jika terdapat ketidakpatuhan terhadap perkara yang sama.</p> <p>Organisasi Peserta perlu memasukkan seksyen 18.0 dalam Laporan Pematuhan Standard bagi tujuan pelaporan ketidakpatuhan yang dinyatakan di atas. Jika laporan tersebut mengandungi bahagian yang berbeza-beza dan banyak, Organisasi Peserta boleh menambah lebih banyak nombor seksyen selepas seksyen 18.0 bagi memudahkan pelaporan.</p>

**1.2 Pelaporan ad hoc tentang pelanggaran atau ketidakteraturan**

- (1) Ketua Pematuhan mesti dengan serta-merta melaporkan kepada Lembaga Pengarah Organisasi Peserta atau mana-mana jawatankuasa yang dilantik oleh Lembaga Pengarah, mengikut mana-mana yang berkenaan, dan kepada Bursa, jika Ketua Pematuhan, dengan usaha atau penilaian yang munasabah, menyedari apa-apa perkara yang:
- (a) merupakan pelanggaran mana-mana peruntukan dalam Undang-undang Sekuriti;
  - (b) melibatkan kemungkinan berlakunya keingkaran di pihak Organisasi Peserta terhadap Pusat Penjelasan atau pihak kaunterparti yang lain;
  - (c) mengakibatkan penurunan kedudukan kewangan Organisasi Peserta yang ketara;
  - (d) mempunyai kesan buruk yang ketara ke atas aset Klien yang dipegang oleh Organisasi Peserta;
  - (e) mempunyai kesan buruk yang ketara ke atas kedudukan risiko dan integriti kewangan Organisasi Peserta;

- (f) telah mengakibatkan tindakan kawal selia atau disiplin diambil terhadap Organisasi Peserta atau mana-mana Orang Berdaftar, pekerja atau ejen Organisasi Peserta oleh mana-mana pihak berkuasa kawal selia yang lain;
  - (g) melibatkan perlakuan penipuan oleh Orang Berdaftar, pekerja atau ejen Organisasi Peserta; atau
  - (h) menjejaskan dengan teruk keupayaan Organisasi Peserta untuk mematuhi Rangka Kerja Kawal Selia.
- (2) Selain kehendak pelaporan dalam perenggan 1.2(1) di atas, Ketua Pematuhan mesti dengan serta-merta melaporkan kepada Suruhanjaya apabila menyedari akan apa-apa perkara di bawah perenggan 1.2(1)(a).
- (3) Berhubung dengan perkara yang dilaporkan di bawah perenggan 1.2(1) dan (2) di atas, Ketua Pematuhan mesti memaklumkan kepada Bursa dan Suruhanjaya tentang:
- (a) keputusan Lembaga Pengarah atau mana-mana jawatankuasa yang dilantik oleh Lembaga Pengarah, mengikut mana-mana yang berkenaan, berserta langkah pemulihan dan tindakan yang diputuskan untuk diambil atau akan diambil oleh Lembaga Pengarah atau jawatankuasa lembaga pengarah, dalam masa 30 hari dari tarikh pelaporan tersebut; dan
  - (b) penyempurnaan langkah dan tindakan yang diambil, jika ada.
- (4) [dipotong]

[Arahan Tamat]

Lampiran 1

**(NAMA ORGANISASI PESERTA)**

**LAPORAN PEMATUHAN  
BAGI BULAN  
xx 20xx**

TARIKH:

**RINGKASAN EKSEKUTIF**

**1. RINGKASAN KETIDAKPATUHAN**

No	Rujukan	Kaedah/Garis Panduan/Akta yang Berkaitan	Perihal tentang ketidakpatuhan	Tindakan yang diambil

**2. STATUS KETIDAKPATUHAN YANG DILAPORKAN SEBELUMNYA**

*(setakat isu tersebut belum dibetulkan dan dilaporkan)*

No	Dilaporkan dalam Laporan Pematuhan bagi bulan	Perihal tentang ketidakpatuhan	Status pembedulan

**3. STATUS PEMATUHAN SYARAT YANG DIKENAKAN OLEH BURSA DAN SURUHANJAYA**

No	Kesediaan atau pelaksanaan (nyatakan tarikh kelulusan)	Syarat	Status pematuhan

*Nota: Organisasi Peserta perlu melaporkan semua syarat yang masih belum dipatuhi oleh Organisasi Peserta. Mana-mana syarat yang telah dipatuhi dan dilaporkan tidak perlu dimasukkan dalam laporan bagi bulan-bulan berikutnya.*

**4. PERKARA YANG AKAN DIKEMUKAKAN KEPADA BURSA**

- (a) Ulasan tentang Kaedah-kaedah ini dan Arahan-arahan.
- (b) Masalah kawal selia yang dihadapi.

**5. LAPORAN TENTANG TAHAP PEMATUHAN AM ORGANISASI PESERTA**

Ketua Pematuhan mesti menyatakan pendapat/penilaiannya tentang tahap pematuhan am Organisasi Peserta bagi bulan tersebut.



**LAPORAN TERPERINCI**

**6. Berkenaan dengan akaun perdagangan dan akaun amanah, Ketua Pematuhan mesti melaporkan sama ada atau tidak:**

- (a) Dasar dan prosedur dalaman berkenaan dengan “Kenali Klien Anda” dan pembukaan akaun telah dipatuhi; dan
- (b) Kaedah-kaedah dan Undang-undang Sekuriti berkenaan dengan akaun amanah telah dipatuhi.

**7. Berkenaan dengan aduan, Ketua Pematuhan mesti melaporkan sama ada atau tidak:**

Semua aduan yang diterima telah diselesaikan. Nyatakan bilangan dan jenis aduan yang diterima dan diselesaikan dalam jadual yang berikut:-

No	Jenis Aduan	Tarikh Aduan	Tarikh aduan diselesaikan/Tindakan diambil

**8. Berkenaan dengan transaksi oleh pekerja (termasuk Wakil Peniaga Bergaji dan Berkomisen) dan pengarah, Ketua Pematuhan mesti melaporkan sama ada atau tidak, apabila menerima pemberitahuan tentang transaksi di bawah Kaedah 7.26(1), langkah-langkah yang perlu telah diambil oleh Organisasi Peserta bagi memastikan pematuhan terhadap obligasi Organisasi Peserta dalam menguruskan konflik kepentingan dan risiko di bawah Kaedah 5.02.**

Jumlah pekerja yang terlibat	Jumlah syer	Jumlah nilai syer	Jumlah sekuriti yang terlibat

Jumlah pengarah yang terlibat	Jumlah syer	Jumlah nilai syer	Jumlah sekuriti yang terlibat

**9. Berkenaan dengan Keperluan Kecukupan Modal, Ketua Pematuhan mesti melaporkan sama ada atau tidak:**

*[Seksyen 9 ini tidak terpakai kepada Bank Pelaburan]*

- (a) Terdapat apa-apa pengecualian yang diperhatikan berkenaan dengan laporan Kecukupan Modal Organisasi Peserta dan laporan harian yang dihasilkan, dengan memberikan perhatian yang khusus kepada ketepatan dan penyediaan laporan yang tepat pada masanya serta integriti data; dan
- (b) Terdapat apa-apa item/transaksi yang tidak direkodkan/dilaporkan yang boleh menjejaskan modal cair Organisasi Peserta dan kehendak risiko keseluruhan.

**10. Berkenaan dengan Wakil Peniaga (merangkumi Wakil Peniaga Bergaji dan Berkomisen), Ketua Pematuhan mesti melaporkan:**

- (a) Pengecualian berkenaan dengan Wakil Peniaga yang terlibat dalam operasi pejabat belakang;
- (b) Pengecualian berkenaan dengan pendaftaran, pembaharuan dan penamatan lesen-lesen Wakil Peniaga;
- (c) Pengecualian berkenaan dengan perdagangan tidak berlesen; dan
- (d) Pengecualian berkenaan dengan kejadian perkongsian pengenalan dan kata laluan pengguna serta peninggalan terminal broker bahagian depan tanpa pengawasan dan tidak log keluar buat sementara waktu.

**11. Berkenaan dengan pengasingan tugas serta dasar dan prosedur, Ketua Pematuhan mesti melaporkan:**

- (a) Ketidakteraturan yang diperhatikan berkenaan dengan pengasingan tugas terutamanya antara pejabat belakang dengan pejabat hadapan; dan
- (b) Pengecualian yang diperhatikan berkenaan dengan ketidakcukupan dasar dan prosedur Organisasi Peserta (contohnya, margin, Akaun Pembiayaan Budi Bicara, dan sebagainya).

**12. Berkenaan dengan Jualan Singkat Dikawal Selia (*Regulated Short Selling* atau "RSS") dan Pinjaman dan Peminjaman Sekuriti (*Securities Borrowing and Lending* atau "SBL"), Ketua Pematuhan mesti melaporkan:**

- (a) Pengecualian yang diperhatikan berkenaan dengan pematuhan kehendak-kehendak bagi RSS
- (b) Pengecualian yang diperhatikan berkenaan dengan pematuhan kehendak-kehendak bagi SBL

**13. Berkenaan dengan akaun penjelasan dan akaun ralat, Ketua Pematuhan mesti melaporkan:**

Pengecualian yang diperhatikan berkenaan dengan pematuhan kehendak-kehendak bagi akaun penjelasan dan akaun ralat.

**14. Berkenaan dengan perdagangan budi bicara, Ketua Pematuhan mesti melaporkan:**

Pengecualian yang diperhatikan berkenaan dengan pematuhan kehendak-kehendak bagi aktiviti perdagangan budi bicara.

**15. Berkenaan dengan pemantauan terhadap pengawasan pasaran, Ketua Pematuhan mesti melaporkan**

Apa-apa pengecualian atau aktiviti perdagangan tidak teratur yang diperhatikan berkenaan dengan pematuhan kehendak-kehendak Bursa.

16. **Berkenaan dengan perdagangan di Pasaran LEAP, Ketua Pematuhan mesti melaporkan** semua ketidakpatuhan Rangka Kerja Kawal Selia. Tanpa mengambil kira perenggan 1.1 Arahan No. 3.36-002, item ini mesti diserahkan pada setiap suku tahun kalendar.
17. **Berkenaan dengan keselamatan siber, Ketua Pematuhan mesti melaporkan:**
- (a) Kecukupan dasar dan prosedur risiko siber; dan
  - (b) Pengecualian yang diperhatikan dalam keselamatan siber.
18. **Berkenaan dengan ketidakpatuhan selain ketidakpatuhan dalam bahagian yang diperincikan dalam seksyen 6 hingga 17 di atas.**

[Lampiran Tamat]

**ARAHAN-ARAHAN BERKENAAN DENGAN LANGKAH UNTUK MENGEKANG KLIEN MEMBUAT PEMBAYARAN SECARA TERUS KEPADA WAKIL PENIAGA BAGI MENYELESAIKAN AMAUN TERHUTANG KEPADA ORGANISASI PESERTA**

**No. 3.47(1)-001**

Berkaitan dengan : Kaedah 3.47(1)(f)  
Diperkenalkan untuk berkuat kuasa mulai : 2 Mei 2013  
Dipinda : Tidak Berkenaan  
No. Pekeliling PO (Organisasi Peserta) : Tidak Berkenaan  
Juga rujuk kepada Arahan No. : Tidak Berkenaan

**1. Kaedah 3.47(1)(f)**

- (1) Kaedah 3.47(1)(f) menyatakan bahawa sepanjang tempoh pendaftaran Wakil Peniaga dengan Bursa, Wakil Peniaga mestilah tidak menerima pembayaran daripada Klien atau memegang mana-mana aset Klien di atas nama Wakil Peniaga dan mesti memastikan bahawa Klien membuat pembayaran dan menyerahkan simpan aset secara terus dengan Organisasi Peserta.
- (2) Kaedah 5.03(1)(a) seterusnya menyatakan bahawa sesebuah Organisasi Peserta mesti mempunyai struktur, kawalan dalaman dan dasar serta tatacara bertulis yang direka bentuk untuk memudahkan penyeliaan aktiviti perniagaan dan kelakuan Orang Berdaftar, pekerja dan ejen Organisasi Peserta.
- (3) Dalam melaksanakan obligasi di bawah Kaedah 3.47(1)(f), sesebuah Organisasi Peserta mesti, antara lain, mematuhi kehendak-kehendak yang dinyatakan di bawah.

**1.1 Langkah-langkah yang akan diambil**

Sesebuah Organisasi Peserta mesti:

- (a) meletakkan notis yang sewajarnya kepada klien di galeri awam melarang amalan membuat pembayaran secara terus kepada Wakil Peniaga;
- (b) mengingatkan klien (sebagai contoh, melalui penyata bulanan, surat) untuk tidak membuat pembayaran secara terus kepada Wakil Peniaga
- (c) menerbitkan pekeliling dalaman kepada semua Wakil Peniaga menonjolkan kehendak-kehendak yang terkandung dalam Kaedah 3.47(1)(f); dan
- (d) mengenakan hukuman ke atas Wakil Peniaga yang diketahui telah menerima pembayaran tersebut daripada klien.

[Arahan Tamat]

Berkaitan dengan	:	Kaedah-kaedah 1.01, 4.02, 4.05, 4.06, 4.12(c), 4.13(5), dan 5.16(1)
Diperkenalkan untuk berkuat kuasa mulai	:	2 Mei 2013
Dipinda	:	29 Mei 2017 melalui R/R 5 tahun 2017, 1 Mac 2018 melalui R/R 3 tahun 2018, 19 Disember 2018 melalui R/R 16 tahun 2018, 2 Januari 2019 melalui R/R 15 tahun 2018, 21 Ogos 2020 melalui R/R 11 tahun 2020, 7 Disember 2020 melalui R/R 13 tahun 2020, 3 Januari 2022 melalui R/R 9 of 2021 dan 4 Mac 2024 melalui R/R 1 tahun 2024
No. Pekeliling PO (Organisasi Peserta)	:	R/R 3 tahun 2009 dan R/R 10 tahun 2012
Juga rujuk kepada Arahan No.	:	CDS Pekeliling ADA/DOD/033/2012, CDS Pekeliling ADM/DOD/032/2012 dan Pekeliling Penjelasan Bursa Malaysia G1/2013

## **PENGGERAK PASARAN**

### **1. Pengenalan**

Bab 4 dalam Kaedah-kaedah menyatakan peruntukan-peruntukan yang berhubung dengan Penggerak Pasaran. Arahan ini menyatakan kehendak-kehendak minimum berhubung dengan kehendak-kehendak tersebut.

### **2. Kaedah 1.01**

- (1) Kaedah 1.01 menyatakan pentakrifan Sekuriti Tertentu sebagai sekuriti tertentu oleh Bursa sebagai yang tersedia untuk Pembuatan Pasaran.
- (2) Berdasarkan Kaedah di atas, Bursa menetapkan senarai Sekuriti Tertentu seperti yang dinyatakan dalam **Lampiran 1** Arahan ini.

### **3. Kaedah 4.02(1)**

- (1) Kaedah 4.02(1) menyatakan bahawa pemohon yang berhasrat untuk memohon untuk menjadi Penggerak Pasaran bagi Sekuriti Tertentu mesti memohon kepada Bursa mengikut kehendak-kehendak yang ditetapkan oleh Bursa dan mematuhi apa-apa kehendak-kehendak yang boleh dikenakan oleh Bursa.
- (2) Berdasarkan Kaedah di atas, pemohon mesti mematuhi kehendak-kehendak berikut.

#### **3.1 Borang Permohonan dan Aku Janji**

Pemohon bagi Penggerak Pasaran mesti melengkapkan dan menyerahkan kepada Bursa, satu borang permohonan bersama dengan aku janji yang disempurnakan untuk mematuhi Kaedah-kaedah dan Arahan-arahan ini, berdasarkan kehendak-kehendak berkaitan dengan kemasukan Penggerak Pasaran seperti yang dinyatakan dalam Garis Panduan Kemasukan.

#### **3.2 Pemberitahuan tentang Sekuriti Tertentu**

Pemohon yang diluluskan untuk menjadi Penggerak Pasaran mesti memberitahu kepada jabatan Operasi Perdagangan Sekuriti Bursa bagi setiap Sekuriti Tertentu sebelum permulaan sebarang aktiviti Pembuatan Pasaran berkaitan dengan Sekuriti Tertentu tersebut.

### **4. Kaedah 4.04**

- (1) Kaedah 4.04(1) menghendaki Penggerak Pasaran bagi Sekuriti Tertentu untuk memasukkan bida dan harga tawaran ke dalam buku pesanan dalam ATS bagi tujuan untuk membeli dan menjual Sekuriti Tertentu seperti yang berikut:

- (a) dengan kehadiran minimum seperti yang ditetapkan oleh Bursa;
  - (b) spread maksimum yang dibenarkan oleh Bursa; dan
  - (c) tidak kurang daripada kuantiti minimum yang dibenarkan oleh Bursa.
- (2) Kaedah 4.04(2) seterusnya menyatakan bahawa Penggerak Pasaran adalah dikecualikan daripada memasukkan bida dan harga tawaran seperti yang dikehendaki di bawah Kaedah 4.04(1) dalam keadaan yang disifatkan sesuai atau dibenarkan oleh Bursa.
- (3) Menurut Kaedah-kaedah ini, Penggerak Pasaran mesti, antara lain, mematuhi kehendak-kehendak yang dinyatakan di bawah.

#### **4.1 Obligasi Pembuatan Pasaran**

Obligasi Pembuatan Pasaran yang dikenakan ke atas Penggerak Pasaran berdasarkan Kaedah 4.04(1) dan keadaan Penggerak Pasaran dikecualikan daripada melaksanakan obligasi tersebut berdasarkan Kaedah 4.04(2) adalah seperti yang dinyatakan dengan terperinci dalam **Lampiran 3** Arahan ini.

#### **5. Kaedah 4.05**

- (1) Kaedah 4.05 menghendaki Penggerak Pasaran untuk menjalankan semua aktiviti-aktiviti Pembuatan Pasaran melalui akaun perdagangan dan Akaun Sekuriti yang ditentukan sebagai khusus bagi aktiviti Pembuatan Pasaran berdasarkan terma yang ditetapkan oleh Bursa dan Depositori masing-masing.
- (2) Menurut Kaedah di atas, Penggerak Pasaran mesti, antara lain, mematuhi kehendak-kehendak yang dinyatakan di bawah.

#### **5.1 Pemberitahuan Akaun Ditentukan**

Penggerak Pasaran bagi ETF, waran berstruktur dan ETB mesti menyerahkan kepada Bursa maklumat seperti yang dikehendaki di bawah Bahagian A Lampiran 4 Arahan ini, dengan menyatakan butiran mengenai dagangan dan Akaun Sekuriti yang dibuka bagi tujuan Pembuatan Pasaran untuk sesuatu ETF yang khusus, waran berstruktur atau ETB, 2 hari sebelum permulaan Pembuatan Pasaran.

#### **6. Kaedah 5.16(1)**

- (1) Kaedah 5.16(1) menghendaki sesebuah Organisasi Peserta dan Orang Berdaftar untuk bertindak dengan kemahiran, ketelitian dan ketekunan yang sewajarnya, dengan jujur dan adil serta demi kepentingan terbaik Klien Organisasi Peserta.
- (2) Menurut Kaedah di atas, Penggerak Pasaran mesti mematuhi, antara lain, kehendak-kehendak yang dinyatakan di bawah.

#### **6.1 PO (Organisasi Peserta) untuk Memberikan Insentif kepada Klien Penggerak Pasaran**

Apabila insentif dapat dianggap berpunca daripada Penggerak Pasaran yang bukan merupakan sesebuah Organisasi Peserta, Organisasi Peserta mesti memberikan insentif tersebut kepada klien Organisasi Peserta yang merupakan Penggerak Pasaran.

## **PAKAR DERIVATIF**

### **7. Kaedah 4.08(1)**

- (1) Kaedah 4.08(1) menyatakan bahawa pemohon yang berhasrat untuk memohon untuk menjadi Pakar Derivatif, mesti memohon kepada Bursa berdasarkan kehendak-kehendak Bursa dan mematuhi apa-apa kehendak-kehendak yang dikenakan oleh Bursa.
- (2) Menurut Kaedah di atas, pemohon mesti mematuhi kehendak-kehendak yang berikut.

### **7.1 Borang Permohonan dan Aku Janji**

Pemohon bagi Pakar Derivatif mesti melengkapkan dan menyerahkan kepada Bursa, satu borang permohonan bersama dengan aku janji yang disempurnakan untuk mematuhi Kaedah-kaedah dan Arahan-arahan ini, berdasarkan kehendak-kehendak berkaitan dengan kemasukan Pakar Derivatif seperti yang dinyatakan dalam Garis Panduan Kemasukan.

### **7.2 Pemberitahuan Sekuriti PSS**

Pemohon yang diluluskan untuk menjadi Pakar Derivatif mesti memberitahu kepada jabatan Operasi Perdagangan Sekuriti Bursa tentang Penjualan Singkat yang Dibenarkan yang akan dijalankan bagi setiap Sekuriti PSS sebelum permulaan aktiviti Penjualan Singkat yang Dibenarkan tersebut.

## **8. Kaedah 4.10**

- (1) Kaedah 4.10 menghendaki Pakar Derivatif untuk membuka satu akaun perdagangan dan Akaun Sekuriti yang ditentukan berdasarkan terma yang ditetapkan oleh Bursa dan Depositori masing-masing.
- (2) Menurut Kaedah di atas, Pakar Derivatif mesti, antara lain, mematuhi kehendak-kehendak yang dinyatakan di bawah.

### **8.1 Pemberitahuan Akaun Ditentukan**

Pakar Derivatif mesti menyerahkan kepada Bursa maklumat mengenai akaun yang ditentukan seperti yang dikehendaki di bawah Bahagian B **Lampiran 4** Arahan ini, 2 hari sebelum permulaan Penjualan Singkat yang Dibenarkan.

## **PENJUALAN SINGKAT YANG DIBENARKAN**

### **9. Kaedah 4.16(c)**

- (1) Kaedah 4.16(c) menyatakan bahawa Penggerak Pasaran atau Pakar Derivatif boleh memulakan Penjualan Singkat yang Dibenarkan hanya jika Penggerak Pasaran atau Pakar Derivatif telah memberitahu Bursa bahawa Penggerak Pasaran berhasrat untuk menjalankan Penjualan Singkat yang Dibenarkan dan telah menyerahkan satu perisytiharan bertulis dalam bentuk yang ditetapkan oleh Bursa, 2 Hari Pasaran sebelum permulaan Penjualan Singkat yang Dibenarkan.
- (2) Menurut Kaedah di atas, Penggerak Pasaran atau Pakar Derivatif mesti, antara lain, mematuhi kehendak-kehendak yang dinyatakan di bawah.

### **9.1 Pemberitahuan bagi Penjualan Singkat yang Dibenarkan**

- (1) Penggerak Pasaran atau Pakar Derivatif yang berhasrat untuk memulakan Penjualan Singkat yang Dibenarkan mesti menyerahkan kepada Bursa satu perisytiharan pematuhan kehendak-kehendak dalam bentuk yang dinyatakan di Bahagian C **Lampiran 4** Arahan ini.
- (2) Perisytiharan ini mesti diserahkan kepada Bursa 2 hari sebelum permulaan Penjualan Singkat yang Dibenarkan.

[Arahan Tamat]



**Lampiran 1**

**SENARAI SEKURITI TERTENTU**

- 1. Semua Waran Berstruktur**
- 2. Semua Dana Dagangan Bursa**
- 3. Semua Bon Dagangan Bursa**

**Lampiran 2**

*[Dipotong]*

[Lampiran 2 Tamat]

**Lampiran 3**

**1. OBLIGASI PEMBUATAN PASARAN BERHUBUNG DENGAN WARAN BERSTRUKTUR (SW), DANA DAGANGAN BURSA (ETF) DAN BON DAGANGAN BURSA (ETB) BERDASARKAN KAEDAH 4.04(1)**

No	Obligasi Pembuatan Pasaran	Penggerak Pasaran bagi SW	Penggerak Pasaran bagi ETF	Penggerak Pasaran bagi ETB								
1.	Kehadiran minimum Penggerak Pasaran dalam menyediakan sebut harga 2 hala semasa 'fasa dagangan utama' seperti yang dirujuk di dalam Manual Dagangan pada setiap hari Bursa Securities dibuka untuk perdagangan dalam penerbitan SW/ETF/ETB.	80%	70%*	70%*								
2.	Spread maksimum bagi sebut harga dua sisi pembuatan pasaran yang dimasukkan oleh Penggerak Pasaran ke dalam ATS.	10 bida	25 bida	<table border="1"> <thead> <tr> <th>Tempoh ETB</th> <th>Spread Maksimum*</th> </tr> </thead> <tbody> <tr> <td>5 tahun dan kurang</td> <td>sehingga RM0.50</td> </tr> <tr> <td>5 tahun dan sehingga 10 tahun</td> <td>sehingga RM1.00</td> </tr> <tr> <td>Lebih daripada 10 tahun</td> <td>sehingga RM2.00</td> </tr> </tbody> </table>	Tempoh ETB	Spread Maksimum*	5 tahun dan kurang	sehingga RM0.50	5 tahun dan sehingga 10 tahun	sehingga RM1.00	Lebih daripada 10 tahun	sehingga RM2.00
Tempoh ETB	Spread Maksimum*											
5 tahun dan kurang	sehingga RM0.50											
5 tahun dan sehingga 10 tahun	sehingga RM1.00											
Lebih daripada 10 tahun	sehingga RM2.00											
3.	Kuantiti minimum pada setiap sebut harga dua sisi pembuatan pasaran yang dimasukkan oleh Penggerak Pasaran ke dalam ATS	50 lot dagangan (5,000 unit SW)	10 lot dagangan (1,000 unit ETF)*	10 lot dagangan (100 unit ETB)*								

\*Nota:

- (1) Obligasi pembuatan pasaran yang perlu dilaksanakan oleh Penggerak Pasaran bagi ETF dan ETB boleh berbeza antara seseorang/seseorang Penggerak Pasaran dengan seseorang/seseorang Penggerak Pasaran yang lain seperti yang dibenarkan oleh Bursa.
- (2) Bursa boleh mengubah obligasi pembuatan pasaran berhubung dengan ETB di bawah keadaan pasaran seperti yang ditentukan oleh Bursa. Ini merangkumi memberikan Penggerak Pasaran budi bicara untuk meluaskan spread maksimum di bawah keadaan pasaran yang tertekan (cth. Jika Penerbit di letakkan di bawah gambaran negatif dan diberi amaran bahawa penarafan Penerbit mungkin berubah selepas kajian semula)

**2. KEADAAN PENGGERAK PASARAN DIKECUALIKAN DARIPADA MELAKSANAKAN OBLIGASI BERHUBUNG DENGAN WARAN BERSTRUKTUR (SW), DANA DAGANGAN BURSA (ETF) DAN BON DAGANGAN BURSA (ETB) BERDASARKAN KAEDAH 4.04(2)**

<p><b>Penggerak Pasaran bagi SW, ETF dan ETB</b></p>	<p>(i) jika perdagangan dalam Sekuriti Tertentu digantung;</p> <p>(ii) jika pasaran digantung atau ditutup;</p> <p>(iii) jika berlaku pincang tugas dalam sistem Organisasi Peserta, yang digunakan oleh Penggerak Pasaran dalam pembuatan pasaran; atau</p> <p>(iv) jika pasaran tidak boleh dilaksanakan berdasarkan keadaan pasaran seperti yang ditentukan oleh Bursa.</p>
<p><b>Penggerak Pasaran bagi SW (sebagai tambahan kepada keadaan di atas)</b></p>	<p>Keadaan yang dinyatakan di dalam prospektus penerbit yang diberikan kecairan oleh Penggerak Pasaran bagi penerbitan SW, sebagai keadaan apabila Penggerak Pasaran dikecualikan daripada melaksanakan obligasi pembuatan pasaran di bawah Kaedah-kaedah Bursa Securities kecuali ditetapkan sebaliknya oleh Bursa.</p>

[Lampiran 3 Tamat]

**Lampiran 4**

**PEMBERITAHUAN AKAUN DITENTUKAN OLEH PENGGERAK PASARAN DAN PAKAR  
DERIVATIF SERTA PENGISYTIHARAN YANG DIKEHENDAKI UNTUK PENJUALAN SINGKAT  
YANG DIBENARKAN**

**[KAEDAH 4.05, KAEDAH 4.10 DAN KAEDAH 4.16]**

**Kepada: Bursa Malaysia Securities Berhad**

**BAHAGIAN A**

**PEMBERITAHUAN TENTANG AKAUN DITENTUKAN OLEH PENGGERAK PASARAN**

Menurut Kaedah 4.05, kami [nama Penggerak Pasaran] memberikan pemberitahuan seperti yang berikut:

Nama Penggerak Pasaran	
Akaun perdagangan ditentukan	
Nombor Akaun Sekuriti Ditentukan	
Tarikh pembukaan akaun:	

Bertarikh [ ] hari bulan [ ] [tahun]

Ditandatangani : [Penandatanganan Diberi Kuasa]  
Tarikh :

**BAHAGIAN B**

**PEMBERITAHUAN AKAUN DITENTUKAN OLEH PAKAR DERIVATIF**

Menurut Kaedah 4.10, kami [nama Pakar Derivatif] memberikan pemberitahuan seperti yang berikut:

Nama Penggerak Pasaran Derivatif	
Akaun perdagangan ditentukan	
Nombor Akaun Sekuriti ditentukan:	
Tarikh pembukaan akaun:	

Bertarikh [ ] hari bulan [ ] [tahun]

Ditandatangani : [Penandatanganan Diberi Kuasa]  
Tarikh :

**Nota:**

*Sebarang perubahan kepada butiran yang diserahkan dalam Bahagian A atau Bahagian B pada Lampiran 4 mesti diberitahu kepada Bursa dengan segera.*

**BAHAGIAN C**

**PERISYTIHARAN BERKENAAN PEMATUHAN DENGAN KEHENDAK-KEHENDAK BERKENAAN  
PENJUALAN SINGKAT YANG DIBENARKAN**

Berdasarkan kehendak-kehendak Kaedah-kaedah 4.16, kami [nama Penggerak Pasaran / Pakar Derivatif] memberikan pemberitahuan seperti yang berikut:

1. bahawa kami telah membentuk garis panduan dalaman bagi Penjualan Singkat yang Dibenarkan yang telah diluluskan oleh lembaga pengarah; dan
2. bahawa semua sistem dan infrastruktur termasuk pejabat depan dan/atau pejabat belakang telah ditentusahkan dan dinilai dari segi kegunaan di samping keupayaan perisian dan perkakasan serta disahkan beroperasi dan mempunyai semua kefungasian, keperluan dan kawalan yang ada tersedia bagi tujuan menjalankan aktiviti Penjualan Singkat yang Dibenarkan berdasarkan Kaedah-kaedah dan Arahan-arahan ini.

Ditandatangani : \_\_\_\_\_  
[Penandatangan Diberi Kuasa]

Tarikh : \_\_\_\_\_

[Lampiran 4 Tamat]

Berkaitan dengan : Bab 4  
Diperkenalkan untuk berkuat kuasa mulai : 1 Jun 2021  
Dipinda pada : 4 Mac 2024 melalui R/R 1 tahun 2024  
No. Pekeliling Organisasi  
Peserta (PO) : R/R 2 tahun 2021  
Juga rujuk kepada Arahan No. : 4-001

## 1. Pengenalan

- (1) Kaedah 2.01(2)(d) Kaedah-kaedah ini menyatakan bahawa kuasa Bursa adalah termasuk mengeluarkan Arahan-arahan bagi tujuan atau perkara yang berkaitan dengan mana-mana Kaedah-kaedah ini.
- (2) Menurut kaedah ini, Bursa menetapkan butiran-butiran dan kehendak-kehendak yang berhubung dengan program perintis bagi pemohon yang layak untuk didaftarkan dengan Bursa sebagai penggerak pasaran saham bagi saham yang layak ("**Program Perintis Pembuatan Pasaran**" atau "**PMMP**").
- (3) Istilah-istilah yang berikut mempunyai maksud yang berikut dalam Arahan ini kecuali konteks menghendaki yang selainnya.

<b>Istilah</b>	<b>Maksud</b>
Saham PMMP Yang Layak	Mana-mana saham yang didagangkan di pasaran saham Bursa yang ditetapkan oleh Bursa sebagai tujuan PMMP.
Penggerak Saham Pasaran	Sesebuah entiti yang memenuhi kehendak dalam Kaedah 4.01 Kaedah-kaedah ini dan didaftarkan dengan Bursa di bawah PMMP berdasarkan Arahan ini.

## 2. Pemakaian Kaedah-kaedah dan Arahan-arahan yang berkaitan

- (1) Sesuatu rujukan yang dibuat kepada istilah yang berikut dalam Kaedah-kaedah dan Arahan-arahan ini akan ditafsirkan sebagai yang berikut:
  - (a) "Penggerak Pasaran" akan ditafsirkan sebagai merangkumi rujukan kepada "Penggerak Pasaran Saham"; dan
  - (b) "Sekuriti yang Ditentukan" dan "Sekuriti PSS" akan ditafsirkan sebagai merangkumi rujukan kepada "Saham PMMP Yang Layak".
- (2) Bahagian A, B, D dan E Bab 4 di bawah Kaedah-kaedah dan Arahan-arahan Organisasi Peserta berhubung dengan Penggerak Pasaran dan Pakar Derivatif (No. 4-001) ("**Arahan No. 4-001**") adalah terpakai kepada Penggerak Pasaran Saham di bawah PMMP (dengan pengubahsuaian yang perlu), melainkan dinyatakan sebaliknya dalam Arahan ini. Peruntukan-peruntukan yang berikut tidak terpakai kepada Penggerak Pasaran Saham di bawah PMMP:

- (a) Kaedah-kaedah 4.04, 4.06(2) dan (4), 4.13(1)(b) dan 4.17(1) di bawah Bab 4; dan
- (b) Perenggan 2, 3.2, 4, 7 dan 8, Lampiran 1 dan Lampiran 3 Arahan No. 4-001.

### **3. Saham PMMP Yang Layak**

- (1) Kriteria bagi Saham PMMP Yang Layak adalah seperti yang berikut:
  - (a) saham tersebut dimasukkan ke Senarai Rasmi;
  - (b) saham tersebut mempunyai pemodalanan pasaran harian sebanyak RM500,000,000.00 dan ke atas serta halaju saham sebanyak 35% dan ke bawah; dan
  - (c) saham tersebut mempunyai sekurang-kurangnya 15% lebihan masa bebas<sup>1</sup>.
- (2) Bursa boleh mengeluarkan mana-mana saham daripada senarai Saham PMMP Yang Layak pada bila-bila masa jika:
  - (a) saham tersebut tidak lagi memenuhi kriteria bagi Saham PMMP Yang Layak; atau
  - (b) dalam apa-apa keadaan yang dianggap bersesuaian.
- (3) Bursa boleh, mengikut budi bicara Bursa dengan sepenuhnya, memilih untuk tidak memasukkan mana-mana saham sebagai Saham PMMP Layak walaupun saham tersebut memenuhi kriteria bagi Saham PMMP Yang Layak.
- (4) Bursa boleh mengubah kriteria bagi Saham PMMP Yang Layak, dengan kelulusan yang telah diperoleh terlebih dahulu daripada Suruhanjaya.

### **4. Pemberitahuan akaun yang ditentukan**

Sesebuah Penggerak Pasaran mesti menyerahkan kepada Bursa maklumat yang berhubung dengan Pembuatan Pasaran bagi sesuatu Saham PMMP Yang Layak yang tertentu seperti yang dikehendaki di bawah Bahagian A Lampiran 4 Arahan No. 4-001.

### **5. Penjualan Singkat yang Dibenarkan**

- (1) Sesebuah Penggerak Pasaran boleh menjalankan Penjualan Singkat yang Dibenarkan pada sesuatu Saham PMMP Yang Layak dengan cara yang ditetapkan dalam Bahagian E Bab 4 di bawah Kaedah-kaedah ini, sebagai sebahagian daripada aktiviti-aktiviti pembuatan pasaran Penggerak Pasaran tersebut di bawah PMMP.
- (2) Berhubung dengan sesebuah Penggerak Pasaran Saham yang berhasrat untuk melaksanakan jualan singkat Saham PMMP Layak dengan menggunakan Penjualan Singkat yang Dibenarkan, Penggerak Pasaran tersebut mesti pertama sekali, memasuki perjanjian untuk meminjam Saham PMMP Layak bagi penyelesaian untuk Penjualan Singkat yang Dibenarkan.

---

<sup>1</sup> Kriteria bagi "lebihan masa bebas" adalah seperti yang ditentukan oleh Bursa menggunakan ukur rujuk antarabangsa seperti Bloomberg Terminal.



(3) *[Dipotong]*

[Arahan Tamat]

Berkaitan dengan	:	Kaedah-kaedah 5.01, 5.02(a), 5.02(b), 5.03(1), 5.04(1), 5.13, 5.14(2)(a), 5.15(1)(a), 5.15(1)(b), 5.15(4), 5.16(1), 5.16(2), 5.16(4), 5.16(5), 5.19(1), 5.19(2), 5.19(3), 7.19(2)(b), 7.36(2)(b) dan 8.23(a).
Tarikh mula berkuat kuasa	:	2 Mei 2013
Dipinda	:	15 Januari 2015 melalui R/R 9 tahun 2014, 15 November 2016 melalui R/R 8 tahun 2016, 16 Jun 2017 melalui R/R 7 tahun 2017, 23 Jun 2017 melalui R/R 8 tahun 2017, 12 Disember 2017 melalui R/R 11 tahun 2017, 1 Mac 2018 melalui R/R 3 tahun 2018, 16 April 2018 melalui R/R 5 tahun 2018, 17 September 2019 melalui R/R 5 tahun 2019, 21 Ogos 2020 melalui R/R 11 tahun 2020, 30 Jun 2021 melalui R/R 4 tahun 2021 dan 2 Oktober 2023 melalui R/R 6 tahun 2023
No. Surat Pekeliling PO	:	Tidak Berkenaan
Rujuk juga Arahan No.	:	Tidak Berkenaan

**Pengenalan**

Bab 5 Kaedah-kaedah menyatakan kehendak-kehendak am berkaitan dengan perjalanan urusan Organisasi Peserta. Arahan ini menyatakan obligasi minimum berhubung dengan kehendak-kehendak am tersebut.

**1. Kaedah 5.01**

- (1) Kaedah 5.01 menghendaki sesebuah Organisasi Peserta dan Orang Berdaftar dalam menjalankan urusan Organisasi Peserta, mematuhi prinsip adil dan saksama serta bertindak dengan kemahiran, ketelitian dan ketekunan yang wajar serta mengambil kira dengan sewajarnya integriti pasaran dan tidak boleh melalui apa-apa perbuatan atau peninggalan, melakukan sesuatu yang boleh mengakibatkan atau memberikan kesan yang menjadikan pasaran tidak teratur dan saksama.
- (2) Dalam menunaikan obligasi di bawah Kaedah tersebut, Organisasi Peserta dan Orang Berdaftar mesti, antara lainnya, mematuhi kehendak-kehendak yang dinyatakan di bawah.

**1.1 Standard Urusan**

- (1) Sesebuah Organisasi Peserta dan Orang Berdaftar mesti:
  - (a) mematuhi perlakuan profesional dan standard integriti yang tinggi serta berurusan dengan saksama;
  - (b) menjalankan perniagaan mereka mengikut cara yang boleh menyumbang kepada pengekalan pasaran yang teratur dan saksama;
  - (c) menghalang perdagangan orang dalam, penyalahgunaan maklumat sulit dan perlakuan kesalahan lain berkaitan dengan penyalahgunaan maklumat sulit. Dalam melakukan yang sedemikian, sesebuah Organisasi Peserta dan Orang Berdaftar mesti menjaga kerahsiaan semua maklumat yang berkaitan dengan ketat, termasuk maklumat yang apabila boleh didapati secara umum, akan atau berkecenderungan mempunyai kesan material ke atas harga atau nilai sekuriti;
  - (d) tidak terlibat dalam apa-apa perbuatan yang boleh dianggap sebagai pengiklanan sekuriti untuk jualan atau pembelian atau penjajaan syer;
  - (e) tidak terlibat dalam apa-apa amalan yang menyalahi undang-undang, luar aturan atau tidak sihat;

- (f) tidak terlibat dalam apa-apa perbuatan yang boleh merosakkan keyakinan pelabur atau menggendalakan perkembangan pasaran saham Bursa yang teguh;
- (g) tidak melakukan atau menyebabkan atau membenarkan dilakukan apa-apa perbuatan yang:
  - (i) akan menjejaskan dengan teruk nama baik atau imej Bursa di mata umum;
  - (ii) akan menyebabkan atau berkemungkinan menyebabkan Bursa mendapat nama buruk;
  - (iii) membawa mudarat kepada sifat-sifat dan kepentingan Bursa atau menjejaskan objek Bursa;
- (h) tidak terlibat dalam apa-apa perbuatan atau amalan:
  - (i) yang mungkin membawa kepada gambaran yang palsu atau mengelirukan tentang perdagangan aktif dalam mana-mana sekuriti di pasaran saham Bursa atau gambaran yang palsu atau mengelirukan berkenaan dengan pasaran untuk, atau harga bagi, mana-mana sekuriti tersebut; atau
  - (ii) yang secara langsung atau tidak langsung sama seperti memanipulasikan pasaran saham;

dan tidak boleh mengambil bahagian dalam mana-mana operasi pihak lain yang mungkin mendatangkan hasil yang sama.

- (2) Selain kehendak-kehendak di atas, sesebuah Organisasi Peserta:
  - (a) mesti melaksanakan penyeliaan yang ketat terhadap aktiviti perniagaan Organisasi Peserta serta aktiviti Orang Berdaftar dan pekerja Organisasi Peserta untuk mencapai pematuhan kepada Kaedah-kaedah ini, Arahan-arahan dan Undang-undang Sekuriti; dan
  - (b) tidak boleh secara menyalahi undang-undang mewakili kuasa atau menyerahkan kewajipan yang sepatutnya terletak hak pada Orang Berdaftar, kepada individu yang tidak dibenarkan.

## **2. Kaedah 5.02(a)**

Kaedah 5.02(a) menghendaki sesebuah Organisasi Peserta mempunyai perkiraan yang mencukupi untuk menguruskan semua percanggahan kepentingan yang mungkin timbul dalam perjalanan urusan Organisasi Peserta. Dalam menunaikan obligasi di bawah Kaedah tersebut, sesebuah Organisasi Peserta mesti, antara lainnya, mematuhi kehendak-kehendak yang dinyatakan di bawah.

### **2.1 Pengasingan fungsi**

- (1) Sesebuah Organisasi Peserta mesti mengasingkan operasi pejabat hadapan, pejabat tengah dan pejabat belakang Organisasi Peserta untuk mencegah apa-apa percanggahan kepentingan yang mungkin wujud atau yang sebenarnya wujud;
- (2) Sesebuah Organisasi Peserta mesti mewujudkan dan menyenggara struktur pelaporan berasingan yang memastikan pengasingan operasi pejabat hadapan, pejabat tengah dan pejabat belakang Organisasi Peserta.

- (3) Sesebuah Organisasi Peserta yang mengambil lebih daripada satu fungsi, yang dibenarkan di bawah Lesen Perkhidmatan dan Pasaran Modal Organisasi Peserta atau selainnya, mesti menyenggara pengasingan sewajarnya fungsi itu dalam organisasinya bagi mencegah:
- (a) aliran “maklumat” antara bahagian berlainan dalam organisasi yang melaksanakan setiap fungsi; dan
  - (b) apa-apa percanggahan kepentingan yang mungkin timbul akibat daripadanya.
- (4) Dalam perenggan 4(3)(a) “maklumat” ertinya maklumat seperti yang ditakrifkan dalam Seksyen 183 Akta Pasaran Modal dan Perkhidmatan, berkaitan dengan:
- (a) mana-mana perbadanan yang diterima masuk ke dalam Senarai Rasmi; atau
  - (b) mana-mana sekuriti yang disenaraikan dan disebut harga di Bursa; dan
- “maklumat” tersebut jika disampaikan akan menjadi satu kesalahan di bawah Seksyen 188(3) Akta Pasaran Modal dan Perkhidmatan.

**2.2 Transaksi oleh Organisasi Peserta, Orang Berdaftar atau pekerja Organisasi Peserta**

- (1) Organisasi Peserta tidak boleh dengan sengaja membuat apa-apa transaksi yang mengandungi apa-apa kepentingan yang bercanggah atau mungkin bercanggah dengan kepentingan mana-mana Klien. Sesebuah Organisasi Peserta mesti juga memastikan bahawa Orang Berdaftar atau pekerja Organisasi Peserta mematuhi kehendak-kehendak di atas berhubung dengan transaksi Orang Berdaftar atau pekerja Organisasi Peserta itu sendiri.
- (2) Dalam kes jika percanggahan kepentingan tidak dapat dielakkan, Organisasi Peserta atau Wakil Peniaga mesti mendedahkan sepenuhnya percanggahan tersebut kepada Organisasi Peserta dan Klien sebelum pelaksanaan transaksi.

**3. Kaedah 5.02(b)**

Kaedah 5.02(b) menghendaki sesebuah Organisasi Peserta mempunyai perkiraan yang mencukupi untuk menguruskan semua risiko yang mungkin timbul dalam perjalanan urusan Organisasi Peserta. Dalam menunaikan obligasi di bawah Kaedah tersebut, sesebuah Organisasi mesti, antara lain, mematuhi kehendak-kehendak yang dinyatakan di bawah.

**3.1 Pengurusan risiko**

- (1) Sesebuah Organisasi Peserta mesti mempunyai sistemnya sendiri untuk memantau risiko secara harian.
- (2) Organisasi Peserta mesti menentukan dan merekodkan dalam rekod kewangannya, had kredit yang bersesuaian untuk semua kaunterparti yang dengannya Organisasi Peserta mempunyai pendedahan kredit. Had kredit yang diwujudkan mesti bersesuaian dengan jenis, sifat dan volum perniagaan yang dijalankan serta status kewangan kaunterparti dan mesti disemak semula secara tetap.
- (3) Rekod kewangan Organisasi Peserta mesti boleh dirumuskan dengan cara sedemikian yang membolehkan pendedahan sebenar diukur secara kerap terhadap had kredit yang diwujudkan.
- (4) Organisasi Peserta mesti mengekalkan rekod mengikut cara yang membolehkan maklumat kewangan dan maklumat perniagaan didedahkan atau boleh didedahkan, dengan segera dan mengikut cara yang sesuai, bagi membolehkan pihak pengurusan Organisasi Peserta untuk:

- (a) mengenal pasti, menyatakan kuantiti, mengawal dan mengurus pendedahan risiko Organisasi Peserta;
- (b) membuat keputusan yang tepat pada masanya dan bermaklumat;
- (c) memantau prestasi semua aspek perniagaan Organisasi Peserta secara terkini;
- (d) memantau kualiti aset Organisasi Peserta; dan
- (e) melindungi aset Organisasi Peserta dan aset individu lain yang dipertanggungjawabkan kepada Organisasi Peserta.

**4. Kaedah 5.03(1)**

- (1) Kaedah 5.03(1) menghendaki sesebuah Organisasi Peserta untuk menyediakan struktur, dasar, prosedur dan kawalan dalaman yang bertujuan:
  - (a) memudahkan penyeliaan aktiviti perniagaan Organisasi Peserta dan perlakuan Orang Berdaftar dan pekerja, serta ejen Organisasi Peserta;
  - (b) mengenal pasti, memantau dan menguruskan percanggahan kepentingan dan risiko yang mungkin timbul dalam perjalanan urusan Organisasi Peserta;
  - (c) mencapai pematuhan kepada Kaedah-kaedah ini, Arahan-arahan, Undang-undang Sekuriti; dan
  - (d) menyediakan perlindungan kepada pelabur.
- (2) Dalam menunaikan obligasi di bawah Kaedah di atas, sesebuah Organisasi mesti, antara lainnya, mematuhi kehendak-kehendak yang dinyatakan di bawah.

**4.1 Dasar dan prosedur bertulis serta kawalan dalaman**

Sesebuah organisasi Peserta mesti mempunyai dasar dan prosedur bertulis yang mencukupi dan efektif berhubung dengan:

**Penyeliaan aktiviti perniagaan**

- (1) Klien:
  - (a) berkenaan dengan pembukaan akaun untuk Klien termasuk:
    - (i) langkah-langkah untuk menentusahkan identiti Klien dan kesahihan permohonan;
    - (ii) menilai dan menaksir pemohon; dan
    - (iii) membantu Wakil Peniaga, Wakil Pemasaran dan Wakil Perdagangan bagi Organisasi Peserta mendapatkan maklumat penting tentang pemohon sebagaimana yang dikehendaki di bawah Kaedah 5.15(1)(a);
  - (b) berkenaan dengan pengendalian aduan yang diterima oleh Organisasi Peserta, termasuk menyemak semula fail aduan untuk memastikan bahawa semua aduan telah disiasat dan ditangani sewajarnya dalam masa yang ditetapkan di bawah prosedur tersebut;

- (c) berkenaan dengan perlakuan terhadap aset Klien;
- (2) Perdagangan, transaksi dan urusan:
- (a) berkenaan dengan semakan semula corak perdagangan besar yang luar biasa untuk mengesan pelanggaran Kaedah-kaedah ini dan Undang-undang Sekuriti berhubung dengan salah laku pasaran;
  - (b) berkenaan dengan pemberian kemudahan kredit berhubung dengan mana-mana akaun margin dan menyemak semula panggilan margin yang kerap atau tanda-tanda lain tentang peningkatan nyata dalam pendedahan risiko berkaitan dengan kemudahan margin;
  - (c) berkenaan dengan penyeliaan, pemantauan dan pelulusan permintaan untuk dan pindaan kepada kontrak;
  - (d) berkenaan dengan penyeliaan dan pemantauan Transaksi Luar Kunci Kira-Kira yang mesti merangkumi item yang disenaraikan dalam **Lampiran 1** Arahan ini;
  - (e) berkenaan dengan operasi dan pemantauan akaun Organisasi Peserta dan akaun Klien termasuk menyimpan rekod yang mencukupi tentang Wakil Peniaga yang menjalankan perdagangan;
  - (f) bagi memastikan semua transaksi dan komitmen yang dibuat direkodkan dan berada dalam skop bidang kuasa Organisasi Peserta atau individu yang bertindak bagi pihak Organisasi Peserta;
  - (g) berkenaan dengan dasar kredit, peruntukan modal, had perdagangan dan pihak berkuasa melulus yang ditetapkan;
  - (h) untuk mengawal liabiliti dan melindungi aset, termasuk aset yang dipunyai oleh individu lain yang dipertanggungjawabkan kepada Organisasi Peserta;
  - (i) untuk memantau aktiviti Wakil Peniaga Organisasi Peserta termasuk transaksi yang dijalankan dan surat-menyurat yang diambil atau yang diterima oleh Wakil Peniaga Organisasi Peserta berkenaan dengan usaha untuk mendapatkan atau melaksanakan transaksi;
  - (j) berkenaan dengan Pinjaman dan Peminjaman Sekuriti atau ISSBNT, jika Organisasi Peserta ingin terlibat dalam Pinjaman dan Peminjaman Sekuriti atau ISSBNT di bawah Kaedah-kaedah ini, item yang disenaraikan dalam **Lampiran 2(a) atau Lampiran 2(b)** Arahan ini mesti dimasukkan;
  - (k) berkenaan dengan Penjualan Singkat Dikawal Selia, jika Organisasi Peserta ingin untuk melaksanakan Penjualan Singkat Dikawal Selia di bawah Kaedah ini, item yang disenaraikan dalam **Lampiran 3** Arahan ini mesti dimasukkan;
  - (l) berkenaan dengan Penjualan Singkat Intrahari, jika Organisasi Peserta ingin melaksanakan Penjualan Singkat Intrahari di bawah Kaedah-kaedah ini, item yang disenaraikan dalam **Lampiran 3A** Arahan ini mesti dimasukkan;
- (3) Pengiklanan:
- Berkenaan dengan penyemakan semula bahan-bahan pengiklanan dan publisiti Organisasi Peserta;

(4) Pekerja:

- (a) berkenaan dengan penyebaran segera Kaedah-kaedah ini, Arahan-arahan dan kehendak-kehendak yang dikeluarkan oleh Bursa dan Suruhanjaya, kepada Orang Berdaftar Organisasi Peserta dan pekerja Organisasi Peserta yang berkaitan;
- (b) berkenaan dengan standard dan perlakuan beretika di tempat kerja yang dikehendaki bagi Orang Berdaftar Organisasi Peserta dan pekerja serta prosedur disiplin dalaman Organisasi Peserta;
- (c) untuk memantau urusan yang dijalankan oleh pekerja, Wakil Peniaga dan Pengarah Organisasi Peserta;

**Tadbir Urus**

(5) Tadbir Urus:

- (a) berkenaan dengan kehendak-kehendak pelaporan oleh Pejabat Cawangan kepada Pejabat Utama untuk memastikan penyeliaan dan pengawalan Pejabat Cawangan yang mencukupi;
- (b) berkenaan dengan penyeliaan dan pemantauan sistem dan operasi pejabat belakang Organisasi Peserta yang merangkumi:
  - (i) pelaporan dan penghantaran data yang tepat pada masanya daripada Pejabat Cawangan kepada Pejabat Utama Organisasi Peserta;
  - (ii) penyelarasan harian semua rekod Pejabat Utama dan Pejabat Cawangan Organisasi Peserta; dan
  - (iii) menyesuaikan dan memberikan penjelasan yang sewajarnya bagi semua perdagangan dan transaksi yang dilaksanakan oleh Pejabat Cawangan Organisasi Peserta.

(6) *[Dipotong]*

**Pengurusan Risiko**

- (7) Secara amnya, dan secara khususnya untuk mengurangkan risiko kerugian kepada Organisasi Peserta daripada ketidakaturan, penipuan atau ralat dan untuk mengenal pasti hal-hal yang sedemikian jika hal-hal tersebut terjadi, supaya tindakan pemulihan segera boleh diambil oleh pihak pengurusan;

**Pematuhan**

- (8) Pematuhan, untuk mencegah apa-apa pelanggaran oleh Organisasi Peserta atau mana-mana Orang Berdaftar, pekerja dan ejennya terhadap;
  - (a) Kaedah-kaedah ini dan Arahan-arahan;
  - (b) Undang-undang Sekuriti serta undang-undang dan peraturan lain yang terpakai;
  - (c) dasar dan prosedur dalaman Organisasi Peserta itu sendiri;

**Percanggahan Kepentingan**

- (9) Percanggahan kepentingan;
  - (a) untuk mengurangkan percanggahan kepentingan, sama ada yang benar-benar wujud atau berpotensi untuk atau dianggap wujud antara Organisasi Peserta atau Wakil Peniaga dengan Klien dan secara khususnya dalam hal urus niaga orang dalam dan pendulu; dan
  - (b) untuk memastikan terdapat penentuan tanggungjawab yang jelas dan pengasingan tugas yang betul antara jabatan dan kakitangan Organisasi Peserta.

**5. Kaedah 5.04(1)**

Kaedah 5.04(1) menghendaki sesebuah Organisasi Peserta untuk menyimpan rekod yang betul bagi membuktikan pematuhan kehendak-kehendak dalam Kaedah-kaedah ini. Dalam menunaikan obligasi di bawah Kaedah ini, sesebuah Organisasi Peserta mesti, antara lain, mematuhi kehendak-kehendak yang dinyatakan di bawah.

**5.1. Penyimpanan rekod**

- (1) Sesebuah Organisasi Peserta:
  - (a) tidak boleh membuat, atau menyebabkan dibuat, catatan palsu atau mengelirukan dalam mana-mana buku, rekod, slip, dokumen, pernyataan berhubungan dengan urusan, hal ehwal, transaksi, keadaan, aset atau akaun (“Dokumen”) Organisasi Peserta;
  - (b) mesti membuat semua catatan material dalam mana-mana Dokumen;
  - (c) tidak boleh mengubah atau memusnahkan mana-mana Dokumen tanpa sebab yang sah; dan
  - (d) mesti memastikan integriti dan keselamatan dalam penghantaran dan penyimpanan Dokumen.
- (2) Sesebuah Organisasi Peserta boleh menyimpan rekod sama ada dalam bentuk salinan cetak atau dalam bentuk elektronik. Jika sesebuah Organisasi Peserta menyimpan rekod dalam bentuk elektronik, maka Organisasi Peserta mestilah boleh mengeluarkan semula rekod tersebut dalam bentuk salinan cetak.

**6. Kaedah 5.13**

Kaedah 5.13 menghendaki sesebuah Organisasi Peserta untuk menggaji atau mengupah Orang Berdaftar, pekerja dan ejen yang layak dan sesuai dengan kemahiran serta pengalaman yang bersesuaian berkenaan dengan jawatan dan tanggungjawab yang dipegang oleh mereka. Dalam menunaikan obligasi di bawah Kaedah ini, sesebuah Organisasi Peserta mesti mematuhi kehendak-kehendak yang dinyatakan di bawah:

**6.1. Latihan**

- (1) Sesebuah Organisasi Peserta mesti mewujudkan dan mengekalkan sistem latihan yang mencukupi untuk Orang Berdaftar, pekerja dan ejen Organisasi Peserta,



- (2) Latihan untuk Orang Berdaftar, pekerja dan ejen Organisasi Peserta mesti merangkumi kesedaran tentang:
- (a) semua kehendak undang-undang dan pengawalseliaan yang terpakai;
  - (b) sistem perdagangan Bursa; dan
  - (c) kawalan dalaman, dasar dan prosedur serta aspek operasi perniagaan Organisasi Peserta;

**7. Kaedah 5.14(2)(a)**

Kaedah 5.14(2)(a) menghendaki sesebuah Organisasi Peserta atau Wakil Peniaga untuk memastikan, antara lainnya, bahawa Kerani Perdagangan tidak menjalankan fungsi seorang Wakil Peniaga.

**7.1 Fungsi seorang Wakil Peniaga**

Kerani Perdagangan akan dianggap telah menjalankan fungsi seorang Wakil Peniaga jika:

- (a) Kerani Perdagangan memasukkan pesanan melalui ATS tanpa apa-apa arahan daripada seseorang Wakil Peniaga; atau
- (b) Kerani Perdagangan mengambil arahan atau mendapatkan pesanan secara terus daripada Klien Wakil Peniaga atau mana-mana individu bagi tujuan berdagang dalam sekuriti.

**8. Kaedah 5.15(1)(a)**

Kaedah 5.15(1)(a) menghendaki Organisasi Peserta untuk mendapatkan semua maklumat penting tentang Klien berkaitan dengan perkhidmatan yang akan diberikan sebelum sesebuah Organisasi Peserta membuka akaun perdagangan untuk Klien. Dalam menunaikan obligasi di bawah Kaedah ini, sesebuah Organisasi Peserta mesti, antara lainnya, mematuhi kehendak-kehendak seperti yang dinyatakan di bawah.

**8.1 Maklumat penting**

Maklumat penting yang dirujuk dalam Kaedah 5.15(1)(a) merangkumi fakta penting tentang latar belakang Klien termasuk:

- (a) objektif pelaburan Klien;
- (b) pengetahuan dan pengalaman Klien berniaga dalam sekuriti;
- (c) kedudukan kewangan Klien;
- (d) sama ada Klien tersebut ada kaitannya, mengikut pengertian dalam seksyen 3 Akta Pasaran Modal dan Perkhidmatan, dengan seseorang pekerja, pengarah atau Wakil Peniaga Organisasi Peserta;
- (e) sama ada Klien melaksanakan perdagangan untuk dirinya sendiri sebagai seorang Pemunya Benefisial atau sebagai seorang Penama Diberi Kuasa;
- (f) berkenaan dengan Klien yang berhasrat untuk berdagang di Pasaran LEAP, kelayakan Klien sebagai seorang Pelabur Mahir seperti yang ditakrifkan dalam Bab 16 atau

sebagai seorang pemegang sekuriti semasa sebagaimana yang ditentukan dalam Kaedah 16.02(2)(b); dan

- (g) berkenaan dengan Klien yang berhasrat untuk melaksanakan Penjualan Singkat Intrahari, pematuhan Klien tersebut dengan syarat-syarat yang ditetapkan oleh Bursa bagi melaksanakan Penjualan Singkat Intrahari berdasarkan Kaedah 8.34(2).

**9. Kaedah 5.15(1)(b)**

Kaedah 5.15(1)(b) menghendaki sesebuah Organisasi Peserta untuk menentusahkan identiti Klien dan kesahihan permohonan untuk membuka suatu akaun perdagangan dengan Organisasi Peserta. Dalam menunaikan obligasi di bawah Kaedah tersebut, sesebuah Organisasi Peserta mesti, antara lainnya, mematuhi kehendak-kehendak yang dinyatakan di bawah.

**9.1 Pengesahan permohonan pembukaan akaun untuk Klien individu**

- (1) Organisasi Peserta mesti mengambil semua langkah yang munasabah, dengan menggunakan kaedah yang boleh dipercayai, untuk menentusahkan identiti Klien individu dan kesahihan permohonan sebelum sesebuah Organisasi Peserta membuka akaun perdagangan untuk Klien itu.
- (2) Organisasi Peserta mesti mematuhi perkara berikut dalam menentusahkan identiti Klien dan kesahihan permohonan:
  - (a) jika Klien hadir sendiri untuk menyerahkan permohonannya kepada Organisasi Peserta, maka Organisasi Peserta mesti memastikan Klien itu menandatangani borang permohonan pembukaan akaun di hadapan seorang pegawai, Wakil Peniaga, Wakil Pemasaran atau Wakil Perdagangan yang diberi kuasa oleh Organisasi Peserta, dan pegawai, Wakil Peniaga, Wakil Pemasaran atau Wakil Perdagangan, menentusahkan identiti Klien dan kesahihan permohonan;
  - (b) jika Klien tidak hadir sendiri untuk menyerahkan permohonannya kepada Organisasi Peserta, maka Organisasi Peserta mesti, mengikut mana-mana yang berkenaan:
    - (i) memastikan borang permohonan pembukaan akaun itu ditandatangani di hadapan Saksi Boleh Diterima seperti yang dirujuk dalam perenggan 9.1(3) Arahani ini dan Saksi Boleh Diterima telah menentusahkan identiti Klien dan kesahihan permohonan; atau
    - (ii) jika borang tersebut tidak ditandatangani di hadapan seseorang Saksi Boleh Diterima, mengambil mana-mana langkah yang dinyatakan dalam perenggan 9.1(4) untuk menentusahkan identiti Klien dan kesahihan permohonan ("**Penentusahan Tanpa Bersemuka**").
- (3) Berdasarkan perenggan 9.1(2)(b)(i), identiti Klien dan kesahihan permohonan mesti ditentusahkan oleh mana-mana individu yang berikut ("**Saksi Boleh Diterima**"):
  - (a) seorang pegawai, Wakil Peniaga, Wakil Pemasaran atau Wakil Perdagangan yang diberi kuasa oleh Organisasi Peserta;
  - (b) seorang pegawai Kedutaan Malaysia atau Konsulat Suruhanjaya Tinggi yang diberi kuasa;
  - (c) seorang peguam dalam mana-mana bidang kuasa yang mempunyai lesen yang sah untuk mengamalkan undang-undang dalam bidang kuasa tersebut;

- (d) seorang pesuruhjaya sumpah dalam mana-mana bidang kuasa;
  - (e) seorang Jaksa Pendamai dalam mana-mana bidang kuasa;
  - (f) seorang notari awam dalam mana-mana bidang kuasa;
  - (g) seorang pegawai bagi orang berdaftar yang dirujuk di bawah lajur ketiga Item 1(b) dalam Bahagian 1 Jadual 4 Akta Pasaran Modal dan Perkhidmatan, yang diberi kuasa oleh orang berdaftar tersebut untuk melaksanakan aktiviti yang dirujuk di bawah lajur kedua Item 1(b) tersebut;
  - (h) seorang pegawai yang diberi kuasa oleh:
    - (i) sebuah bank berlesen di bawah FSA; atau
    - (ii) sebuah bank Islam berlesen di bawah Akta Perkhidmatan Kewangan Islam 2013,  
dan dengan bank tersebut Klien mempunyai akaun;
  - (i) berhubung dengan syarikat pembrokeran saham berlesen atau diluluskan untuk berdagang di pasaran saham yang diiktiraf, individu-individu berikut;
    - (i) mana-mana individu yang memegang lesen yang setara dengan lesen yang dipegang oleh Wakil Peniaga; atau
    - (ii) mana-mana individu lain yang diberi kuasa oleh syarikat pembrokeran saham tersebut, atau
  - (j) mana-mana individu lain sebagaimana yang boleh diluluskan oleh Bursa dari semasa ke semasa dengan syarat bahawa pemberitahuan bagi kelulusan tersebut telah dikemukakan kepada Suruhanjaya dalam masa 3 Hari Pasaran daripada tarikh kelulusan tersebut.
- (4) Dalam melaksanakan Penentusahan Tanpa Bersemuka, seseorang Organisasi Peserta mesti menentusahkan identiti Klien dan kesahihan permohonan melalui 1 atau lebih kaedah berikut:
- (a) mendapatkan pengesahan identiti Klien daripada suatu sumber bebas, sebagai contoh, menghubungi jabatan sumber manusia majikan Klien melalui nombor telefon perniagaan yang tersenarai untuk mengesahkan pekerjaannya;
  - (b) menerima dan menunaikan cek peribadi Klien untuk amaun tidak kurang daripada RM100, dengan nama yang tertera pada cek dan tandatangan Klien pada cek mestilah sepadan dengan nama dan tandatangan Klien dalam borang permohonan pembukaan akaun;
  - (c) mula menghubungi Klien melalui sidang video atau rakaman video Klien;
  - (d) mendapatkan pengesahan identiti Klien dan butiran Klien yang berkaitan daripada entiti lain dalam Kumpulan Organisasi Peserta yang merupakan sebuah institusi pelaporan di bawah Akta Pencegahan Pengubahan Wang Haram, Pencegahan Pembiayaan Keganasan dan Hasil daripada Aktiviti Haram 2001 dan telah sebelumnya menentusahkan identiti Klien menurut prosedur operasi standard entiti tersebut dan memastikan bahawa butiran Klien yang telah diperolehi daripada mana-mana entiti lain itu adalah sepadan dengan maklumat dalam borang pembukaan akaun Klien;

- (e) meminta Klien untuk membuat pembayaran nominal kepada Organisasi Peserta daripada akaunnya sendiri dengan bank yang berlesen di bawah FSA atau bank Islam berlesen di bawah Akta Perkhidmatan Kewangan Islam 2013 atau Organisasi Peserta memindahkan jumlah nominal ke dalam akaun Klien; atau
  - (f) menggunakan apa-apa penyelesaian teknologi yang lain untuk menentusahkan identiti Klien termasuk, tetapi tidak terhad kepada, teknologi biometrik, yang boleh menentusahkan identiti Klien dengan efektif.
- (5) Berhubung dengan perenggan 9.1(4), sesebuah Organisasi Peserta mesti berpuas hati bahawa ia adalah munasabah bagi Organisasi Peserta untuk bergantung pada kaedah Penentusahan Tanpa Bersemuka.
- (6) Sesebuah Organisasi Peserta mesti menghendaki seseorang Klien untuk hadir sendiri di hadapan Organisasi Peserta berhubung dengan pembukaan akaun atau untuk borang permohonan pembukaan akaun ditandatangani di hadapan seorang Saksi Boleh Diterima jika:
- (a) Organisasi Peserta tidak berpuas hati bahawa ia adalah munasabah bagi Organisasi Peserta untuk bergantung pada kaedah Penentusahan Tanpa Bersemuka, atau Organisasi Peserta tidak dapat melaksanakan Penentusahan Tanpa Bersemuka melalui mana-mana kaedah yang dinyatakan dalam perenggan 9.1(4) dengan memuaskan;
  - (b) Organisasi Peserta berpandangan bahawa identiti Klien dan kesahihan permohonan tidak boleh dibuktikan secara munasabah melalui Penentusahan Tanpa Bersemuka yang dilaksanakan atau diniatkan untuk dilaksanakan ke atas Klien; atau
  - (c) Klien merupakan seorang individu dari negara berisiko tinggi atau negara yang mempunyai kelemahan dalam pencegahan pengubahan wang haram atau pencegahan pembiayaan keganasan seperti yang dirujuk dalam Garis Panduan Suruhanjaya berkenaan dengan Pencegahan Pengubahan Wang Haram dan Pencegahan Pembiayaan Keganasan untuk Perantara Pasaran Modal.

**10. Kaedah 5.15(4)**

Kaedah 5.15(4) menghendaki sesebuah Organisasi Peserta untuk merekodkan dan menyenggara maklumat yang terkini berkenaan dengan Klien Organisasi Peserta, akaun perdagangan mereka dan dagangan yang dilaksanakan dalam akaun perdagangan Klien. Dalam menunaikan obligasi di bawah Kaedah tersebut, sesebuah Organisasi Peserta mesti, antara lainnya, mematuhi kehendak-kehendak yang dinyatakan di bawah.

**10.1 Maklumat yang dikehendaki disenggarakan**

Berhubung dengan Kaedah 5.15(4), sesebuah Organisasi Peserta mesti, berkenaan dengan setiap akaun Klien, mengekalkan rekod yang mengandungi:

- (a) tarikh pembukaan akaun;
- (b) nama pegawai yang telah meluluskan pembukaan akaun dan tarikh kelulusan;
- (c) jenis transaksi, produk dan pelaburan yang untuknya akaun tersebut diluluskan;
- (d) berkenaan dengan transaksi yang dilaksanakan di bawah akaun tersebut, maklumat yang berikut:

- (i) butir-butir semua transaksi termasuk amaun komisen yang dikenakan berkenaan dengan setiap transaksi dan setiap jenis transaksi;
- (ii) kedudukan semasa akaun tersebut termasuk pematuhan kepada apa-apa margin yang ditetapkan oleh Organisasi Peserta; dan
- (e) Wakil Peniaga yang mengendalikan akaun tersebut.

**11. Kaedah 5.16(1)**

- (1) Kaedah 5.16(1) menghendaki sesebuah Organisasi Peserta dan Orang Berdaftar untuk bertindak:
  - (a) dengan kemahiran, ketelitian dan ketekunan yang sewajarnya;
  - (b) secara jujur dan saksama; dan
  - (c) demi kepentingan terbaik Klien Organisasi Peserta.
- (2) Dalam menunaikan obligasi di bawah Kaedah ini, sesebuah Organisasi Peserta dan Orang Berdaftar mesti, antara lainnya, mematuhi kehendak-kehendak yang dinyatakan di bawah.

**11.1 Perkiraan dengan Klien**

Sesebuah Organisasi Peserta, Ketua Niaga dan Wakil Peniaga tidak boleh:

- (a) menerima sebahagian daripada keuntungan dalam akaun Klien atau mempunyai apa-apa perkiraan dengan Klien untuk berkongsi keuntungan dalam akaun Klien melainkan jika mengikut peruntukan bagi pengendalian Akaun Budi Bicara di bawah Kaedah 5.16A;
- (b) mempunyai apa-apa perkiraan dengan pihak ketiga untuk menguntukkan keuntungan atau kerugian dalam akaun Klien; atau
- (c) menyebabkan Klien mempercayai bahawa Klien tidak akan mengalami kerugian akibat pembukaan akaun klien atau berniaga dalam sekuriti.

**11.2 Perdagangan tanpa kebenaran melalui akaun Klien**

Sesebuah Organisasi Peserta, Ketua Niaga dan Wakil Peniaga tidak boleh:

- (a) melaksanakan dagangan peribadi Ketua Niaga atau Wakil Peniaga Organisasi Peserta (jika berkenaan) dalam akaun Klien; atau
- (b) menggunakan akaun Klien untuk berdagang bagi pihak ketiga.

**11.3 Pesanan klien**

- (1) Sesebuah Organisasi Peserta, Ketua Niaga dan Wakil Peniaga mesti:
  - (a) menjalankan arahan Klien tepat pada masanya;
  - (b) memberi keutamaan untuk melaksanakan pesanan yang dibuat oleh Klien berbanding dengan pelaksanaan pesanan mereka sendiri atau pesanan individu yang bersekutu dengan atau berkaitan dengan mereka berhubung dengan sekuriti dalam kelas yang sama;

- (c) melaksanakan pesanan Klien mengikut urutan penerimaan pesanan daripada setiap Klien;
  - (d) tidak menjadi pendulu (*front-run*) Klien; dan
  - (e) tidak memindahkan atau menguntukkan semula dagangan yang telah dilaksanakan bagi pihak seseorang Klien kepada Klien yang lain kecuali selaras dengan Kaedah 8.09.
- (2) Sesebuah Organisasi Peserta, Ketua Niaga atau Wakil Peniaga hanya boleh menerima atau bertindak mengikut sesuatu arahan daripada pihak ketiga berhubung dengan perdagangan dalam akaun perdagangan Klien setelah menerima kebenaran bertulis daripada Klien yang memberi kuasa kepada pihak ketiga tersebut untuk berdagang bagi pihak akaun Klien.

#### **11.4 Syor kepada Klien**

Sesebuah Organisasi Peserta atau Wakil Peniaga yang mengesyorkan apa-apa transaksi untuk pembelian atau penjualan sekuriti kepada Klien mesti:

- (a) mengambil kira dan memastikan kesesuaian apa-apa transaksi yang disyorkan untuk Klien berdasarkan;
  - (i) objektif pelaburan Klien;
  - (ii) pengetahuan dan pengalaman Klien dalam perdagangan sekuriti;
  - (iii) pengetahuan dan pengalaman Klien dalam hal-hal kewangan;
  - (iv) latar belakang kewangan Klien; dan
  - (v) maklumat berkaitan Klien yang lain;
- (b) mendedahkan kepada Klien risiko yang mungkin dihadapi dalam transaksi yang disyorkan tersebut bagi membolehkan Klien menilai risiko tersebut; dan
- (c) memastikan ia berpuas hati bahawa Klien mempunyai keupayaan kewangan untuk menanggung apa-apa risiko yang dikaitkan dengan transaksi yang disyorkan itu.

#### **11.5 Notis berkenaan dengan perubahan**

- (1) Sesebuah Organisasi Peserta mesti memberikan notis yang mencukupi kepada Klien Organisasi Peserta sebelum mengenakan dasar atau amalan perniagaan yang baharu.
- (2) Sama ada notis itu dianggap "notis yang mencukupi" atau tidak, bergantung pada hal keadaan yang dikaitkan dengan pengenalan dasar atau amalan perniagaan yang baharu itu.

#### **12. Kaedah 5.16(2)**

Kaedah 5.16(2) menghendaki sesebuah Organisasi Peserta dan seseorang Orang Berdaftar untuk membuat pendedahan yang mencukupi dan tepat tentang risiko, manfaat dan percanggahan kepentingan kepada Klien dalam urusan Organisasi Peserta dan Orang Berdaftar dengan Klien. Dalam menunaikan obligasi di bawah Kaedah ini, Organisasi Peserta dan Orang Berdaftar mesti, antara lainnya, mematuhi kehendak-kehendak yang dinyatakan di bawah.

**12.1 Penyata bulanan**

- (1) Sesebuah Organisasi Peserta mesti menghantar kepada setiap Klien satu penyata akaun secara bulanan tentang semua transaksi dalam akaun Klien, melainkan jika tiada apa-apa perubahan daripada penyata yang sebelumnya. Berhubung dengan Klien korporat yang diterangkan dalam perenggan 1.1(4) Arahan No. 5.15-001 (Arahan-arahan berkenaan dengan Pembukaan Akaun Klien), Klien tersebut boleh membuat pilihan secara bertulis untuk tidak menerima penyata akaun bulanan.
- (2) Penyata akaun mesti mengandungi butiran yang berkaitan tentang transaksi Klien termasuk semua caj yang dikenakan, pembayaran yang dibuat dan aset yang dipegang oleh Organisasi Peserta untuk Klien.
- (3) Sesebuah Organisasi Peserta boleh menentukan kaedah dan cara penyata akaun itu dihantar kepada Klien.
- (4) Organisasi Peserta mesti mematuhi apa-apa syarat yang ditetapkan oleh Bursa atau Suruhanjaya berhubung dengan keperluan persetujuan untuk mengeluarkan dan menyampaikan nota kontrak elektronik berhubung dengan persetujuan yang dikehendaki di bawah Arahan ini.

**12.2 Nota Kontrak**

- (1) Pengeluaran Nota Kontrak
  - (a) Sesebuah Organisasi Peserta mesti mengeluarkan Nota Kontrak kepada Klien Organisasi Peserta dan Nota Kontrak tersebut mesti mematuhi peraturan-peraturan yang dikeluarkan di bawah Akta Pasaran Modal dan Perkhidmatan berkenaan dengan Nota Kontrak. Nilai mata wang yang ditunjukkan dalam Nota Kontrak mestilah dalam mata wang yang sama dengan sekuriti yang didagangkan.
  - (b) Nama pembeli dan penjual dalam Nota Kontrak yang dikeluarkan berkenaan dengan dagangan yang dilaksanakan di Bursa mestilah nama Klien.
- (2) Kadar pertukaran bagi penukaran daripada mata wang asing
  - (a) Sesebuah Organisasi Peserta mesti menunjukkan kadar pertukaran yang digunakan bagi penukaran daripada mata wang asing kepada RM pada setiap nota kontrak bagi transaksi yang melibatkan sekuriti dalam denominasi mata wang asing tanpa mengira sama ada penyelesaian antara Klien dengan Organisasi adalah dalam mata wang asing atau sebaliknya.
  - (b) Kadar pertukaran dalam perenggan (a) di atas mestilah kadar pertukaran yang disebut harga oleh bank tempatan berlesen kepada Organisasi Peserta.
- (3) Nota kontrak yang dijana oleh komputer
  - (a) Organisasi Peserta dinasihatkan bahawa tiada tanda tangan yang diperlukan pada nota kontrak Organisasi Peserta yang dijana oleh komputer jika nota kontrak mempunyai pernyataan yang berikut:
 

**“NOTA KONTAK INI DIJANA OLEH KOMPUTER DAN DIANGGAP TELAH DITANDATANGANI”**
  - (b) Salinan surat yang berkaitan bertarikh 1 April 1993 daripada Jabatan Hasil dalam Negeri kepada Bursa disertakan dalam Arahan ini sebagai **Lampiran 4** Arahan ini.

**13. Kaedah 5.16(4)**

Kaedah 5.16(4) menghendaki sesebuah Organisasi Peserta untuk membuat pengiraan dengan segera dan betul serta melindungi dengan secukupnya aset Klien. Dalam menunaikan obligasi di bawah Kaedah ini, sesebuah Organisasi Peserta mesti, antara lainnya, mematuhi kehendak-kehendak yang dinyatakan di bawah.

**13.1 Aset klien**

- (1) Sesebuah Organisasi Peserta mesti membuka atau menyenggara sekurang-kurangnya 1 akaun amanah dengan bank berlesen atau bank pelaburan berlesen di bawah FSA.
- (2) Sesebuah Organisasi Peserta mesti membayar ke dalam akaun amanah:
  - (a) semua amaun, ditolak apa-apa komisen dan caj sepatutnya yang lain, yang diterima daripada atau atas akaun Klien bagi pembelian sekuriti dan yang tidak dikaitkan dengan sekuriti yang dihantar serah kepada sesebuah Organisasi Peserta tidak lewat daripada hari perniagaan bank yang berikutnya atau mana-mana hari lain sebagaimana yang ditentukan oleh Suruhanjaya yang padanya amaun itu diterima oleh Organisasi Peserta;
  - (b) semua amaun, ditolak apa-apa komisen dan caj sepatutnya yang lain, yang diterima bagi atau atas akaun Klien daripada penjualan sekuriti dan yang tidak dibayar kepada Klien itu atau sebagaimana yang diarahkan oleh Klien tersebut tidak lewat daripada hari perniagaan bank yang berikutnya atau mana-mana hari lain sebagaimana yang ditentukan oleh Suruhanjaya yang padanya amaun itu diterima oleh Organisasi Peserta.
- (3) Tertakluk kepada perenggan 13.1(2)(b), apa-apa pembayaran yang dibuat oleh Organisasi Peserta kepada Klien berkaitan dengan penjualan sekuriti oleh Klien mesti dibuat oleh Organisasi Peserta daripada akaun amanah.
- (4) Sesebuah Organisasi Peserta:
  - (a) tidak boleh mencampuradukkan wang dalam akaun amanah dengan wang untuk tujuan lain;
  - (b) tidak boleh, pada bila-bila masa membenarkan akaun amanah berada dalam keadaan defisit dan jika akaun amanah berada dalam keadaan defisit, Organisasi Peserta mesti mengambil langkah-langkah segera dan serta-merta untuk menandatangani wang ke dalam akaun amanah itu bagi memastikan wang dalam akaun amanah tersebut setara dengan amaun yang perlu dibayar kepada Klien; dan
  - (c) mesti, pada setiap masa mempunyai dana tersedia dalam akaun amanah bagi membuat pembayaran yang berkaitan daripada akaun amanah.
- (5) Pengeluaran wang daripada akaun amanah mesti termasuk dalam hal keadaan yang dibenarkan di bawah Akta Pasaran Modal dan Perkhidmatan.
- (6) Sesebuah Organisasi Peserta mesti memastikan bahawa aset Klien dalam bentuk sekuriti yang dipegang oleh Organisasi Peserta dalam jagaan selamat di bawah perkhidmatan jagaan yang diberikan dipegang oleh syarikat penama Organisasi Peserta. Syarikat penama Organisasi Peserta mesti merupakan anak syarikat yang dimiliki sepenuhnya oleh Organisasi Peserta dan merupakan Penama Diberi Kuasa.



- (7) Akaun amanah tersebut yang dikekalkan dengan bank berlesen atau bank pelaburan berlesen di bawah FSA mesti ditentukan secara rasmi sebagai “Akaun Amanah Klien” dan diluluskan dengan sewajarnya melalui resolusi Lembaga Pengarah.
- (8) Sesebuah Organisasi Peserta boleh meletakkan wang Klien dalam deposit tetap atau akaun berfaedah yang lain dengan syarat bahawa:
  - (a) peletakan wang tersebut dibuat di atas nama akaun amanah Klien;
  - (b) pengeluaran peletakan wang tersebut, termasuk faedah, dikreditkan terus ke dalam akaun amanah Klien; dan
  - (c) peletakan wang tersebut tidak akan menjejaskan obligasi untuk membuat pembayaran yang sewajarnya kepada Klien.

**14. Kaedah 5.16(5)**

Berhubung dengan aduan daripada Klien (sama secara bertulis atau sebaliknya) berkaitan dengan urusan Organisasi Peserta, Kaedah 5.16(5) menghendaki Organisasi Peserta:

- (a) mengendalikan aduan dengan cara yang bersesuaian dan tepat pada masanya; dan
- (b) mengambil langkah-langkah yang perlu untuk menyiasat dan memberikan respons dengan segera kepada aduan yang dibuat.

Dalam menunaikan obligasi di bawah Kaedah di atas, sesebuah Organisasi Peserta mesti, antara lainnya, mematuhi kehendak-kehendak yang dinyatakan di bawah.

**14.1 Mengendalikan aduan**

Sesebuah Organisasi Peserta mesti melantik seorang pegawai yang bersesuaian untuk mengendalikan semua aduan yang dikemukakan kepada Organisasi Peserta. Nama pegawai tersebut mesti dipaparkan pada tempat yang jelas kelihatan di premis Organisasi Peserta.

**14A Kaedah 5.16A**

- (1) Kaedah 5.16A menyatakan bahawa dalam mengendalikan suatu Akaun Budi Bicara, sesebuah Organisasi Peserta atau seseorang Wakil Peniaga mesti mematuhi Garis Panduan mengenai Kelakuan Pasaran dan Amalan Perniagaan bagi Syarikat Broker Saham dan Wakil Berlesen serta kehendak-kehendak yang ditetapkan oleh Bursa berkenaan dengan Akaun Budi Bicara.
- (2) Dalam menunaikan obligasi di bawah Kaedah ini, sesebuah Organisasi Peserta atau seseorang Wakil Peniaga mesti, antara lainnya, mematuhi kehendak-kehendak yang dinyatakan di bawah.

**14A.1 Kriteria kelayakan untuk Wakil Peniaga**

Sesebuah Organisasi Peserta mesti memastikan agar seseorang Wakil Peniaga dapat memenuhi kriteria berikut sebelum Wakil Peniaga tersebut mula mengendalikan suatu Akaun Budi Bicara:

- (a) sekurang-kurangnya 5 tahun pengalaman berniaga dalam sekuriti; atau
- (b) sekurang-kurangnya 5 tahun pengalaman secara langsung dalam pengurusan dana; dan

- (c) tiada dapatan buruk atau prosiding penguatkuasaan atau tindakan yang dimulakan atau diambil terhadap Wakil Peniaga di bawah Kaedah-kaedah dan Arahan-arahan atau Undang-undang Sekuriti.

**14A.2 Obligasi sesebuah Organisasi Peserta berkenaan dengan Akaun Budi Bicara**

Bagi membolehkan sesebuah Organisasi Peserta melaksanakan kuasa budi bicara dalam suatu Akaun Budi Bicara Klien, Organisasi Peserta tersebut mesti memastikan pematuhan kepada kehendak-kehendak berikut:

- (a) sebelum apa-apa kuasa budi bicara boleh dilaksanakan, kebenaran bertulis daripada Klien mesti diperolehi terlebih dahulu. Rekod kebenaran tersebut yang komprehensif mesti dikekalkan;
- (b) Organisasi Peserta mesti membuat satu perjanjian bertulis dengan Klien yang menyatakan terma-terma dan syarat-syarat untuk pengendalian Akaun Budi Bicara Klien, termasuk pendedahan yang mencukupi dan tepat tentang risiko yang terlibat;
- (c) rekod yang lengkap dan tepat bagi setiap transaksi yang dijalankan di bawah mana-mana Akaun Budi Bicara mesti didokumenkan dan disenggarakan, termasuk butiran transaksi, tarikh dan masa transaksi itu dilaksanakan serta nama Wakil Peniaga yang melaksanakan transaksi;
- (d) dalam mengendalikan suatu Akaun Budi Bicara, Organisasi Peserta mesti, pada setiap masa bertindak demi kepentingan terbaik Klien. Dalam hal ini, mesti terdapat satu mekanisme yang tersedia bagi menghalang penjanaaan Akaun Budi Bicara semata-mata untuk menghasilkan komisen; dan
- (e) mesti tiada percanggahan kepentingan yang timbul daripada transaksi tersebut.

**14A.3 Kehendak-kehendak berkenaan dengan perdagangan dalam suatu Akaun Budi Bicara**

- (1) Sesebuah Organisasi Peserta dan seseorang Wakil Peniaga mesti memastikan perkara berikut:

- (a) mengendalikan suatu Akaun Budi Bicara dengan membuka akaun perdagangan baharu untuk setiap Klien dan memastikan bahawa Akaun Sekuriti yang baharu dibuka untuk klien mengikut kehendak-kehendak dalam Kaedah-kaedah Depositori; dan
- (b) memastikan bahawa akaun perdagangan dan Akaun Sekuriti itu ditentukan sebagai Akaun Budi Bicara, yang tertakluk kepada penerang akaun yang bermula dengan perkataan "DISC", diikuti dengan kod Wakil Peniaga dalam kurungan dan nama penuh Klien. Satu contoh dinyatakan di bawah:

Contoh:  
 ABC Securities Sdn. Bhd.  
 Penerang Akaun: DISC (123-456) Tan Chong Wei

- (2) Sesebuah Organisasi Peserta dan seseorang Wakil Peniaga mesti mematuhi kehendak-kehendak berikut dalam mengendalikan suatu Akaun Budi Bicara:

- (a) perdagangan mesti dijalankan dalam Akaun Budi Bicara yang ditentukan;
- (b) perdagangan dalam Akaun Budi Bicara mesti dihadkan kepada sekuriti yang telah disebut harga dalam Senarai Rasmi;

- (c) perdagangan dalam Akaun Budi Bicara mesti dimulakan dengan pindahan tunai daripada Klien dan bukannya pindahan sekuriti atau kolateral jenis lain sebagai ganti tunai, serta mesti dijalankan secara pendahuluan tunai; dan
- (d) dana-dana dalam Akaun Budi Bicara Klien mesti boleh dibezakan daripada dana-dana dalam Akaun Bukan Budi Bicara Klien, jika dana-dana tersebut disenggarakan dalam akaun amanah yang sama

**14A.4 Perkongsian untung atau perkiraan fi**

- (1) Sesebuah Organisasi Peserta atau seseorang Wakil Peniaga boleh mengenakan bayaran ke atas Klien mengikut cara yang berikut bagi khidmat pengendalian suatu Akaun Budi Bicara:
  - (a) mempunyai suatu perkiraan dengan Klien untuk menerima bahagian untung daripada Akaun Budi Bicara Klien; atau
  - (b) mengenakan fi yang dikira berdasarkan suatu peratusan daripada jumlah nilai aset atau portfolio yang diuruskan di bawah suatu Akaun Budi Bicara Klien.
- (2) Sesebuah Organisasi Peserta atau seseorang Wakil Peniaga tidak boleh berkongsi untung di bawah perenggan 14A.4(1) dan pada masa yang sama mengenakan fi di bawah perenggan 14A.4(1)(b).

**15. Kaedah 5.19(1) dan 5.19(2)**

- (1) Kaedah 5.19(1) menghendaki sesebuah Organisasi Peserta untuk mengambil dan mengekalkan pada setiap masa, satu polisi insurans yang mencukupi dengan mengambil kira:
  - (a) jenis dan tahap perniagaan Organisasi Peserta seperti yang dibenarkan di bawah Lesen Perkhidmatan Pasaran Modal dan dasar Suruhanjaya berkenaan dengan aktiviti yang dibenarkan untuk syarikat broker saham yang terkandung dalam Buku Panduan Pelesenan Suruhanjaya; dan
  - (b) tanggungjawab dan risiko yang ditanggung atau yang mungkin ditanggung oleh Organisasi Peserta berkaitan dengan aktiviti-aktiviti tersebut.
- (2) Kaedah 5.19(2) selanjutnya menyatakan bahawa sesebuah Organisasi Peserta boleh mengekalkan polisi insurans di atas pada peringkat Kumpulan.
- (3) Dalam menunaikan obligasi di bawah Kaedah ini, sesebuah Organisasi Peserta mesti, antara lainnya, mematuhi kehendak-kehendak yang dinyatakan di bawah.

**15.1 Skop polisi insurans**

Polisi insurans yang dirujuk dalam Kaedah 5.19(1) mesti:

- (a) mempunyai had minimum tanggung rugi sebanyak RM5 juta; dan
- (b) merangkumi skop perlindungan yang dinyatakan dalam **Lampiran 5** Arahan ini.

**16. Kaedah 5.19(3)**

Kaedah 5.19(3) menghendaki sesebuah Organisasi Peserta untuk memberitahu Bursa bahawa polisi insurans telah tersedia. Dalam menunaikan obligasi di bawah Kaedah di atas, sesebuah

Organisasi Peserta mesti, antara lainnya, mematuhi kehendak-kehendak yang dinyatakan di bawah.

**16.1 Pemberitahuan tentang polisi insurans**

Organisasi Peserta mesti memberitahu Bursa tentang polisi insurans yang disediakan secara tahunan, tidak lewat daripada 31 Januari setiap tahun kalendar.

[Arahan Tamat]

**LAMPIRAN 1**  
**[Perenggan 4.1(2)(d)]**

**Transaksi Luar Kunci Kira-Kira:**  
**Keperluan minimum untuk dasar dan prosedur bertulis serta kawalan dalaman**

- (1) Pernyataan dasar berkenaan dengan hal keadaan yang membenarkan Organisasi Peserta membuat Transaksi Luar Kunci Kira-Kira;
- (2) Dasar dan prosedur penilaian, pemantauan dan pengurusan risiko yang mencukupi dengan objektif untuk memastikan bahawa risiko yang ditanggung oleh Organisasi Peserta berkenaan dengan Transaksi Luar Kunci Kira-Kira yang dibuat oleh Organisasi Peserta akan diurus dan dipantau dengan sewajarnya serta memastikan apa-apa langkah dan tindakan yang perlu diambil untuk mengurangkan risiko tersebut adalah berkesan;
- (3) Pewujudan prosedur dan keperluan bagi pelaporan maklumat yang mencukupi untuk dibuat kepada Lembaga Pengarah Organisasi Peserta bagi membolehkan Lembaga Pengarah membuat keputusan yang bermaklumat tepat pada masanya;
- (4) Pewujudan dan pengekalan struktur organisasi dan struktur pelaporan berhubung dengan aktiviti Organisasi Peserta dalam catatan Transaksi Luar Kunci Kira-Kira yang memastikan pelaporan secara tetap kepada Lembaga Pengarah Organisasi Peserta;
- (5) Pengekalan pengiraan proforma Nisbah Kecukupan Modal, dalam bentuk Lampiran 1 kepada Arah-an arahan berkenaan dengan Kehendak-kehendak Keperluan Kecukupan Modal, menggabungkan liabiliti luar jangkaan yang timbul daripada Transaksi Luar Kunci Kira-Kira berdasarkan senario Kejadian Paling Buruk (sebagaimana yang ditakrifkan dalam Kaedah 1.01(1)), disertakan dengan perbandingan yang terperinci dengan Nisbah Kecukupan Modal sebenar Organisasi Peserta pada tarikh yang betul-betul sebelum tarikh catatan ke dalam Transaksi Luar Kunci Kira-Kira; dan
- (6) Pelan tindakan terperinci yang menerangkan tindakan atau langkah yang diputuskan oleh Organisasi Peserta untuk diambil atau akan diambil bagi melaksanakan dan menunaikan sepenuhnya obligasi Organisasi Peserta di bawah Transaksi Luar Kunci Kira-Kira.

[Lampiran 1 Tamat]

**LAMPIRAN 2(a)**  
**[Perenggan 4.1(2)(j) dan Kaedah 7.19(2)(b)]**

**Pinjaman dan Peminjaman Sekuriti:**  
**Keperluan minimum untuk dasar dan prosedur bertulis serta kawalan dalaman**

- (1) Kriteria untuk menilai kesesuaian Klien bagi pinjaman dan peminjaman Sekuriti Layak sebelum pinjaman atau peminjaman dan secara berterusan;
- (2) Dasar dan prosedur pengurusan risiko termasuk had dari segi volum serta nilai pinjaman dan peminjaman yang dibenarkan untuk setiap Klien dan Organisasi Peserta itu sendiri;
- (3) Matriks kuasa berhubung dengan proses kelulusan dalam Organisasi Peserta bagi pinjaman dan peminjaman Sekuriti Layak sama ada oleh Klien Organisasi Peserta atau Organisasi Peserta;
- (4) Senarai Sekuriti Layak yang tidak akan dipinjam atau diberi pinjam (jika ada) oleh Organisasi Peserta;
- (5) Dokumentasi yang berkaitan, berhubung dengan pinjaman atau peminjaman Sekuriti Layak termasuk perjanjian bertulis dalam Kaedah 7.18(4) dan penyata pendedahan risiko;
- (6) Pengendalian serta pengagihan fi dan pendapatan berhubung dengan Sekuriti Layak yang dipinjamkan dan kolateral yang didepositkan;
- (7) Pengendalian tindakan korporat berkaitan dengan Sekuriti Layak yang dipinjamkan dan kolateral yang didepositkan; dan
- (8) Pelaksanaan semakan semula berhubung dengan kehendak-kehendak dan kawalan yang dinyatakan dalam garis panduan Pinjaman dan Peminjaman Sekuriti serta pematuhan Kaedah-kaedah ini dan Kehendak-kehendak Pusat Penjelasan yang berhubung kait dengan aktiviti Pinjaman dan Peminjaman Sekuriti.

**LAMPIRAN 2(b)**  
**(Perenggan 4.1(2)(j) dan Kaedah 7.36(2)(b))**

**ISSBNT:**

**Keperluan minimum untuk dasar dan prosedur bertulis serta kawalan dalaman**

- (1) Kriteria untuk menilai kesesuaian Klien bagi pembelian atau penjualan Sekuriti Layak ISSBNT sebelum pembelian atau penjualan dan secara berterusan;
- (2) Dasar dan prosedur pengurusan risiko termasuk had dari segi volum serta nilai pembelian dan penjualan yang dibenarkan bagi ISSBNT untuk setiap Klien dan Organisasi Peserta itu sendiri;
- (3) Matriks kuasa berhubung dengan proses kelulusan dalam Organisasi Peserta bagi pembelian dan penjualan Sekuriti Layak ISSBNT sama ada oleh Klien Organisasi Peserta atau Organisasi Peserta;
- (4) Senarai Sekuriti Layak ISSBNT yang tidak akan dibeli dan dijual (jika ada) oleh Organisasi Peserta;
- (5) Dokumentasi yang berkaitan, berhubung dengan pembelian atau penjualan Sekuriti Layak ISSBNT termasuk penyata pendedahan risiko;
- (6) Pengendalian serta pengagihan fi dan pendapatan berhubung dengan Sekuriti Layak ISSBNT yang dijual berdasarkan ISSBNT dan kolateral yang didepositkan;
- (7) Pengendalian tindakan korporat berkaitan dengan Sekuriti Layak ISSBNT yang dijual berdasarkan ISSBNT dan kolateral yang didepositkan; dan
- (8) Pelaksanaan semakan semula berhubung dengan pematuhan Kaedah-kaedah ini dan Kehendak-kehendak Pusat Penjelasan yang berhubung kait dengan aktiviti ISSBNT.

[Lampiran 2 Tamat]

**LAMPIRAN 3**  
**[Perenggan 4.1(2)(k) dan Kaedah 8.23(a)]**

**Penjualan Singkat Dikawal Selia:**  
**Keperluan minimum untuk dasar dan prosedur bertulis serta kawalan dalaman**

- (1) Kriteria untuk menilai kesesuaian Klien bagi menjalankan Penjualan Singkat Dikawal Selia sebelum pembukaan Akaun RSS (seperti yang ditakrifkan dalam Kaedah 8.25(1) dan secara berterusan;
- (2) Matriks kuasa berhubung dengan proses kelulusan dalam Organisasi Peserta bagi pelaksanaan Penjualan Singkat Dikawal Selia oleh Klien Organisasi Peserta dan Organisasi Peserta;
- (3) Senarai Sekuriti Diluluskan yang tidak akan dibenarkan oleh Organisasi Peserta untuk Penjualan Singkat Dikawal Selia(jika ada);
- (4) Prosedur berkenaan dengan pindaan pesanan dan pindaan Kontrak untuk Penjualan Singkat Dikawal Selia, termasuk penyeliaan, pemantauan dan permintaan kelulusan bagi pindaan tersebut;
- (5) Dokumentasi yang berkaitan, berhubung dengan pelaksanaan Penjualan Singkat Dikawal Selia termasuk borang pembukaan akaun dan dokumentasi yang dikehendaki mengikut Kaedah 8.25;
- (6) Dasar dan prosedur pengurusan risiko yang memberikan perhatian kepada risiko pasaran, risiko operasi, risiko kredit dan risiko pengawalseliaan berhubung dengan pelaksanaan Penjualan Singkat Dikawal Selia termasuk had dari segi volum dan nilai yang ditetapkan bagi pelaksanaan Penjualan Singkat Dikawal Selia oleh setiap Klien dan Organisasi Peserta; dan
- (7) Pelaksanaan semakan semula berhubung dengan kehendak-kehendak dan kawalan yang dinyatakan dalam garis panduan dalaman bagi Penjualan Singkat Dikawal Selia dan pematuhan undang-undang dan kaedah-kaedah yang berkaitan dengan Penjualan Singkat Dikawal Selia.

[Lampiran 3 Tamat]



**LAMPIRAN 3A**  
**[Perenggan 4.1(2)(l) dan Kaedah 8.35(a)]**

**Penjualan Singkat Intrahari :**  
**Keperluan minimum untuk dasar dan prosedur bertulis serta kawalan dalaman**

- (1) Kriteria untuk menilai kesesuaian Klien dalam menjalankan Penjualan Singkat Intrahari dan secara berterusan;
- (2) Matriks kuasa berhubung dengan proses kelulusan dalam Organisasi Peserta bagi Penjualan Singkat Intraharimasing-masing oleh Klien Organisasi Peserta dan Organisasi Peserta;
- (3) Senarai Sekuriti Diluluskan yang tidak akan dibenarkan untuk Penjualan Singkat Intrahari oleh Organisasi Peserta (jika ada);
- (4) Prosedur berkenaan pindaan pesanan dan pindaan Kontrak untuk Penjualan Singkat Intrahari, termasuk penyeliaan, pemantauan dan permintaan kelulusan bagi pindaan tersebut;
- (5) Dokumentasi yang berkaitan berhubung dengan pelaksanaan Penjualan Singkat Intrahari;
- (6) Dasar pengurusan risiko dan prosedur yang memberikan perhatian kepada risiko pasaran, risiko operasi, risiko kaunterparti, risiko penyelesaian, risiko kredit dan risiko pengawalseliaan berhubung dengan pelaksanaan Penjualan Singkat Intrahari termasuk had dari segi volum dan nilai yang telah ditetapkan bagi pelaksanaan Penjualan Singkat Intrahari oleh setiap Klien yang layak dan Organisasi Peserta; dan
- (7) Pelaksanaan semakan semula berhubung dengan kehendak-kehendak dan kawalan yang dinyatakan dalam garis panduan dalaman bagi Penjualan Singkat Intrahari dan pematuhan undang-undang dan kaedah-kaedah berhubung dengan Penjualan Singkat Intrahari.

[Lampiran 3A Tamat]

LAMPIRAN 4  
(Perenggan 12.2(3)(b))



KETUA PENGARAH HASIL DALAM NEGERI,  
(DIRECTOR-GENERAL OF INLAND REVENUE)  
JABATAN HASIL DALAM NEGERI,  
(DEPARTMENT OF INLAND REVENUE)  
UNIT 34, BAHAGIAN DUTI SETEM,  
TINGKAT 20/21, WISMA KWSP,  
JALAN KAMPUNG ATTAP, 50460 KUALA LUMPUR,  
MALAYSIA

Telefon: 2740066  
2749440  
2749448  
Fax: 2743556

Ruj. Tuan: KLSE/INST/13. (286)  
Ruj. Kami: JHDN.01/34/42/68-031(5)

Tarikh: 1 April 1993  
8 Syawal 1413

 Penolong Pengurus Besar Kanan,  
Hal-Ehwal Korporat dan Undang-Undang,  
Bursa Saham Kuala Lumpur,  
Tingkat 3, 4 dan 5, Exchange Square,  
Off Jalan Semantan,  
Damansara Heights,  
50490 KUALA LUMPUR.

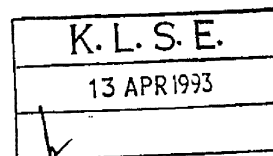

Tuan,

Nota kontrak yang dikeluarkan oleh komputer

Saya merujuk kepada surat tuan bertarikh 11 Mac 1993 mengenai perkara di atas dan ingin memaklumkan bahawa cadangan tuan adalah dipersetujui.

Sekian, terima kasih.

▪ BERKHIDMAT UNTUK NEGARA ▪

▪ CINTAILAH BAHASA KITA ▪

Saya yang menurut perintah,

( PUAN MARIDAH BT LUDIN )  
Unit 34,  
Bahagian Duti Setem,  
b.p. Ketua Pengarah Hasil Dalam Negeri,  
Malaysia.

(Sila rujuk fail kami apabila meninjau)

[Lampiran 4 Tamat]

**LAMPIRAN 5**  
**[Perenggan 15.1(b)]**

**Perlindungan Minimum Polisi Insurans**

- (1) Transaksi tidak lengkap.
- (2) Kehilangan sekuriti/tunai.
- (3) Sekuriti yang dipalsukan, diubah, dicuri atau dilancarkan.
- (4) Ketidaksetiaan pekerja dan Wakil Peniaga.
- (5) Kos penyiasatan rasmi.
- (6) Jenayah komputer:
  - a. sistem komputer – input tipu, pengubahsuaian atau pemusnahan data;
  - b. arahan komputer elektronik – persediaan atau pengubahsuaian tipu;
  - c. data dan media elektronik;
  - d. komunikasi elektronik;
  - e. operasi biro perkhidmatan yang diasuranskan;
  - f. pemindahan elektronik dan sekuriti elektronik;
  - g. faks yang dipalsukan;
  - h. virus komputer;
  - i. ralat dan peninggalan.
- (7) Kecuaian.
- (8) Libel, slander dan kepalsuan mudarat.
- (9) Pelanggaran hak cipta.
- (10) Liabiliti sivil.
- (11) Pecah amanah dan pelanggaran kewajipan fidusiari yang tidak disengajakan.
- (12) Ketidakjujuran pekerja dan Wakil Peniaga.

[Lampiran 5 Tamat]

Berkaitan dengan	: Kaedah-kaedah 5.03 dan 5.16(2)
Diperkenalkan untuk berkuat kuasa mulai	: 2 Mei 2013
Telah dipinda pada	: Tidak Berkenaan
No. Pekeliling PO (Organisasi Peserta)	: R/R 11 tahun 1995, R/R 14 tahun 2009 dan R/R 20 tahun 2007
Juga rujuk kepada Arahan No.	: Tidak Berkenaan

## **1. Pengenalan**

- (1) Arahan ini menyatakan standard minimum dan kelakuan Organisasi Peserta untuk berdagang dalam waran berstruktur.
- (2) “Waran Berstruktur” bermaksud secara tersendiri atau kolektif seperti yang dikehendaki dalam konteks, waran panggilan, waran jualan, struktur berkaitan ekuiti bull atau struktur lain yang boleh ditentukan oleh Bursa daripada semasa ke semasa.

## **2. Kaedah 5.03**

- (1) Kaedah 5.03 menghendaki sesebuah Organisasi Peserta untuk mempunyai struktur, kawalan dalaman dan dasar serta tatacara bertulis yang ada tersedia dan direka bentuk untuk:
  - (a) memudahkan penyeliaan aktiviti perniagaan Organisasi Peserta dan penyeliaan kelakuan Orang Berdaftar, pekerja dan ejen Organisasi Peserta;
  - (b) mengenal pasti, memantau dan menguruskan konflik kepentingan dan risiko yang mungkin timbul daripada perjalanan urusan Organisasi Peserta;
  - (c) mencapai pematuhan kepada Kaedah-kaedah ini, Arahan-arahan dan Undang-undang Sekuriti; dan
  - (d) menyediakan perlindungan bagi pelabur,
- (2) Dalam melaksanakan obligasi di bawah Kaedah ini, sesebuah Organisasi Peserta mesti, antara lain, mematuhi kehendak-kehendak yang dinyatakan di bawah.

### **2.1 Tatacara untuk memastikan pematuhan**

Sesebuah Organisasi Peserta mesti menyusun dan menguruskan hal-ehwal Organisasi Peserta dengan cara yang bertanggungjawab serta mempunyai tatacara dan kawalan yang ada tersedia yang akan memudahkan pematuhan dengan dasar dan garis panduan berkaitan dengan kelakuan Wakil Peniaga. Patut juga terdapat satu sistem pemantauan aktiviti Wakil Peniaga untuk memastikan pematuhan dengan dasar dan garis panduan serta tatacara untuk mengendalikan pelanggaran.

### **2.2 Penilaian yang berterusan ke atas klien**

Sesebuah Organisasi Peserta mesti mempunyai tatacara yang ada tersedia untuk menilai dan memantau kapasiti kewangan klien untuk memenuhi obligasi mereka kepada Organisasi Peserta berkaitan dengan dagangan dalam Waran Berstruktur. Dalam membuat penilaian yang sedemikian, sesebuah Organisasi Peserta mesti mengambil kira keadaan kewangan klien dan jumlah keseluruhan pendedahan kewangan Organisasi Peserta kepada klien. Sesebuah Organisasi Peserta mesti mempunyai tatacara yang ada tersedia bagi semua dagangan oleh klien dalam Waran Berstruktur.

### **2.3 Dasar berkenaan Waran Berstruktur**

Sesebuah Organisasi Peserta mesti mempunyai dasar yang jelas berkenaan dengan urusan Organisasi Peserta itu sendiri dalam Waran Berstruktur. Dasar-dasar ini patut mengendalikan hal yang merangkumi objektif pelaburan, di samping pengenalpastian, pengukuran dan pengurusan risiko seperti risiko kredit, risiko undang-undang, risiko pasaran dan risiko kecairan.

### **3. Kaedah 5.16(2)**

- (1) Kaedah 5.16(2) menghendaki sesebuah Organisasi Peserta dan Orang Berdaftar untuk membuat penzahiran yang mencukupi dan tepat mengenai risiko, manfaat dan konflik kepentingan kepada Klien dalam urusan Organisasi Peserta dan Orang Berdaftar bersama Klien.
- (2) Dalam melaksanakan obligasi di bawah Kaedah ini, sesebuah Organisasi Peserta mesti, antara lain, mematuhi kehendak-kehendak yang dinyatakan di bawah.

### **3.1 Dokumen dan Maklumat**

Sesebuah Organisasi Peserta mesti memberikan satu penyata penzahiran risiko kepada Klien (dalam bentuk yang ditentukan, seperti yang dilampirkan dalam **Lampiran 1** Arahan ini) kepada setiap klien sebelum melaksanakan arahan Klien yang pertama untuk berdagang dalam Waran Berstruktur, yang mesti ditandatangani oleh Klien. Sesebuah Organisasi Peserta mesti tidak dalam apa jua keadaan membenarkan mana-mana Klien yang gagal untuk menyempurnakan penyata penzahiran risiko untuk berdagang dalam instrumen tersebut.

### **3.2 Pendidikan dan Latihan**

Sesebuah Organisasi Peserta mesti mempunyai perkiraan yang mencukupi untuk memastikan bahawa semua kakitangan dan orang yang bertindak mengikut perkiraan dengan, firma yang berurusan dalam Waran Berstruktur adalah bersesuaian, dilatih dengan secukupnya dan diselia dengan betul. Latihan patut meliputi perkara seperti penerangan produk, risiko dalam perdagangan Waran Berstruktur, garis panduan yang dikeluarkan oleh Suruhanjaya dan Bursa berkenaan dengan Waran Berstruktur, di samping terma yang berkaitan dengan penyelarasan, pelaksanaan dan penyelesaian Waran Berstruktur.

### **3.3 Amalan Penjualan**

Sesebuah Organisasi Peserta mesti memastikan bahawa sebarang pemasaran atau pengiklanan berkaitan dengan Waran Berstruktur, yang disampaikan melalui bahan atau kelakuan pekerja atau ejen Organisasi Peserta tidak berat sebelah atau mengelirukan. Pandangan yang seimbang mengenai manfaat dan risiko yang terlibat dalam dagangan Waran Berstruktur mesti disampaikan oleh Organisasi Peserta dan pekerja serta ejen Organisasi Peserta.

### **3.4 Dokumen dan maklumat lain**

Sesebuah Organisasi Peserta mesti juga memberi kepada Klien Organisasi Peserta yang berdagang dalam Waran Berstruktur bahan lain atau dokumen yang berkaitan dengan Waran Berstruktur yang diarahkan oleh Suruhanjaya atau Bursa untuk diberikan kepada Klien tersebut. Sesebuah Organisasi Peserta mesti mengambil langkah yang munasabah untuk memberikan kepada Klien, dengan cara yang jelas dan tepat pada masanya, sebarang maklumat yang diperlukan untuk membolehkan Klien tersebut membuat keputusan yang seimbang dan bermaklumat.

**Lampiran 1**

**PENYATA PENZAHIRAN RISIKO WARAN BERSTRUKTUR**

- (1) Penyata ini diberikan kepada anda berdasarkan Arahan-arahan daripada Kaedah-kaedah Bursa Malaysia Securities Berhad (“Kaedah-kaedah Bursa Securities”).
- (2) Tujuan bagi penyata ini adalah untuk memaklumkan kepada anda bahawa risiko kerugian dalam pembelian waran berstruktur boleh menjadi satu kerugian yang substansial. Oleh itu, anda patut menilai jika pembelian waran berstruktur adalah bersesuaian dengan anda mengikut keadaan kewangan anda. Dalam menentukan sama untuk membeli waran berstruktur atau tidak anda patut sedar tentang yang berikut:
  - (i) Pembeli waran berstruktur adalah terdedah kepada risiko kehilangan harga pembelian penuh waran berstruktur dan semua kos transaksi;
  - (ii) Untuk merealisasikan sebarang nilai daripada waran berstruktur, ia adalah perlu untuk menjual waran berstruktur atau melaksanakan waran berstruktur pada atau sebelum tarikh tamat tempoh;
  - (iii) Di bawah keadaan tertentu, ia boleh menjadi sukar untuk menjual waran berstruktur tersebut;
  - (iv) Setelah melaksanakan waran berstruktur tersebut, penerbit boleh menyelesaikan obligasinya melalui penyampaian sebenar aset sandaran, secara tunai atau kombinasi kedua-duanya bergantung kepada terma bagi penerbitan waran berstruktur tersebut;
  - (v) Membuat pesanan kontingen seperti, pesanan “henti rugi” atau pesanan “had henti”, tidak semestinya akan menghadkan kerugian anda kepada amaun yang dihasratkan. Keadaan pasaran mungkin menjadikan ia mustahil untuk melaksanakan perintah yang sedemikian; dan
  - (vi) Darjah leveraj yang tinggi yang boleh diperoleh daripada waran berstruktur disebabkan oleh perbelanjaan yang kecil pada awalnya boleh mendatangkan kesan yang buruk terhadap anda dan juga boleh mendatangkan kesan yang baik kepada anda. Penggunaan leveraj boleh membawa kepada kerugian yang besar dan juga keuntungan yang besar.
- (3) Penyata yang ringkas ini tidak boleh mendedahkan semua risiko dan aspek lain daripada pembelian waran berstruktur. Oleh itu, anda patut meneliti terma dan syarat mengenai mana-mana waran berstruktur sebelum anda membuat keputusan untuk membeli. Jika anda ragu-ragu berhubung dengan mana-mana aspek daripada penyata ini atau mengenai terma tentang sesuatu waran berstruktur, anda patut berunding dengan broker anda.

.....  
**PENGESAHAN PENERIMAAN PENYATA  
PENZAHIRAN RISIKO INI**

Saya mengesahkan bahawa saya telah menerima satu salinan PENYATA PENZAHIRAN RISIKO WARAN BERSTRUKTUR dan memahami kandungan yang telah dijelaskan kepada saya.

Tandatangan: .....

Nama Penuh: .....

Tarikh: .....

Berkaitan dengan : Kaedah 5.03  
Diperkenalkan untuk berkuat kuasa mulai : 2 Mei 2013  
Dipinda : 1 Mac 2018 melalui R/R 3 tahun 2018  
No. Pekeliling PO (Organisasi Peserta) : R/R 10 tahun 2003  
Juga rujuk kepada Arahan No. : Tidak Berkenaan

**1. Kaedah 5.03**

- (1) Kaedah 5.03 menyatakan bahawa sesebuah Organisasi Peserta mesti mempunyai, kawalan dalaman dan dasar serta prosedur bertulis yang direka bentuk untuk:
  - (a) memudahkan penyeliaan aktiviti perniagaan Organisasi Peserta dan kelakuan Orang Berdaftar, pekerja dan ejen Organisasi Peserta;
  - (b) mengenal pasti, memantau dan menguruskan konflik kepentingan dan risiko yang mungkin timbul dalam perjalanan urusan Organisasi Peserta;
  - (c) mencapai pematuhan dengan Kaedah-kaedah ini, Arahan-arahan, Undang-undang Sekuriti; dan
  - (d) menyediakan perlindungan bagi pelabur.
- (2) Dalam melaksanakan obligasi dalam Kaedah ini, Organisasi Peserta mesti, antara lain, mematuhi kehendak-kehendak yang dinyatakan di bawah.

**1.1 PELAPORAN TENTANG PENZAHIRAN-PENZAHIRAN KETIDAKPATUHAN**

- (1) Arahan ini mewujudkan satu prosedur untuk melaporkan penzahiran kepada Bursa tentang sebarang kemungkiran, ketidakpatuhan atau pelanggaran oleh Organisasi Peserta terhadap Kaedah 11.02 daripada Kaedah-Kaedah Bursa Securities berkenaan dengan syarat-syarat berkaitan dengan komisen.
- (2) Sesebuah Organisasi Peserta mesti memastikan bahawa prosedur yang digariskan di bawah disebarkan, atau diberitahu kepada, Klien dan diletakkan di Pejabat Utama dan Pejabat Cawangan Organisasi Peserta supaya ia jelas dilihat oleh Klien atau pelawat.
- (3) Penzahiran kepada Bursa boleh dibuat oleh pekerja Organisasi Peserta atau oleh orang awam ("pemberi maklumat") dengan suci hati, mengenai maklumat yang, mengikut kepercayaan munasabah pemberi maklumat tersebut, cenderung kepada menunjukkan mana-mana atau semua daripada yang berikut:
  - (a) kemungkiran berkenaan mana-mana peruntukan Kaedah 11.02 daripada Kaedah-kaedah Bursa Securities yang dilakukan oleh Organisasi Peserta; dan
  - (b) kegagalan Organisasi Peserta untuk mematuhi mana-mana peruntukan daripada Kaedah 11.02 daripada Kaedah-kaedah Bursa Securities;
- (4) Penzahiran kepada Bursa boleh dibuat secara lisan atau bertulis dan sejauh yang mungkin, disokong oleh semua bukti berdokumen yang boleh menjadi berkaitan atau perlu untuk menyokong penzahiran tersebut atau seperti yang boleh dianggap suai manfaat oleh Bursa daripada semasa ke semasa. Bursa boleh menghendaki pemberi maklumat untuk memberikan maklumat tambahan dan dokumen seperti yang boleh ditentukan oleh Bursa. Penzahiran mesti dibuat atau dialamatkan kepada:

Ketua, Jabatan Penyeliaan Peserta  
Kawal Selia  
Tingkat 2, Exchange Square  
Bukit Kewangan 50200 Kuala Lumpur  
Tel : (03) 2034 7141

- (5) Bursa akan berusaha bersungguh-sungguh untuk melindungi identiti pemberi maklumat, kecuali jika pemberi maklumat telah bersetuju secara bertulis untuk mengetepikan kerahsiaan.
- (6) Bursa akan menilai setiap penzahiran yang diterima untuk menentukan sama ada tindakan selanjutnya diperlukan, termasuk mengambil tindakan disiplin berdasarkan Kaedah-kaedah Bursa Securities terhadap Organisasi Peserta atau Orang Berdaftar Organisasi Peserta, yang berkenaan dengan penzahiran yang dibuat.
- (7) Apabila penzahiran oleh pemberi maklumat mengakibatkan denda dikenakan terhadap pihak yang bersalah dan setelah denda dibayar dengan sewajarnya, Bursa boleh mengikut budi bicara Bursa yang sepenuhnya memberikan ganjaran kepada pemberi maklumat dengan amaun tidak melebihi 50% daripada denda yang dibayar. Apabila pemberi maklumat terbabit berhubungan dengan penzahiran yang dibuat olehnya berdasarkan arahan-arahan ini, ganjaran tersebut (jika ada) akan dibatalkan. Keputusan yang dibuat oleh Bursa adalah muktamad dan tiada rayuan atau kajian semula yang akan dilayan dalam sebarang keadaan.
- (8) Pihak pengurusan dan pekerja Bursa dan pihak berkuasa pengawalseliaan yang berkaitan lain serta ahli keluarga masing-masing tidak akan layak untuk mendapat ganjaran dalam perenggan 1.1(7) di atas. "Ahli keluarga" bagi tujuan arahan-arahan ini, merangkumi pasangan individu tersebut, ibu bapa, anak (termasuk anak angkat dan anak tiri), abang, kakak, adik dan pasangan anaknya, abangnya atau kakaknya.

[Arahan Tamat]



Berkaitan dengan : Kaedah 5.05  
Diperkenalkan untuk berkuat kuasa mulai : 2 Mei 2013  
Dipinda pada : 3 Januari 2017 melalui R/R 7 tahun 2016  
No. Pekeliling PO (Organisasi Peserta) : R/R 9 tahun 1997 dan G 240 tahun 1999

**1. Kaedah 5.05**

- (1) Kaedah 5.05 menghendaki sesebuah Organisasi Peserta untuk mempunyai:
- (a) premis perniagaan yang mencukupi dan dilengkapi dengan betul untuk menjalankan urusan Organisasi Peserta; dan
  - (b) keselamatan dan perkiraan kecemasan yang mencukup untuk menyediakan operasi perniagaan yang berterusan dengan gangguan yang minimum.
- (2) Dalam melaksanakan obligasi di bawah Kaedah di atas, sesebuah Organisasi Peserta mesti, antara lain, mematuhi kehendak-kehendak yang dinyatakan di bawah.
- (a) Piawaian-Piawaian Keselamatan IT Organisasi Peserta (“Piawaian-Piawaian Keselamatan IT PO”) dalam **Lampiran 1** Arahan ini; dan
  - (b) Piawaian-Piawaian Tapak Pemulihan Bencana Organisasi Peserta dalam **Lampiran 2** Arahan ini.

[Arahan Tamat]



## **SENARAI KANDUNGAN**

### **LAMPIRAN 1**

		<b><u>Muka</u></b> <b><u>Surat</u></b>
1.0	Tadbir Urus Risiko Teknologi	2
2.0	Penyusunan Keselamatan Maklumat	4
3.0	Keselamatan Sumber Manusia	8
4.0	Pengurusan Aset	10
5.0	Kawalan Akses	12
6.0	Keselamatan Fizikal dan Persekitaran	16
7.0	Keselamatan Operasi	18
8.0	Keselamatan Rangkaian dan Komunikasi	25
9.0	Pemerolehan, Pembangunan dan Penyenggaraan Sistem	28
10.0	Pengurusan Pembekal	33
11.0	Pengurusan Insiden Keselamatan Maklumat	35
12.0	Pengurusan Kesenambungan Perniagaan	39



## **TADBIR URUS RISIKO TEKNOLOGI**

### **1.0 TADBIR URUS RISIKO TEKNOLOGI**

#### **OBJEKTIF**

Objektif bagi kehendak-kehendak di bawah Tadbir Urus Risiko Teknologi adalah untuk memastikan bahawa lembaga pengarah dan pihak pengurusan kanan mempunyai pengawasan risiko teknologi sebagai sebahagian daripada rangka kerja keseluruhan Organisasi Peserta ("PO") untuk mengurus risiko.

#### **1.1 Peranan dan Tanggungjawab Lembaga Pengarah**

- 1.1.1 Memastikan bahawa dasar dan tatacara berhubung dengan teknologi maklumat diwujudkan, dilaksanakan dan disampaikan kepada semua pekerja.
- 1.1.2 Memastikan peruntukan yang mencukupi berkenaan dengan sumber dan langkah keselamatan untuk menguruskan risiko keselamatan siber, sistem komputer, rangkaian, pusat data, operasi dan kemudahan sandaran.
- 1.1.3 Memastikan bahawa sebuah rangka kerja pengurusan risiko yang teguh dan efektif untuk menguruskan risiko teknologi termasuk risiko penilaian, pemantauan dan pelaporan diwujudkan.
- 1.1.4 Memastikan bahawa program kesedaran dan pendidikan yang mencukupi dan berterusan diberikan kepada semua pekerja.

#### **1.2 Pengurusan Risiko Teknologi**

- 1.2.1 Sesuatu rangka kerja pengurusan risiko teknologi yang teguh patut diwujudkan dan dikaji semula secara berkala. Ia boleh merangkumi pengenalpastian risiko, penilaian risiko, pengurangan risiko, pemantauan risiko dan pelaporan.
- 1.2.2 Dasar pengenalpastian, tatacara dan proses yang mencukupi dan yang sewajarnya untuk menentukan ancaman keselamatan yang berkaitan dan pendedahan kepada bahaya patut diwujudkan dan mungkin merangkumi senario seperti, penafian serangan perkhidmatan, sabotaj dalaman dan serangan perisian hasad yang boleh merosakkan dan mengganggu operasi organisasi peserta.
- 1.2.3 Langkah pengurangan risiko yang berkaitan dan mencukupi sepatutnya ada tersedia untuk mengurangkan risiko yang telah dikenal pasti bagi meminimumkan pendedahan risiko organisasi peserta.



## **TADBIR URUS RISIKO TEKNOLOGI**

### **1.3 Dasar Keselamatan Maklumat**

1.3.1 Dasar untuk keselamatan maklumat termasuk keselamatan siber mesti ditakrifkan dan menyatakan pendekatan organisasi kepada pencapaian objektif keselamatan maklumat.

1.3.2 Dasar maklumat keselamatan mesti diluluskan oleh Lembaga Pengarah dan disampaikan kepada semua pekerja.

1.3.3 Dasar keselamatan maklumat patut mengandungi pernyataan yang berikut:

a) pentakrifan, objektif, dan prinsip untuk memberi panduan bagi semua aktiviti yang berkaitan dengan keselamatan maklumat;

b) peranan, tanggungjawab dan akauntabiliti yang ditakrifkan bagi kakitangan utama untuk menguruskan risiko keselamatan maklumat, termasuk yang dipegang oleh ketua pegawai keselamatan maklumat, ketua pegawai teknologi, ketua unit perniagaan dan pengurusan risiko; dan

c) proses untuk mengendalikan penyimpangan dan pengecualian.

1.3.4 Dasar keselamatan maklumat mesti dikaji semula secara tetap bagi memastikan kesesuaian, kecukupan dan keberkesanan yang berterusan.

1.3.5 Dasar keselamatan maklumat patut dinilai sebagai respons kepada perubahan pada persekitaran organisasi, keadaan perniagaan dan kehendak-kehendak pengawalseliaan.



## **PENYUSUNAN KESELAMATAN MAKLUMAT**

### **2.0 PENYUSUNAN KESELAMATAN MAKLUMAT**

#### **OBJEKTIF**

Objektif bagi kehendak-kehendak di bawah Penyusunan Keselamatan Maklumat adalah untuk memastikan satu rangka kerja pengurusan diwujudkan untuk memulakan dan mengawal pelaksanaan dan operasi keselamatan maklumat dalam PO.

#### **2.1 Penyusunan Dalaman**

2.1.1 Tanggungjawab bagi pengurusan dan pentadbiran keselamatan maklumat mesti ditakrifkan dan ditugaskan kepada personel yang berkaitan.

2.1.2 Bagi setiap sistem aplikasi, yang berikut mesti dikenal pasti:

##### **a) Pemilik Data**

Bertanggungjawab bagi data perniagaan yang dirakamkan, disimpan dan diproses oleh sistem maklumat.

##### **b) Pemilik Sistem**

Bertanggungjawab bagi sistem perniagaan dan meluluskan perubahan kepada aplikasi. Pemilik sistem perisian mesti bertanggungjawab secara serupa bagi meluluskan perubahan dalam bidang mereka.

##### **c) Pengguna Sistem**

Mana-mana individu yang menggunakan kemudahan pemprosesan maklumat dalam menjalankan tugas biasa mereka dan bertanggungjawab untuk memastikan bahawa kemudahan pemprosesan maklumat digunakan hanya untuk tujuan yang diberikan kebenaran.

##### **d) Penyedia Sistem**

Kumpulan kefungsiian yang bertanggungjawab untuk menyediakan sistem maklumat kepada Pemilik Sistem dan Pengguna Sistem.

##### **e) Pemilik Tatacara**

Pengurus yang bertanggungjawab untuk memastikan bahawa tatacara yang menyokong proses perniagaan adalah yang terkini.



## **PENYUSUNAN KESELAMATAN MAKLUMAT**

### **2.2 Tanggungjawab Keselamatan Maklumat**

2.2.1 Semua tanggungjawab keselamatan maklumat mesti ditakrifkan, diperuntukkan dan diluluskan oleh Pengurusan IT.

#### **a) Tanggungjawab Pentadbiran Keselamatan**

- i. Penugasan peranan dan tanggungjawab Pentadbiran Keselamatan mesti dinyatakan dengan jelas dan didokumenkan.
- ii. Individu yang bertanggungjawab bagi Pentadbiran Keselamatan mesti dilantik dengan tanggungjawab bagi:
  - (1) pentadbiran perisian kawalan akses;
  - (2) mengkaji semula hak akses secara tetap untuk memastikan pematuhan dengan Piawaian-Piawaian ini; dan
  - (3) memantau dan menyiasat pelanggaran atau percubaan pelanggaran keselamatan.

#### **b) Tanggungjawab Pemilik Data**

Pemilik Data mesti:

- i. berhubung dengan Pentadbiran Sekuriti, memastikan bahawa kawalan terhadap akses pengguna telah ditakrifkan dan didokumenkan;
- ii. memberi kebenaran akses pengguna dan hak akses yang diperlukan oleh pengguna terhadap data;
- iii. memberi kebenaran bagi pindaan yang dibuat kepada data sensitif;
- iv. mengkaji semula profil akses sekurang-kurangnya setahun sekali.

#### **c) Tanggungjawab Pemilik Sistem**

- i. Pemilik Sistem mesti:
  - (1) menentukan proses bagi setiap fungsi perniagaan. Apabila sesuatu proses menggunakan kemudahan pemprosesan maklumat, keperluan fungsi bagi sesuatu aplikasi dan manual tatacara mesti ditakrifkan



## **PENYUSUNAN KESELAMATAN MAKLUMAT**

dan dipersetujui;

- (2) menentusahkan bahawa sistem memenuhi keperluan pengguna;
- (3) memastikan bahawa kawalan yang diperlukan dalam proses ditakrifkan dan dipersetujui; dan
- (4) memberi kebenaran kepada pengguna untuk menggunakan fungsi sistem. Apabila memberi kebenaran akses, Pemilik Sistem mesti mempertimbangkan yang berikut untuk memastikan peruntukan hak akses yang bersesuaian:
  - keserasian dengan tanggungjawab lain dan hak akses pengguna yang telah sedia ada
  - klasifikasi maklumat
  - sama ada tahap akses yang diminta diperlukan untuk membolehkan pengguna menjalankan fungsi tugasnya

- ii. Pemilik Sistem dan Pemilik Data boleh merupakan individu yang sama.
- iii. Pemilik Sistem dan Pemilik Data mesti memastikan pemeriksaan tetap yang merangkumi ujian penembusan bagi pematuhan dengan kehendak-kehendak sekuriti bagi semua kemudahan pemprosesan dijalankan.

### **d) Tanggungjawab Pengguna Sistem**

Pengguna Sistem mesti:

- i. memastikan kerahsiaan ID dan kata laluan pengguna mereka; dan
- ii. memastikan bahawa kemudahan pemprosesan maklumat digunakan hanya untuk tujuan yang dibenarkan untuk melindungi peralatan pemprosesan maklumat yang diletakkan di bawah jagaan mereka.

### **e) Tanggungjawab Penyedia Sistem**

Penyedia Sistem mesti:



## **PENYUSUNAN KESELAMATAN MAKLUMAT**

- i. menyediakan tahap keselamatan yang ditakrifkan dan dipersetujui bagi kemudahan berkomputer;
- ii. memastikan bahawa sistem aplikasi bebas daripada gangguan sistem lain; dan
- iii. melaksanakan sebarang kawalan tertentu yang telah ditakrifkan dan dipersetujui.

### **f) Tanggungjawab Pemilik Tatacara**

Pemilik Tatacara mesti:

- i. menyediakan tatacara yang didokumenkan kepada pengguna sistem;
- ii. memastikan tatacara bagi semua sistem mengikuti perkembangan terkini; dan
- iii. memastikan bahawa tatacara mematuhi Piawaiian Sekuriti IT PO.

## **2.3 Pengasingan Kewajipan**

2.3.1 Apabila pelaksanaan kewajipan dan bidang tanggungjawab bagi orang yang sama boleh menimbulkan percanggahan kepentingan, kewajipan dan bidang tanggungjawab tersebut mesti diasingkan. Justeru itu, kewajipan berikut patut diasingkan berdasarkan kepada saiz dan kerumitan perniagaan:

- a) pembangunan aplikasi;
- b) sokongan teknikal;
- c) operasi komputer;
- d) jaminan kualiti;
- e) audit dalaman;
- f) pentadbiran keselamatan; dan
- g) jabatan pengguna.





## **KESELAMATAN SUMBER MANUSIA**

### **3.0 KESELAMATAN SUMBER MANUSIA**

#### **OBJEKTIF**

Objektif bagi kehendak-kehendak di bawah Keselamatan Sumber Manusia adalah untuk memastikan bahawa pekerja memahami peranan dan tanggungjawab mereka serta memastikan mereka sesuai bagi peranan yang telah ditugaskan kepada mereka, untuk meminimumkan risiko kecurian, penipuan atau penyalahgunaan kemudahan pemrosesan maklumat PO.

#### **3.1 Sebelum Pekerjaan**

##### **3.1.1 Pra-Pekerjaan - Penapisan**

- a) Pemeriksaan penentusahan latar belakang bagi semua calon pekerjaan mesti dijalankan dan patut merangkumi penyiasatan mengenai sejarah karier calon dan penentusahan kelayakan akademik dan profesional.
- b) Pekerja baru mesti diletakkan di bawah status percubaan bagi fungsi IT dan kemajuan mereka dikaji semula untuk memastikan bahawa mereka melaksanakan kewajipan mereka dengan mencukupi.

##### **3.1.2 Terma dan Syarat Pekerjaan**

- a) Semua pekerja mesti menandatangani kontrak pekerjaan yang menetapkan kewajipan mereka berkaitan dengan keselamatan teknologi maklumat.
- b) Kontrak pekerjaan tersebut atau dokumen berkaitan yang lain mesti merangkumi perkiraan yang berikut bagi semua pekerja:
  - i. perjanjian berkenaan kerahsiaan yang berkaitan dengan pendedahan maklumat;
  - ii. kehendak-kehendak untuk melaporkan sebarang kelemahan keselamatan yang diperhatikan atau disyaki;
  - iii. hak harta intelek ke atas mana-mana reka bentuk, tatacara atau ciptaan yang dibuat, dicipta atau direka bentuk oleh pekerja; dan
  - iv. tatacara disiplin yang akan terpakai bagi pekerja yang telah didapati melanggar Piawaian Keselamatan IT PO.



## **PENGURUSAN ASET**

### **3.2 Semasa Pekerjaan**

#### **3.2.1 Tanggungjawab Pihak Pengurusan**

- a) Semua pekerja mesti diberi taklimat mengenai peranan keselamatan maklumat dan tanggungjawab mereka sebelum diberikan akses kepada maklumat sulit atau sistem maklumat.
- b) Pihak Pengurusan mesti memastikan bahawa semua pekerja mematuhi terma dan syarat pekerjaan, yang merangkumi Piawaian Keselamatan IT PO.

#### **3.2.2 Peranan dan Tanggungjawab**

- a) Peranan dan tanggungjawab pekerja yang terperinci (termasuk tanggungjawab keselamatan IT) mesti didokumenkan dan disampaikan kepada setiap pekerja.
- b) Peranan dan tanggungjawab mesti diakui oleh pekerja.

#### **3.2.3 Latihan Berkenaan Kesedaran Keselamatan**

- a) Latihan keselamatan maklumat mesti diberikan kepada semua pekerja baru dan diperkukuhkan secara berterusan untuk mewujudkan dan mengekalkan kesedaran antara pekerja.
- b) Program kesedaran keselamatan maklumat patut diwujudkan seiring dengan dasar keselamatan maklumat yang berkaitan dan tatacara organisasi serta dikemas kini secara tetap.
- c) Pengukuhan latihan keselamatan maklumat patut diberikan kepada semua pekerja secara berkala.

#### **3.2.4 Tatacara disiplin**

- a) Proses disiplin yang formal mesti diwujudkan bagi tindakan diambil ke atas pekerja yang telah melakukan pelanggaran keselamatan maklumat.

### **3.3 Penamatan dan Perubahan Pekerjaan**

#### **3.3.1 Penamatan atau Perubahan Tanggungjawab Pekerjaan**

- a) Mesti terdapat satu dasar yang diwujudkan untuk memastikan bahawa pemberitahuan segera mengenai peletakan jawatan/pemindahan pekerja dibuat oleh jabatan yang berkaitan kepada Pentadbir Keselamatan dan tindakan segera diambil untuk membatalkan atau meminda hak akses.



## **PENGURUSAN ASET**

### **4.0 PENGURUSAN ASET**

#### **OBJEKTIF**

Objektif bagi kehendak-kehendak di bawah Pengurusan Aset adalah untuk memastikan aset PO ditakrifkan dengan bersesuaian dan dilindungi dengan secukupnya daripada akses tanpa kebenaran.

#### **4.1 Inventori Aset**

- 4.1.1 PO mesti mengekalkan aset inventori yang berkaitan dengan maklumat dan kemudahan pemrosesan maklumat.
- 4.1.2 Senarai inventori mestilah tepat, terkini dan konsisten serta selaras dengan inventori lain.
- 4.1.3 PO mesti mengenal pasti pemilik bagi semua aset.
- 4.1.4 Pemilik aset patut bertanggungjawab bagi perkara yang berikut:-
  - a) Mentakrifkan klasifikasi maklumat dan aset yang dikaitkan dengan pemrosesan maklumat;
  - b) Mengkaji semula tahap klasifikasi dan memastikan ia terkini; dan
  - c) Memastikan pengendalian aset yang betul apabila aset dihapuskan atau dimusnahkan.

#### **4.2 Klasifikasi Maklumat**

- 4.2.1 PO boleh mengklasifikasikan aset berdasarkan kehendak-kehendak undang-undang, nilai, kegentingan dan sensitiviti kepada pendedahan atau pengubahsuaian tanpa kebenaran.
- 4.2.2 PO boleh mempertimbangkan keperluan perniagaan dan impak apabila mentakrifkan klasifikasi dan kawalan perlindungan bagi maklumat dan klasifikasi serta kawalan perlindungan tersebut patut merangkumi kerahsiaan, integriti dan ketersediaan maklumat.
- 4.2.3 PO boleh mewujudkan Dasar Klasifikasi Maklumat bagi seluruh organisasi.
- 4.2.4 PO boleh mengklasifikasikan aset seperti yang berikut:-
  - a) Dihadkan
  - b) Sulit



**BURSA MALAYSIA SECURITIES BERHAD**  
**PIAWAIAN-PIAWAIAN KESELAMATAN IT (TEKNOLOGI**  
**MAKLUMAT) ORGANISASI PESERTA**

## **KAWALAN AKSES**

### c) Umum

- 4.2.5 PO boleh mewujudkan tatacara bagi pelabelan maklumat berdasarkan Dasar Klasifikasi Maklumat yang diterima pakai oleh PO.
- 4.2.6 PO boleh menggunakan cara lain untuk klasifikasi maklumat jika pelabelan tidak dapat dilakukan dan cara lain tersebut mesti diluluskan oleh pemilik.



## **KAWALAN AKSES**

### **5.0 KAWALAN AKSES**

#### **OBJEKTIF**

Objektif bagi kehendak-kehendak di bawah Kawalan Akses adalah untuk menghadkan akses kepada maklumat dan kemudahan pemprosesan maklumat kepada pengguna yang diberikan kebenaran.

#### **5.1 Dasar Akses Logikal**

5.1.1 Dasar Akses Logikal mesti diwujudkan, didokumenkan dan diluluskan oleh Pemilik Data berdasarkan perkara yang berikut:

- a) Kehendak-kehendak keselamatan perniagaan dan maklumat;
- b) dasar organisasi dan jabatan bagi penyebaran maklumat dan kelayakan; dan
- c) obligasi kontrak dan kehendak-kehendak undang-undang berkenaan dengan had akses kepada data atau perkhidmatan.

5.1.2 Dasar Akses Logikal mesti merangkumi akses kepada sistem aplikasi, sistem operasi dan perkhidmatan rangkaian yang amat penting.

5.1.3 Dasar Akses Logikal mesti digunakan untuk menguatkuasakan pengasingan kewajipan antara fungsi tugas yang tidak serasi.

#### **5.2 Pentadbiran Akses Pengguna**

5.2.1 Dasar Akses Logikal bagi penciptaan, pindaan dan penyenggaraan ID pengguna dan profil pengguna mesti ditakrifkan, dipersetujui dan didokumenkan.

5.2.2 Dasar Akses Logikal mesti mengambil kira yang berikut:

- a) mengawal jenis data yang boleh diakses oleh seseorang pengguna; dan
- b) mengawal hak akses pengguna, cth. membaca, menulis, menghapuskan dan melaksanakan.

5.2.3 Permintaan bagi akses pengguna kepada fungsi aplikasi, sistem operasi dan sumber rangkaian mesti diberi berdasarkan permintaan bertulis yang diberi kebenaran oleh Pemilik Data.



## **KAWALAN AKSES**

- 5.2.4 Akses jauh kepada penyedia perkhidmatan/pembekal pihak ketiga hanya boleh diberikan setelah menerima kelulusan Pemilik Data. Semua akses jauh mesti berada di bawah

kawalan Pentadbiran Keselamatan dan aktiviti pengguna jauh mesti direkodkan ke dalam log dan dipantau oleh Pentadbiran Keselamatan.

- 5.2.5 PO boleh mewujudkan satu dasar berkenaan pembatalan hak akses yang telah diberikan kepada pengguna, dengan memberi pertimbangan kepada perkara yang berikut:-

- a) Pengguna yang telah bertukar peranan atau kerja;
- b) Pengguna yang telah meninggalkan organisasi; dan
- c) Penamatan kontrak bagi pengguna pihak ketiga luaran.

### **5.3 Pengurusan Pengesahan Pengguna**

- 5.3.1 Setiap pengguna mesti dikehendaki untuk membuat pengenalanpastian diri kepada sistem dengan ID pengguna yang diluluskan dan diiktiraf, serta pengesahan rahsia (kata laluan) untuk mengesahkan identiti dirinya.

- 5.3.2 Tatacara mesti diwujudkan untuk menentusahkan identiti pengguna sebelum maklumat pengesahan yang baru, maklumat penggantian atau maklumat sementara diberikan.

- 5.3.3 Pengesahan rahsia mestilah unik kepada seseorang individu dan mestilah tidak mudah untuk diteka.

- 5.3.4 Pengguna mesti menukar pengesahan rahsia mereka pada log masuk yang pertama.

- 5.3.5 Pengguna mestilah tidak mendedahkan pengesahan rahsia mereka.

- 5.3.6 Pengguna mestilah tidak berkongsi ID pengguna mereka.

- 5.3.7 PO mestilah mewujudkan satu dasar bagi penggunaan ID pengguna yang dikongsi apabila perkongsian adalah perlu atas sebab perniagaan atau operasi.

- 5.3.8 ID pengguna yang ditetapkan secara lalai mesti dinyahdayakan.

- 5.3.9 PO mesti mewujudkan satu dasar berkenaan pengesahan rahsia apabila kata laluan digunakan sebagai pengesahan rahsia. Sistem kata laluan mesti merangkumi kehendak-kehendak yang berikut:

- a) Sistem tersebut mesti membenarkan kata laluan yang



## **KAWALAN AKSES**

sensitif huruf;

- b) Sistem tersebut mesti membolehkan Pentadbir menukar dan mengeset tarikh tamat tempoh kata laluan;
- c) Sistem tersebut mesti memaksa pengguna menukar kata laluan mereka pada log masuk pertama;
- d) Sistem tersebut mesti mengekalkan satu sejarah kata laluan pengguna dan mengelakkan penggunaan semula kata laluan yang digunakan baru-baru ini atau yang serupa; dan
- e) Teknik kriptografi mesti digunakan untuk mengesahkan akses yang diberikan kebenaran jika akses dilakukan melalui rangkaian awam bagi semua transaksi yang amat penting seperti pemindahan dana, pemindahan sekuriti atau transaksi dagangan bernilai tinggi.

### **5.4 Pengurusan ID Dilindungi**

- 5.4.1 ID Dilindungi mesti dihadkan, dikawal dan diberi setelah menerima kelulusan daripada Pemilik Data berdasarkan Dasar Akses Logikal.
- 5.4.2 Hak akses yang dilindungi dan dikaitkan dengan setiap sistem, iaitu, sistem operasi, sistem pengurusan pangkalan data dan setiap aplikasi mesti dikenal pasti.
- 5.4.3 ID yang dilindungi dan diberikan kepada seseorang pengguna mesti berbeza daripada yang digunakan bagi fungsi operasi yang normal.

### **5.5 Kajian Semula Hak Akses Pengguna**

5.5.1 PO mesti mewujudkan satu dasar untuk memastikan bahawa akses kepada semua sistem maklumat dikaji semula untuk memastikan bahawa akses yang diberikan adalah dihadkan kepada personel yang telah diberikan kebenaran sahaja. Dasar tersebut mesti merangkumi kajian semula perkara yang berikut:

- a) percubaan akses tanpa kebenaran;
- b) penyenggaraan kepada profil keselamatan atau jadual keselamatan;
- c) penggunaan perintah sensitif;
- d) aktiviti pengguna dilindungi;
- e) akses kepada vendor / jurutera pihak ketiga; dan



## **KAWALAN AKSES**

f) mengenal pasti ID pengguna yang tidak lagi diperlukan.

5.5.2 Profil Akses Pengguna mesti dikaji semula secara tetap oleh personel yang berkaitan dan diberi kuasa. Pada tahap

minimum, kajian semula mesti dijalankan sekurang-kurangnya sekali setahun.

### **5.6 Tatacara Log masuk Selamat**

5.6.1 Akses kepada sistem operasi dan aplikasi mesti dikawal oleh tatacara log masuk yang selamat.

5.6.2 Tatacara log masuk yang bagus patut mempunyai ciri-ciri yang berikut:-

- a) tidak memaparkan sistem atau pengenal pasti pemohon sehingga proses log masuk telah berjaya diselesaikan;
- b) mengesahkan maklumat log masuk hanya selepas semua input data telah selesai. Jika kesilapan berlaku, sistem tidak sepatutnya menunjukkan bahagian data yang betul atau tidak betul;
- c) memaparkan log masuk yang berjaya sebelumnya setelah log masuk yang berjaya selesai; dan
- d) memberikan butiran tentang sebarang percubaan log masuk yang tidak berjaya dilakukan sejak dari log masuk yang berjaya terakhir dilakukan.





## **KESELAMATAN FIZIKAL DAN PERSEKITARAN**

### **6.0 KESELAMATAN FIZIKAL DAN PERSEKITARAN**

#### **OBJEKTIF**

Objektif bagi kehendak-kehendak di bawah Kawalan Fizikal dan Persekitaran adalah untuk mengelakkan akses fizikal tanpa kebenaran, kerosakan dan gangguan kepada maklumat serta kepada kemudahan pemrosesan maklumat PO.

#### **6.1 Kawasan Selamat**

- 6.1.1 Lokasi kawasan sensitif yang selamat mesti dikenal pasti dan didokumenkan sebagai sebahagian daripada tatacara kawalan akses fizikal.
- 6.1.2 Perimeter yang selamat mesti ditakrifkan dan digunakan untuk melindungi kawasan yang mengandungi maklumat sensitif dan amat penting. Kawasan sambutan tetamu mesti dijaga oleh seseorang pekerja dan kawalan akses fizikal lain mesti ada tersedia untuk memastikan akses dihadkan kepada personal yang dibenarkan sahaja.
- 6.1.3 Kawalan kemasukan fizikal yang bersesuaian ke pejabat, bilik dan kemudahan patut diwujudkan serta akses oleh pelawat dan personel tanpa kebenaran ke lokasi selamat mesti mempunyai kebenaran, direkodkan ke dalam log dan diselia oleh personel yang diberi kebenaran.
- 6.1.4 Hak akses ke lokasi selamat dan kawasan sensitif mesti dikaji semula secara tetap dan dikemaskinikan.
- 6.1.5 Perlindungan terhadap bencana semula jadi, serangan yang berniat jahat atau kemalangan patut direka bentuk dan diguna pakai.

#### **6.2 Peralatan**

- 6.2.1 Peralatan patut diletakkan di dalam sesuatu kawasan dan dilindungi untuk mengurangkan risiko bagi ancaman persekitaran dan bahaya, serta peluang untuk akses tanpa kebenaran.
- 6.2.2 Peralatan yang amat penting berkaitan dengan komputer dan sistem maklumat mesti dilindungi oleh pengesan kebakaran automatik dan sistem penggera. Pemasangan sistem pemadaman api mesti mematuhi pengawalseliaan tempatan.
- 6.2.3 Peralatan mesti dilindungi daripada terputus bekalan kuasa elektrik dan gangguan lain yang disebabkan oleh kegagalan dalam utiliti sokongan. Bekalan kuasa elektrik kepada sistem yang amat penting mesti dilindungi dan sumber



## **KESELAMATAN FIZIKAL DAN PERSEKITARAN**

sandaran mesti tersedia untuk memastikan kesinambungan pemprosesan.

6.2.4 Utiliti sokongan mesti mematuhi spesifikasi pengeluar peralatan dan tertakluk kepada pemeriksaan secara tetap.

6.2.5 Peralatan tidak patut dibawa keluar dari tapak tanpa kebenaran yang diperoleh lebih awal. Pemindahan aset patut direkodkan secara sewajarnya.

### **6.3 Media Storan**

6.3.1 Akses kepada media storan berkomputer mesti dihadkan kepada personel yang diberikan kebenaran dan dilindungi dengan secukupnya daripada kerosakan fizikal dan persekitaran.

6.3.2 Semua pemindahan media storan berkomputer ke dan dari storan mesti direkodkan ke dalam log secara sewajarnya.

6.3.3 Semua item peralatan yang mengandungi media storan mesti ditentukan untuk memastikan bahawa sebarang data sensitif dan perisian berlesen telah dikeluarkan atau digantikan dengan selamat sebelum dilupuskan atau digunakan semula.

### **6.4 Pelupusan atau penggunaan semula peralatan yang selamat**

6.4.1 Autoriti untuk melupuskan peralatan yang mempunyai media storan mesti diberikan kepada personel yang diberi kuasa.

6.4.2 Peralatan yang mempunyai storan mesti dimusnahkan, dihapuskan atau digantikan menggunakan teknik yang memastikan maklumat asal tidak boleh didapati kembali sebelum dilupuskan.

6.4.3 Rekod bagi pelupusan peralatan tersebut mesti dikekalkan.

### **6.5 Tatacara Kecemasan**

6.5.1 Tatacara kecemasan dan pengungsian mesti didokumenkan dan tersedia bagi semua personel.

6.5.2 Tatacara kecemasan mesti diuji sekurang-kurangnya setahun sekali.

6.5.3 Personel mesti dilatih dengan secukupnya untuk menangani kecemasan.



## **PEMEROLEHAN, PEMBANGUNAN DAN PENYENGGARAAN SISTEM**

### **7.0 KESELAMATAN OPERASI**

#### **OBJEKTIF**

Objektif bagi kehendak-kehendak di bawah Operasi Keselamatan adalah untuk memastikan operasi yang betul dan selamat bagi kemudahan pemprosesan maklumat.

#### **7.1 Tatacara Operasi yang Didokumenkan**

7.1.1 PO mesti mewujudkan dan mendokumenkan tatacara bagi aktiviti operasi yang berkaitan dengan pemprosesan maklumat dan kemudahan komunikasi seperti permulaan dan penutupan komputer, sandaran, pengendalian media, penyenggaraan peralatan dan bilik komputer.

7.1.2 Tatacara pengendalian patut menentukan arahan operasi, termasuk:

- a) pemasangan dan konfigurasi sistem;
- b) pemprosesan dan pengendalian maklumat kedua-duanya secara automatik dan manual;
- c) sandaran;
- d) keperluan penjadualan seperti kerja permulaan dan kerja akhir hari;
- e) arahan bagi mengendalikan kesilapan atau keadaan luar biasa yang lain, yang mungkin timbul semasa pelaksanaan tugas;
- f) maklumat kontak sokongan dan kontak pihak yang lebih tinggi untuk dihubungi bagi menguruskan masalah termasuk sokongan pihak ketiga;
- g) arahan pengendalian media;
- h) tatacara permulaan semula dan pemulihan sistem; dan
- i) pengurusan jejak audit dan maklumat log sistem.

7.1.3 Semua dokumentasi berhubung dengan Keselamatan Operasi mesti dikekalkan dan dikemaskinikan secara tetap untuk memastikan maklumat adalah sentiasa yang terkini, lengkap dan tepat. Perubahan mesti dikaji semula dan diluluskan oleh pihak Pengurusan.



## **PEMEROLEHAN, PEMBANGUNAN** **DAN PENYENGGARAAN SISTEM**

### **7.2 Pengurusan Perubahan**

7.2.1 Semua perubahan kepada sistem dan pemprosesan maklumat mesti didokumenkan, dinilai berkenaan dengan potensi impak, diluluskan dan diuji sebelum pelaksanaan.

7.2.2 Secara khususnya, item yang berikut patut dipertimbangkan:

- a) pengenalpastian dan rekodan perubahan yang penting;
- b) perancangan dan ujian perubahan;
- c) penilaian potensi impak, termasuk impak keselamatan;
- d) tatacara kelulusan formal bagi perubahan yang dicadangkan;
- e) penentusahan bahawa kehendak-kehendak keselamatan maklumat telah dipenuhi;
- f) penyampaian butiran perubahan kepada semua pihak yang berkaitan;
- g) tatacara sandaran termasuk tatacara untuk pemulihan daripada perubahan yang tidak berjaya dan kejadian yang tidak dapat diduga; dan
- h) penyediaan proses perubahan bagi kecemasan.

7.2.3 Semua perubahan mesti dibuat dan direkodkan ke dalam log serta log audit yang mengandungi semua maklumat yang berkaitan mesti dikekalkan.

### **7.3 Pengurusan Kapasiti**

7.3.1 PO mesti memantau dan merancang keperluan kapasiti untuk masa hadapan bagi perkakasan, perisian dan rangkaian untuk memastikan prestasi yang diperlukan dikekalkan.

7.3.2 Kegentingan perniagaan bagi sistem yang berkenaan patut diambil kira dalam sebarang perancangan kapasiti.

7.3.3 Rancangan pengurusan kapasiti mesti diwujudkan bagi sistem yang amat penting bagi misi.

7.3.4 Perancangan kapasiti mesti dilakukan dan dikaji semula secara tetap, sekurang-kurangnya setahun sekali.



## **PEMEROLEHAN, PEMBANGUNAN DAN PENYENGGARAAN SISTEM**

### **7.4 Pengasingan Persekitaran Sistem Logikal**

7.4.1 Persekitaran sistem logikal yang berikut patut diwujudkan untuk mengurangkan risiko perubahan yang tidak disengajakan dan akses tanpa kebenaran kepada perisian operasi dan data perniagaan:

- a) Pembangunan;
- b) Ujian; dan
- c) Pengeluaran.

7.4.2 PO mesti mengasingkan kewajipan yang berikut dalam aktiviti IT:

- a) Operasi Komputer;
- b) Sokongan Teknikal; dan
- c) Pembangunan Aplikasi.

7.4.3 Pengguna akhir mesti dihadkan kepada fungsi aplikasi perniagaan dan mestilah tidak mempunyai akses kepada sistem perisian dan utiliti.

7.4.4 Persekitaran ujian patut konsisten dengan persekitaran pengeluaran untuk memastikan tahap keyakinan yang mencukupi dalam ujian.

### **7.5 Pengendalian Maklumat Sandaran**

7.5.1 Semua media sandaran mesti direkodkan, dikenal pasti dengan unik, disimpan dengan selamat dan mesti tertakluk kepada tatacara pelupusan yang selamat.

7.5.2 Sandaran patut dilindungi dengan cara penyulitan apabila kerahsiaan adalah satu kepentingan.

7.5.3 Semua media storan mesti dilabelkan dengan unik untuk mengenal pasti kandungan.

7.5.4 Penyenaraian inventori secara pusat bagi semua media storan mesti dikekalkan bagi kedua-dua lokasi di tapak dan luar tapak.

7.5.5 Tempoh penyenggaraan sandaran mesti ditakrifkan dan dipersetujui oleh Pemilik Sistem dan Pemilik Data berdasarkan kehendak-kehendak pengawalseliaan yang berkaitan, dengan mengambil kira apa-apa kehendak bagi salinan arkib untuk dikekalkan secara kekal.



## **PEMEROLEHAN, PEMBANGUNAN DAN PENYENGGARAAN SISTEM**

7.5.6 Jika sesebuah pihak ketiga telah diberikan kebenaran untuk menyimpan media sandaran, satu Perjanjian Pembekal mesti ditakrifkan dan didokumenkan, serta mematuhi Piawaian Keselamatan IT PO.

### **7.6 Keselamatan terhadap Laporan Komputer**

7.6.1 Akses kepada output sulit dan pencetak yang mengeluarkan maklumat sulit mesti dihadkan kepada personel yang diberikan kebenaran.

7.6.2 Dokumen yang mengandungi maklumat sulit mesti dijadikan tidak dapat dibaca sebelum dilupuskan.

### **7.7 Pemantauan dan Merekodkan ke dalam Log**

7.7.1 Log kejadian, termasuk aktiviti konsol operator, apabila berkenaan, mesti dikekalkan sebagai satu jejak audit dan dikaji semula.

7.7.2 Butiran log kejadian patut merangkumi yang berikut, apabila berkaitan, tetapi ia tidak secara menyeluruh:

- a) Pengguna ID;
- b) Aktiviti sistem;
- c) Tarikh, waktu dan butiran kejadian utama;
- d) Pengenalpasti identiti peranti atau lokasi dan sistem;
- e) Rekod percubaan akses sistem yang berjaya dan ditolak;
- f) Perubahan pada konfigurasi sistem;
- g) Penggunaan keistimewaan;
- h) Penggunaan utiliti sistem dan aplikasi;
- i) Fail yang diakses dan butiran akses;
- j) Alamat rangkaian dan protokol;



## **PEMEROLEHAN, PEMBANGUNAN DAN PENYENGGARAAN SISTEM**

- k) Tanda amaran bahaya yang diberikan oleh sistem kawalan akses;
- l) Pengaktifan dan penyahaktifan sistem perlindungan cth. sistem anti virus dan sistem pengesanan pencerobohan; dan
- m) Rekod transaksi yang dilaksanakan oleh pengguna dalam aplikasi.

### 7.7.3 Log kejadian:

- a) mesti diarkibkan sehingga semua masalah tertunggak yang memerlukan rujukan kepada log kejadian telah diselesaikan, selepas itu ia boleh disingkirkan.
- b) mesti diarkibkan untuk tempoh minimum sekurang-kurangnya satu tahun; dan
- c) mesti diaudit.

7.7.4 Pengecualian sistem mesti dikenal pasti, ditonjolkan dan dipantau oleh personel Operasi Komputer atau personel lain yang dilantik untuk memberikan respons kepada keadaan pengecualian tersebut.

### 7.7.5 Kawalan mesti ada tersedia untuk memastikan yang berikut:

- a) Tiada pengubahsuaian dibuat terhadap jenis mesej yang direkodkan;
- b) Fail log tidak diedit atau dihapuskan; dan
- c) Tiada kegagalan dalam merekodkan kejadian atau kegagalan dalam penggantian kejadian lampau yang direkodkan jika storan log fail media telah melebihi kapasiti storan.

7.7.6 Pentadbir sistem mesti tidak mempunyai kebenaran untuk memadamkan atau menyahaktifkan log aktiviti mereka sendiri.

7.7.7 Personel operasi komputer mestilah tidak dapat memintas proses log dan mengemas kini atau menghapuskan entri daripada sistem log.

7.7.8 Penetapan jam komputer yang betul adalah penting untuk memastikan ketepatan log audit. Protokol masa rangkaian boleh digunakan untuk memastikan semua pelayan disegerakkan waktu dengan jam induk.



## **PEMEROLEHAN, PEMBANGUNAN DAN PENYENGGARAAN SISTEM**

7.7.9 Program utiliti yang berkuasa dan mempunyai keupayaan untuk memintas kawalan akses logikal mesti:

- a) Disimpan dalam pustaka yang selamat;
- b) Dihadkan kepada bilangan pengguna yang minimum; dan
- c) Dilindungi daripada disalin atau dinamakan semula.

7.7.10 Akses kepada utiliti yang berkuasa mesti mempunyai kebenaran yang diberikan. Penggunaan utiliti yang berkuasa mesti dipantau dan direkodkan ke dalam log oleh Pentadbir Keselamatan.

7.7.11 Percubaan akses tanpa kebenaran dan kejadian keselamatan lain yang berkaitan mesti direkodkan ke dalam log dan dikaji semula oleh Pentadbir Keselamatan.

7.7.12 Apabila sistem mengizinkan, laporan pelanggaran keselamatan mesti dikeluarkan untuk dikaji semula oleh Pentadbir Keselamatan secara harian.

7.7.13 Semua percubaan akses tanpa kebenaran dan lain-lain pelanggaran keselamatan yang dilaporkan mesti disiasat oleh Pentadbir Keselamatan.

### **7.8 Perlindungan daripada Perisian Hasad**

7.8.1 Kawalan patut ada tersedia untuk memastikan maklumat dan kemudahan pemprosesan dilindungi daripada perisian hasad.

7.8.2 PO mesti menyediakan kawalan yang berikut:

- a) Mewujudkan satu dasar formal yang melarang penggunaan perisian yang tidak dibenarkan;
- b) Melaksanakan kawalan yang mengelakkan atau mengesan penggunaan perisian yang tidak dibenarkan;
- c) Melaksanakan kawalan yang mengelakkan atau mengesan penggunaan laman web yang diketahui mempunyai niat jahat atau disyaki mempunyai niat jahat;
- d) Mewujudkan satu dasar formal untuk melindungi daripada risiko yang dikaitkan dengan mendapatkan fail dan perisian sama ada daripada atau melalui rangkaian luaran atau sebarang medium lain;
- e) Mentakrifkan tatacara untuk mengendalikan perlindungan perisian hasad pada sistem, memberikan latihan dalam penggunaan sistem, pelaporan dan pemulihan daripada serangan hasad;





**PEMEROLEHAN, PEMBANGUNAN**  
**DAN PENYENGGARAAN SISTEM**

- f) Melaksanakan tatacara untuk menentusahkan maklumat yang berkaitan dengan perisian hasad untuk memastikan buletin amaran adalah tepat dan informatif, serta semua pengguna patut diberikan kesedaran tentang masalah pembohongan;
- g) Kajian semula secara tetap terhadap perisian dan kandungan data sistem yang menyokong proses perniagaan yang amat penting mesti dijalankan dan kehadiran mana-mana fail yang tidak diluluskan atau pemindaan tanpa kebenaran mesti disiasat secara formal;
- h) Memasang dan mengemas kini secara tetap perisian pengesanan perisian hasad; dan
- i) Rancangan kesinambungan perniagaan mesti merangkumi pemulihan daripada serangan perisian hasad dan sebarang ancaman siber lain yang meliputi sandaran semua data dan perisian yang perlu serta perkiraan pemulihan, di samping mengasingkan persekitaran apabila terdapat impak bencana.



## **PEMEROLEHAN, PEMBANGUNAN DAN PENYENGGARAAN SISTEM**

### **8.0 KESELAMATAN RANGKAIAN DAN KOMUNIKASI**

#### **OBJEKTIF**

Objektif bagi kehendak-kehendak di bawah Keselamatan Rangkaian dan Komunikasi adalah untuk memastikan bahawa maklumat dalam rangkaian dan sokongan kemudahan pemrosesan maklumat dilindungi dengan secukupnya daripada akses tanpa kebenaran.

#### **8.1 Kawalan Rangkaian**

- 8.1.1 PO mesti mewujudkan tanggungjawab dan tatacara bagi pengurusan peralatan rangkaian.
- 8.1.2 PO mesti mewujudkan kawalan untuk melindungi kerahsiaan dan integriti data yang dipindahkan melalui rangkaian awam atau rangkaian wayarles.
- 8.1.3 PO mesti mewujudkan kawalan untuk memastikan ketersediaan rangkaian dan memastikan perkhidmatan dihubungkan.
- 8.1.4 PO mesti memastikan perekodan log yang bersesuaian dan kawalan pemantauan diwujudkan untuk membolehkan perekodan dan pengesanan tindakan yang boleh memberikan kesan kepada keselamatan maklumat.
- 8.1.5 PO patut memastikan kawalan ada tersedia untuk mengenal pasti peralatan atau sistem yang boleh dihubungkan ke rangkaian peribadi PO.
- 8.1.6 PO mesti mewujudkan kawalan yang mencukupi jika dail semula dibenarkan. PO dinasihatkan untuk menguji tatacara dail semula bagi mengelakkan sambungan tanpa kebenaran dan tidak diingini kepada rangkaian peribadi PO.
- 8.1.7 PO mesti memastikan bahawa semua perubahan kepada konfigurasi rangkaian memerlukan kebenaran.
- 8.1.8 PO mesti mengekalkan satu senarai pengguna rangkaian dan sistem yang berkomunikasi melalui rangkaian.
- 8.1.9 PO patut menyahdayakan semua perkhidmatan rangkaian dan kemudahan apabila tidak digunakan.



## **PEMEROLEHAN, PEMBANGUNAN DAN PENYENGGARAAN SISTEM**

### **8.2 Pengasingan Rangkaian**

- 8.2.1 PO mesti mengasingkan kumpulan perkhidmatan maklumat, pengguna dan maklumat mengikut domain rangkaian yang berbeza berdasarkan dasar kawalan akses PO.
- 8.2.2 PO boleh mempertimbangkan pengasingan berdasarkan kepada domain yang berikut:
  - a) Domain rangkaian dalaman;
  - b) Domain rangkaian luaran;
  - c) dan domain rangkaian Wayarles.
- 8.2.3 Pengasingan rangkaian sepatutnya adalah berdasarkan kepada nilai dan klasifikasi maklumat yang disimpan atau diproses dalam rangkaian.

### **8.3 Keselamatan Rangkaian**

- 8.3.1 Tatacara untuk mengawal aliran maklumat dan kawalan akses antara rangkaian dalaman dan rangkaian luaran patut diwujudkan.
- 8.3.2 PO mesti mentakrifkan perimeter dan tembok api mesti digunakan untuk melindungi dan mengasingkan rangkaian dalaman, rangkaian luaran serta rangkaian wayarles.
- 8.3.3 Kaedah kriptografi dan pengesahan yang kuat patut dipertimbangkan bagi pelaksanaan rangkaian wayarles.
- 8.3.4 Diagram rangkaian mesti dikekalkan dan sebarang perubahan mesti dikemaskinikan.
- 8.3.5 Akses ke port rangkaian bagi aktiviti diagnostik jauh dan konfigurasi mesti diluluskan oleh Pemilik Sistem.
- 8.3.6 PO patut menggunakan teknik kriptografi untuk melindungi kerahsiaan, integriti dan ketulenan maklumat yang dipindahkan melalui media mudah alih atau media yang boleh dikeluarkan, peranti atau melalui talian komunikasi.
- 8.3.7 PO mesti mewujudkan tatacara untuk melaksanakan penilaian pendedahan kepada bahaya atau ujian penembusan pada rangkaian atau internet berdasarkan sistem aplikasi.



**PEMEROLEHAN, PEMBANGUNAN**  
**DAN PENYENGGARAAN SISTEM**

- 8.3.8 Semua perisian pengurusan rangkaian patut sekurang-kurangnya merangkumi ciri-ciri yang berikut:
- a) Pemantauan aktiviti pengguna dan percubaan pelanggaran keselamatan; dan
  - b) Pemantauan keupayaan untuk menjejaki dan melaporkan status rangkaian atau ralat rangkaian.
- 8.3.9 Tatacara mesti dibangunkan untuk meminimumkan risiko virus yang menyebabkan kerosakan pada data dan program.
- 8.3.10 Semua pelayan dan stesen kerja yang amat penting mesti dipasangkan perisian anti virus.
- 8.3.11 Semua perisian anti virus mesti dijalankan secara automatik selepas log masuk ke rangkaian kawasan setempat dan selepas PC dimulakan.



## **PEMEROLEHAN, PEMBANGUNAN DAN PENYENGGARAAN SISTEM**

### **9.0 PEMEROLEHAN, PEMBANGUNAN DAN PENYENGGARAAN SISTEM**

#### **OBJEKTIF**

Objektif bagi kehendak-kehendak di bawah Pemerolehan, Pembangunan dan Penyenggaraan Sistem adalah untuk memastikan bahawa keselamatan maklumat adalah bahagian yang amat penting bagi sistem maklumat pada seluruh kitaran hayat sistem.

#### **9.1 Kehendak-Kehendak Keselamatan Sistem Maklumat**

9.1.1 PO mesti memastikan bahawa keperluan yang berkaitan dengan keselamatan maklumat yang berikut dimasukkan ke dalam sistem maklumat baru atau pada peningkatan yang dibuat pada sistem yang telah sedia ada:

- a) peruntukan akses dan proses kebenaran, bagi pengguna perniagaan, juga bagi pengguna yang diberikan keistimewaan atau pengguna teknikal;
- b) perlindungan yang diperlukan oleh aset yang terlibat, secara khususnya mengenai ketersediaan, kerahsiaan dan integriti;
- c) kehendak-kehendak yang terbit daripada proses perniagaan, seperti perekodan transaksi ke dalam log dan pemantauan; dan
- d) kehendak-kehendak kawalan keselamatan yang lain, cth. antara muka kepada perekodan ke dalam log dan pemantauan atau data.

9.1.2 PO mesti memastikan bahawa kehendak-kehendak keselamatan dan kawalan mencerminkan nilai perniagaan bagi aset maklumat dan potensi impak perniagaan akibat daripada ketiadaan keselamatan yang mencukupi.

9.1.3 PO mesti mengintegrasikan kehendak-kehendak keselamatan dan proses untuk melaksanakan keselamatan dalam peringkat awal projek sistem maklumat.

9.1.4 PO mesti memastikan proses ujian formal diselesaikan bagi apa-apa produk sebelum pemerolehan atau perolehan.

9.1.5 Sebarang kontrak dengan vendor patut memberikan perhatian kepada kehendak-kehendak keselamatan.

#### **9.2 Kawalan Akses ke Kod Sumber**

9.2.1 PO mesti memastikan bahawa kawalan akses ke kod sumber program dihadkan dan dikawal, bagi tujuan untuk mengelakkan kefungsiian tanpa kebenaran dan untuk mengelakkan perubahan yang tidak disengajakan, di



## **PEMEROLEHAN, PEMBANGUNAN DAN PENYENGGARAAN SISTEM**

samping untuk mengekalkan kerahsiaan harta intelek yang bernilai.

9.2.2 Bagi kod sumber program, ini boleh dicapai dengan mempunyai satu storan pusat yang dikawal bagi kod tersebut, lebih baik lagi jika ia berada dalam pustaka sumber program. Garis panduan yang berikut boleh dipertimbangkan untuk mengawal akses kepada pustaka sumber program tersebut:

- a) pustaka sumber program tidak patut dipegang dalam persekitaran pengeluaran;
- b) kod sumber program dan pustaka sumber program patut diuruskan berdasarkan kepada tatacara yang telah diwujudkan;
- c) pengemaskinian pustaka sumber program mesti dikaitkan dengan item dan pengeluaran sumber program kepada pengatur cara hanya patut dilakukan selepas kebenaran yang sewajarnya telah diterima;
- d) log audit mesti dikekalkan bagi semua akses kepada pustaka sumber program; dan
- e) penyenggaraan dan penyalinan pustaka sumber program mesti tertakluk kepada tatacara kawalan perubahan yang ketat.

### **9.3 Keselamatan dalam Proses Pembangunan dan Proses Sokongan**

#### **9.3.1 Dasar Keselamatan Pembangunan**

- a) PO mesti memastikan bahawa dasar berkenaan pembangunan perisian dan sistem diwujudkan dan yang berikut patut dipertimbangkan:-
  - i. keselamatan persekitaran pembangunan;
  - ii. panduan berkenaan keselamatan dalam kitaran hayat pembangunan perisian;
  - iii. keselamatan dalam metodologi pembangunan perisian;
  - iv. garis panduan pengekodan selamat bagi setiap bahasa pemrograman yang digunakan;
  - v. kehendak-kehendak keselamatan dalam fasa reka bentuk;
  - vi. titik semakan keselamatan dalam tonggak projek; dan



## **PEMEROLEHAN, PEMBANGUNAN** **DAN PENYENGGARAAN SISTEM**

vii. keselamatan dalam kawalan versi.

### **9.4 Tatacara Kawalan Perubahan Sistem**

9.4.1 PO mesti memastikan bahawa perubahan bagi sistem baru dan perubahan utama kepada sistem yang sedia ada dalam kitaran hayat pembangunan adalah tertakluk kepada tatacara kawalan perubahan formal.

9.4.2 Tatacara kawalan perubahan mesti merangkumi yang berikut:

- a) perubahan mesti melalui arahan bertulis secara formal oleh pengguna yang diberi kebenaran;
- b) tatacara kawalan dan integriti mesti tertakluk kepada kajian semula untuk memastikan bahawa ia tidak akan terjejas oleh perubahan;
- c) semua perisian, maklumat dan entiti pangkalan data dan perkakasan yang memerlukan pindaan mesti dikenal pasti;
- d) kelulusan formal bagi cadangan yang terperinci mesti diperoleh sebelum kerja dimulakan;
- e) kelulusan adalah tertakluk kepada penerimaan pengguna sebelum pelaksanaan;
- f) dokumentasi sistem dikemaskinikan pada penyempurnaan setiap perubahan dan dokumentasi lama diarkibkan atau dibuang;
- g) satu versi kawalan bagi semua kemas kini perisian dikekalkan;
- h) satu jejak audit bagi semua permintaan perubahan adalah diperlukan;
- i) bahawa dokumentasi operasi dan tatacara pengguna diluluskan sebelum sebarang perubahan; dan
- j) pelaksanaan perubahan berlaku pada masa yang sesuai dan tidak mengganggu proses perniagaan yang terlibat.



## **PEMEROLEHAN, PEMBANGUNAN DAN PENYENGGARAAN SISTEM**

### **9.5 Sekatan berkenaan perubahan kepada pakej perisian**

- 9.5.1 Apabila vendor membekalkan pakej perisian yang perlu diubahsuai, PO mesti memastikan bahawa proses tersebut mematuhi dasar dan tatacara perubahan atau pengubahsuaian yang telah diwujudkan.
- 9.5.2 PO mesti memastikan bahawa jika perubahan adalah perlu, perisian yang asal mesti dikekalkan dan perubahan dibuat bagi salinan yang berkenaan.
- 9.5.3 PO mesti memastikan bahawa proses pengurusan kemas kini perisian dilaksanakan dengan kemas kini tampalan dan aplikasi yang paling terkini serta telah diluluskan dan dipasang bagi semua perisian yang telah diberikan kebenaran.
- 9.5.4 PO mesti memastikan bahawa semua perubahan dan pengubahsuaian diuji dengan sepenuhnya, disahkan oleh pihak yang bebas dan didokumenkan supaya ia boleh dilakukan semula, jika diperlukan, untuk kemas kini perisian di masa hadapan.

### **9.6 Kawalan Ujian Keselamatan Sistem**

- 9.6.1 PO mesti memastikan bahawa ujian keselamatan kefungsiannya dijalankan semasa fasa pembangunan.
- 9.6.2 PO mesti menghendaki ujian dan penentusahan yang menyeluruh semasa proses pembangunan.
- 9.6.3 Bagi pembangunan di dalam syarikat, ujian mesti pada permulaannya dilaksanakan oleh pasukan pembangunan. Ujian penerimaan yang bebas mesti dijalankan untuk memastikan bahawa sistem berfungsi seperti yang dijangkakan.

### **9.7 Kawalan Ujian Penerimaan Sistem**

- 9.7.1 PO mesti mewujudkan program ujian penerimaan dan kriteria yang berkaitan untuk sistem maklumat baru, kemas kini dan versi baru bagi perisian.
- 9.7.2 Ujian penerimaan sistem mesti juga merangkumi ujian kehendak-kehendak keselamatan maklumat.
- 9.7.3 Ujian patut dilaksanakan dengan menyeluruh untuk memastikan bahawa sistem tidak akan membawa kepada pendedahan bahaya dalam persekitaran PO dan bahawa ujian boleh dipercayai.





## **PEMEROLEHAN, PEMBANGUNAN** **DAN PENYENGGARAAN SISTEM**

### **9.8 Data ujian**

9.8.1 PO mesti memastikan bahawa garis panduan yang berikut diguna pakai untuk melindungi data operasi, apabila digunakan untuk tujuan ujian:

- a) kebenaran dikehendaki setiap kali maklumat operasi disalin pada persekitaran ujian;
- b) penopengan data dan pemesejan mesti dijalankan bagi maklumat sensitif;
- c) maklumat operasi patut dipadamkan dari persekitaran ujian dengan serta-merta selepas ujian selesai; dan
- d) penyalinan dan penggunaan maklumat operasi patut direkodkan ke dalam log untuk menyediakan satu jejak audit.



## **PENGURUSAN PEMBEKAL**

### **10.0 PENGURUSAN PEMBEKAL**

#### **OBJEKTIF**

Objektif bagi kehendak-kehendak di bawah Pengurusan Pembekal adalah untuk memastikan bahawa akses maklumat yang diberikan kepada pembekal dilindungi dengan secukupnya.

#### **10.1 Keselamatan Maklumat dalam Pengurusan Pembekal**

10.1.1 PO mesti mewujudkan satu polisi untuk memberikan perhatian kepada risiko keselamatan maklumat bagi aktiviti khidmat luar seperti operasi pusat data, pentadbiran rangkaian, tapak pemulihan bencana, pengehosan aplikasi dan pengkomputeran awan. PO boleh mempertimbangkan perkara yang berikut:

- a) Mengetahui pasti jenis pembekal yang akan diberikan kebenaran oleh PO untuk mengakses maklumat PO;
- b) Mentakrifkan jenis akses maklumat yang boleh dibenarkan bagi jenis pembekal yang berlainan dan tatacara bagi pemantauan dan pengawalan akses;
- c) Meletakkan kawalan untuk memastikan integriti pemprosesan maklumat yang disediakan oleh pembekal; dan
- d) Meletakkan perkiraan pemulihan dan perkiraan perkara di luar jangkaan untuk memastikan ketersediaan pemprosesan maklumat oleh pembekal dalam objektif masa pemulihan yang dikehendaki ("RTO").

#### **10.2 Pengambilan Pembekal**

10.2.1 Pemeriksaan penentusahan latar belakang ke atas semua pembekal mesti dijalankan dan pembekal yang diambil untuk mengendalikan maklumat sensitif mesti disiasat dan dikaji semula dengan mencukupi sebelum diambil sebagai pembekal.

10.2.2 Kerja yang dijalankan oleh pembekal penyedia perkhidmatan mesti tertakluk kepada pematuhan Piawaian Keselamatan IT PO.

10.2.3 Pembekal mesti menandatangani pernyataan kerahsiaan.



## **PENGURUSAN PEMBEKAL**

### **10.3 Perjanjian Pembekal**

10.3.1 PO mesti mewujudkan perjanjian pembekal untuk mendokumenkan obligasi kedua-dua pihak dalam memenuhi kehendak-kehendak yang berkaitan.

10.3.2 PO boleh memasukkan item yang berikut dalam perjanjian pembekal:

- a) obligasi undang-undang dan pengawalseliaan, termasuk perlindungan data dan hak harta intelek;
- b) satu set kawalan bagi setiap pihak kontrak untuk dilaksanakan termasuk kawalan akses, kajian semula prestasi, pemantauan, pelaporan dan pengauditan;
- c) kehendak-kehendak pengurusan insiden dan tatacara;
- d) hak kontraktual untuk mengaudit proses pembekal;
- e) perkiraan eskrow bagi perkhidmatan perisian yang menggunakan khidmat luar;
- f) pemberian bukti bahawa ujian yang mencukupi telah diguna pakai untuk melindungi daripada kandungan yang berniat jahat setelah pendedahan kepada bahaya diketahui dan disampaikan;
- g) obligasi pembekal untuk mematuhi kehendak-kehendak keselamatan PO.

### **10.4 Pengurusan Penyampaian Perkhidmatan Pembekal**

10.4.1 PO mesti memantau tahap pelaksanaan perkhidmatan pembekal untuk menentusahkan pematuhan kepada terma yang ditetapkan dalam perjanjian pembekal.

10.4.2 PO mesti mengkaji semula laporan yang dikeluarkan oleh pembekal.

10.4.3 PO mesti memastikan bahawa pembekal mengekalkan keupayaan perkhidmatan yang mencukupi bersama-sama dengan rancangan yang boleh dijalankan dan direka bentuk untuk memastikan tahap kesinambungan perkhidmatan yang dipersetujui dikekalkan setelah berlaku bencana atau kegagalan perkhidmatan yang besar.



**BURSA MALAYSIA SECURITIES BERHAD**  
**PIAWAIAN-PIAWAIAN KESELAMATAN IT (TEKNOLOGI**  
**MAKLUMAT) ORGANISASI PESERTA**

## **PENGURUSAN INSIDEN KESELAMATAN MAKLUMAT**

### **11.0 PENGURUSAN INSIDEN KESELAMATAN MAKLUMAT**

#### **OBJEKTIF**

Objektif bagi kehendak-kehendak di bawah Pengurusan Insiden Keselamatan Maklumat adalah untuk memastikan bahawa insiden keselamatan maklumat dan komunikasi berkenaan kejadian keselamatan diuruskan dengan efektif.

#### **11.1 Tanggungjawab dan Tatacara**

11.1.1 PO mesti mewujudkan tatacara yang berikut untuk memastikan respons yang efektif dan teratur bagi insiden keselamatan maklumat:

- a) Tatacara bagi pemantauan, pengesanan, analisis dan pelaporan kejadian keselamatan maklumat dan insiden;
- b) Tatacara untuk merekodkan insiden ke dalam log;
- c) Tatacara untuk perancangan respons insiden dan persediaan; dan
- d) Tatacara untuk penyerahan masalah ke pihak yang lebih tinggi untuk diselesaikan dan tatacara pemulihan daripada insiden dan komunikasi kepada pihak dalaman serta luaran.

11.1.2 PO patut mengintegrasikan rancangan respons insiden keselamatan maklumat dengan Rancangan Kesyinambungan Perniagaan.

#### **11.2 Pelaporan Kejadian Keselamatan Maklumat**

11.2.1 PO mesti memastikan bahawa semua pekerja dan kontraktor diberikan kesedaran tentang tanggungjawab mereka untuk melaporkan sebarang kejadian keselamatan maklumat. Kejadian keselamatan maklumat boleh merangkumi yang berikut:

- a) Kawalan keselamatan yang tidak efektif;
- b) Pelanggaran integriti maklumat, kerahsiaan atau jangkakan ketersediaan iaitu, nafi khidmat;
- c) Kesilapan manusia;
- d) Ketidakpatuhan pada dasar dan tatacara atau garis panduan;



## **PENGURUSAN INSIDEN KESELAMATAN MAKLUMAT**

- e) Pelanggaran perkiraan keselamatan fizikal;
- f) Pincang tugas perisian atau perkakasan;
- g) Pelanggaran akses; dan
- h) Penyalahgunaan atau salah guna kemudahan.

### **11.3 Merekodkan Insiden ke dalam Log**

- 11.3.1 Semua insiden mesti dilaporkan secara formal dalam format yang konsisten dalam satu lokasi pusat.
- 11.3.2 PO mesti memastikan bahawa akses ke log insiden dihadkan kepada personel yang diberikan.
- 11.3.3 PO mesti merangkumi butiran yang berikut di dalam log insiden:
  - a) tarikh dan masa insiden direkodkan ke dalam log;
  - b) penerangan ringkas tentang sifat insiden;
  - c) cara insiden tersebut dikenal pasti;
  - d) individu yang melaporkan (iaitu nama / jabatan / jawatan);
  - e) takat insiden dan implikasi insiden kepada komponen lain dalam sistem tersebut;
  - f) keutamaan insiden; dan
  - g) butiran bagi semua diagnostik dan tindakan percubaan pemulihan yang diambil.
- 11.3.4 Keutamaan insiden mesti ditentukan dengan pertimbangan diberikan kepada sifat insiden, impak insiden kepada kerahsiaan, integriti dan ketersediaan data serta fungsi perniagaan yang berkaitan dengan insiden tersebut.

### **11.4 Penyiasatan dan Diagnosis Insiden**

- 11.4.1 Semua insiden yang direkodkan ke dalam log mesti ditugaskan dengan segera kepada personel yang bersesuaian bagi penyiasatan, diagnosis dan pembedahan.
- 11.4.2 Individu yang ditugaskan bagi insiden tersebut mesti menjalankan analisis impak dan diagnosis bagi penyebab yang berpotensi menjadi punca masalah sebelum mengambil



## **PENGURUSAN INSIDEN KESELAMATAN MAKLUMAT**

tindakan untuk menyelesaikan insiden. Ringkasan analisis, diagnosis dan tindakan yang dicadangkan untuk diambil bagi menyelesaikan insiden tersebut mesti didokumenkan.

11.4.3 Individu yang ditugaskan bagi sesuatu insiden mesti memastikan bahawa setiap insiden yang direkodkan ke dalam log telah diklasifikasikan dengan betul berkaitan dengan keutamaan sebelum mengambil jalan penyelesaian atau mengambil sebarang tindakan.

11.4.4 Jika individu yang ditugaskan bagi sesuatu insiden itu tidak dapat membuat diagnosis penyebab atau mencari penyelesaian yang sesuai, insiden itu patut dibawa kepada pihak Pengurusan.

### **11.5 Penyelesaian dan Pemulihan Insiden**

11.5.1 Semua insiden mesti diselesaikan dan dipulihkan dengan tepat pada masanya berdasarkan kepada keutamaan dan tarikh serta masa penyelesaian yang telah dipersetujui.

11.5.2 Sesuatu penyiasatan patut dijalankan ke atas punca penyebab bagi semua insiden yang direkodkan ke dalam log untuk menentukan teknik penyelesaian insiden yang boleh digunakan untuk membantu dalam penyelesaian dan pemulihan.

11.5.3 Tindakan yang diambil untuk menyelesaikan insiden yang direkodkan ke dalam log mesti didokumenkan dengan butiran yang bersesuaian untuk membolehkan seseorang yang bebas menganalisis tindakan yang diambil tanpa berbantuan kepada individu yang ditugaskan bagi insiden tersebut.

### **11.6 Penilaian dan Penutupan Insiden**

11.6.1 Semua insiden yang direkodkan ke dalam log yang telah diselesaikan sepenuhnya mesti ditutup secara formal dan ditandatangani sebagai sedemikian oleh individu yang ditugaskan kepada insiden tersebut dan pengguna.

11.6.2 Semua insiden yang telah direkodkan ke dalam log dan status insiden mesti dikaji semula oleh pihak Pengurusan secara tetap.

11.6.3 Semua insiden yang telah direkodkan ke dalam log mesti dilaporkan secara berkala untuk memastikan semua insiden telah diselesaikan dengan tepat pada masanya dan penyelesaian yang betul telah diguna pakai.

11.6.4 Pihak Pengurusan Kanan mesti diberikan maklumat yang berikut secara berkala sekurang-kurangnya sekali sebulan:



**BURSA MALAYSIA SECURITIES BERHAD**  
**PIAWAIAN-PIAWAIAN KESELAMATAN IT (TEKNOLOGI**  
**MAKLUMAT) ORGANISASI PESERTA**

## **PENGURUSAN INSIDEN KESELAMATAN MAKLUMAT**

- a) satu analisis ringkasan bagi semua insiden yang direkodkan ke dalam log dan penyebab yang membezakan semua insiden mengikut keutamaan;
- b) satu laporan ringkas mengenai masa yang diambil untuk memberikan respons kepada insiden yang direkodkan ke dalam log;
- c) satu analisis pengusiaan bagi semua insiden yang telah direkodkan ke dalam log yang tertunggak mengikut keutamaan;
- d) satu analisis terperinci bagi semua insiden yang direkodkan ke dalam log yang melampaui tempoh penyelesaian yang dipersetujui;
- e) satu laporan terperinci mengenai semua insiden apabila penyelesaian yang telah dipersetujui boleh memberikan kesan kepada tahap perkhidmatan; dan
- f) sebarang insiden yang tertunggak atau tidak diselesaikan.



## **PENGURUSAN KESINAMBUNGAN PERNIAGAAN**

### **12.0 PENGURUSAN KESINAMBUNGAN PERNIAGAAN**

#### **OBJEKTIF**

Objektif bagi kehendak-kehendak di bawah Pengurusan Kesinambungan Perniagaan adalah untuk meminimumkan gangguan kepada aktiviti dagangan dan operasi PO daripada kesan kegagalan besar oleh sistem yang amat penting atau bencana.

#### **12.1 Rancangan Kesinambungan Perniagaan (BCP)**

- 12.1.1 Satu rancangan BCP mesti diwujudkan untuk memformalkan tatacara dan kawalan untuk memastikan tahap kesinambungan yang diperlukan bagi perniagaan semasa situasi yang buruk.
- 12.1.2 Satu BCP patut dijalankan dengan analisis impak perniagaan untuk memastikan bahawa semua aktiviti perniagaan utama, sistem sokongan perniagaan dan fungsi operasi dikenal pasti.
- 12.1.3 Tanggungjawab bagi pembangunan, dokumentasi dan pelaksanaan BCP mesti ditakrifkan, dipersetujui dan didokumenkan. BCP mesti sekurang-kurangnya merangkumi peranan dan tanggungjawab Koordinator Rancangan serta ahli pasukan masing-masing.
- 12.1.4 Sebarang perkhidmatan yang diberikan oleh pihak ketiga dan tanggungjawab mereka mesti ditakrifkan secara formal dan didokumenkan dalam Perjanjian Pembekal.
- 12.1.5 Personel mesti dilatih dalam pelaksanaan tatacara BCP. Personal sandaran juga mesti dikenal pasti dan dilatih.
- 12.1.6 Salinan sandaran BCP mesti disimpan dengan selamat di luar tapak dan mesti terdapat satu dasar yang diwujudkan bagi tatacara akses.
- 12.1.7 Semua BCP mesti dipastikan mengikuti perkembangan terkini dan dikaji semula sekurang-kurangnya secara tahunan. Proses kajian semula mesti didokumenkan dan ditandatangani sebagai sedemikian oleh pihak pengurusan.
- 12.1.8 Sebarang pindaan terhadap BCP mesti diberikan kepada semua pemegang rancangan.

#### **12.2 Ujian BCP**

- 12.2.1 BCP mesti diuji secara komprehensif untuk memastikan bahawa ia boleh dijalankan. Rancangan ujian mesti dibangunkan dan mesti merangkumi sekurang-kurangnya satu objektif ujian, skop, turutan aktiviti dan pemasaan/jadual. Masalah yang timbul semasa ujian dan tindakan yang diambil untuk menyelesaikan masalah ini mesti didokumenkan dan dikaji semula.



## **BURSA MALAYSIA SECURITIES BERHAD**

12.2.2 Latihan juga patut diberikan kepada semua pekerja untuk sebarang kemas kini kepada BCP dan sebagai kursus ulang kaji.

[Lampiran 1 Tamat]

**LAMPIRAN 2**

**PIAWAIAN-PIAWAIAN TAPAK PEMULIHAN BENCANA ORGANISASI PESERTA  
(PIAWAIAN-PIAWAIAN PODRS)**

**1.1 Piawaian-Piawaian Tapak Pemulihan Bencana dan Piawaian-Piawaian Keselamatan IT PO**

Objektif bagi pewujudan tapak pemulihan bencana adalah untuk memudahkan penerusan operasi perniagaan yang amat penting dalam rangka masa yang boleh diterima jika berlaku kejadian bencana yang menyebabkan komputer dan kemudahan pejabat tidak dapat digunakan di premis perniagaan utama.

Bahagian yang berikut memberikan perhatian kepada garis panduan spesifik bagi pewujudan tapak pemulihan bencana oleh Organisasi Peserta ("PO") untuk memastikan bahawa objektif di atas dipenuhi. Walaubagaimanapun, PO dikehendaki untuk mematuhi Piawaian Keselamatan IT PO bagi pelaksanaan penuh, iaitu Piawaian PODRS mesti dipatuhi bersama dengan Piawaian Keselamatan IT PO.

PO adalah dikehendaki untuk mematuhi garis panduan ini untuk mencapai piawaian minimum bagi pewujudan tapak pemulihan bencana. Walaubagaimanapun, PO boleh memperkenalkan langkah yang lebih ketat dan sofistikated untuk memberikan tahap keupayaan pemulihan bencana yang lebih tinggi dalam organisasi mereka sendiri.

**(1) LOKASI TAPAK PEMULIHAN BENCANA**

- (a) PO patut memastikan bahawa tapak pemulihan bencana berada sekurang-kurangnya 10 km daripada premis perniagaan utama untuk memastikan apabila premis perniagaan utama tidak boleh diakses atas apa jua sebab, tapak pemulihan bencana masih boleh diakses.
- (b) PO mesti memastikan bahawa premis perniagaan utama dan tapak pemulihan bencana TIDAK berkongsi stesen sub kuasa yang sama.
- (c) PO mesti memastikan bahawa premis perniagaan utama dan tapak pemulihan bencana TIDAK berkongsi pertukaran telekomunikasi yang sama.
- (d) PO mesti memastikan bahawa tapak pemulihan bencana adalah selamat dan boleh diakses 24 jam jika timbul sebarang keperluan.

**(2) SANDARAN BAGI OPERASI KOMPUTER**

- (a) PO mesti mempunyai sistem sandaran yang baik untuk memenuhi keperluan operasi penjelasan dan penyelesaian semasa bencana.
- (b) PO mesti memastikan bahawa data disandarkan seperti yang berikut:
  - (i) Salinan terkini sistem dan program aplikasi dijaga dengan selamat di tapak pemulihan bencana. Apabila terdapat perubahan atau peningkatan kepada sistem atau program aplikasi, salinan sandaran disimpan atau kemas kini yang perlu dilakukan kepada tapak pemulihan bencana dengan sewajarnya; dan
  - (ii) Rekod inventori bagi semua data sandaran, program aplikasi, rekod perniagaan yang penting, media sandaran dan manual operasi dikekalkan di tapak pemulihan bencana.

- (d) PO mesti mengekalkan sekurang-kurangnya 1 terminal CDS persediaan di tapak pemulihan supaya fungsi CDS boleh dijalankan semasa bencana.
- (e) PO mesti mengekalkan terminal dagangan yang mencukupi untuk memenuhi keperluan dagangan semasa bencana.
- (f) Semua kemudahan dagangan mesti dikekalkan di luar talian pada sepanjang masa selain daripada semasa tempoh bencana.
- (g) PO patut mengekalkan persediaan konfigurasi rangkaian untuk memberikan rangkaian tahan rosak dengan kelebihan. Persediaan ini mesti boleh memberikan ketersediaan sambungan yang berterusan daripada Bursa ke PO.

**(3) RANCANGAN PEMULIHAN BENCANA**

Rancangan pemulihan bencana mesti mengandungi penilaian impak perniagaan, peranan dan tanggungjawab, rangka kerja bagi membuat keputusan, tatacara pemulihan yang terperinci serta penyenggaraan, ujian dan latihan yang tetap. Tahap minimum piawaian mesti merangkumi yang berikut:-

- (a) PO mesti mengenal pasti dengan jelas dan mendokumentasikan sumber berkomputer dan kemudahan pejabat yang diperlukan untuk menyokong fungsi perniagaan yang amat penting.
- (b) PO mesti menugaskan personel yang spesifik bagi peranan dan tanggungjawab pemulihan bencana.
- (c) Rancangan pemulihan bencana dan dokumentasi mesti mengandungi maklumat yang berikut:
  - membuat keputusan bagi perisytiharan bencana;
  - senarai maklumat kontak personel utama untuk dihubungi bagi pemulihan (semasa dan selepas waktu pejabat);
  - maklumat mengenai personel tetap yang bekerja di tapak pemulihan bencana;
  - tatacara untuk mengisytiharkan bencana;
  - tatacara untuk mengaktifkan tapak pemulihan bencana;
  - tatacara untuk penerusan kemudahan berkomputer di tapak pemulihan bencana;
  - tatacara untuk mendapatkan kembali rekod penting (data, program, dokumentasi); dan
  - tatacara untuk penerusan kemudahan berkomputer normal dan operasi perniagaan di tapak utama, tatacara mengenai penyenggaraan, ujian dan latihan rancangan.
- (d) PO mesti menjalankan latihan dan ujian untuk membiasakan diri pasukan pemulihan dengan rancangan pemulihan bencana sekurang-kurangnya setahun sekali.
- (e) Rancangan pemulihan bencana mesti dipastikan mengikuti perkembangan terkini dan dikaji semula sekurang-kurangnya setahun sekali.
- (f) Rancangan pemulihan bencana mesti diintegrasikan dengan rancangan kesinambungan perniagaan.

Berkaitan dengan : Kaedah-kaedah 5.15(1) dan 5.15(2)  
 Diperkenalkan untuk berkuat kuasa mulai : 2 Mei 2013  
 Dipinda pada : 15 Januari 2015 melalui R/R 9 tahun 2014 dan 21 Ogos 2020 melalui R/R 11 tahun 2020  
 No. Pekeliling PO (Organisasi Peserta) : G 1001 tahun 1990 dan G552 tahun 1991  
 Juga rujuk kepada Arahan No. : 5-001

**1. Kaedah 5.15(1)**

Kaedah 5.15(1) menghendaki sesebuah Organisasi Peserta dan Orang Berdaftar untuk mendapatkan semua maklumat penting tentang Klien yang berkaitan dengan perkhidmatan yang akan diberikan sebelum sesebuah Organisasi Peserta membuka satu akaun perdagangan bagi Klien. Dalam melaksanakan obligasi di bawah Kaedah di atas, sesebuah Organisasi Peserta dan Orang Berdaftar mesti mematuhi, antara lain, kehendak-kehendak yang dinyatakan di bawah.

**1.1 Kehendak-kehendak dalam pembukaan akaun Klien**

(1) Pembukaan dan Pendaftaran bagi Akaun Klien Individu

Berhubung dengan pembukaan akaun klien individu, sesebuah Organisasi Peserta mesti:

- (a) menggunakan ketekunan wajar untuk mengetahui fakta penting yang relatif kepada setiap Klien dan setiap individu yang memegang surat kuasa wakil ke atas mana-mana akaun;
- (b) dengan tekun menyelia semua akaun yang dikendalikan oleh Wakil Peniaga;
- (c) berhubung dengan permohonan untuk pembukaan akaun;
  - (i) melantik dengan tertentu seorang Pengarah atau pegawai untuk meluluskan pembukaan sesuatu akaun;
  - (ii) Pengarah atau pegawai yang dilantik meluluskan pembukaan akaun tersebut mesti, sebelum memberikan kelulusannya, dimaklumkan secara peribadi tentang fakta penting yang relatif kepada Klien dan kepada sifat akaun yang dicadangkan serta mesti menunjukkan kelulusannya secara bertulis dalam borang permohonan;
  - (iii) memastikan satu salinan kad identiti atau pasport Klien dilampirkan bersama dengan borang permohonan; dan
  - (iv) memastikan bahawa borang permohonan mengandungi sekurang-kurangnya butiran yang berikut:
    - nama penuh Klien
    - alamat kediaman dan surat-menyurat penuh
    - butiran untuk dihubungi
    - nama pasangan (jika berkenaan)
    - butiran pekerjaan bagi pemohon dan pasangan (jika berkenaan)
    - pendapatan dan punca pendapatan
    - had kredit yang diluluskan

(2) Pembukaan dan Pendaftaran Akaun Klien Pemegang Bersama

Berhubung dengan pembukaan akaun Klien pemegang akaun bersama, sesebuah Organisasi Peserta mesti:

- (a) menggunakan ketekunan wajar untuk mengetahui fakta penting yang relatif kepada Klien pemegang bersama dan semua individu yang memegang surat kuasa wakil ke atas mana-mana akaun;
- (b) dengan tekun menyelia semua akaun yang dikendalikan oleh Wakil Peniaga;
- (c) berkaitan dengan permohonan untuk pembukaan akaun;
  - (i) melantik dengan tertentu seorang Pengarah atau pegawai untuk meluluskan pembukaan sesuatu akaun Klien pemegang bersama;
  - (ii) Pengarah atau pegawai yang dilantik meluluskan pembukaan akaun Klien pemegang bersama tersebut mesti, sebelum memberikan kelulusannya, dimaklumkan secara peribadi tentang fakta penting yang relatif kepada Klien pemegang akaun bersama dan kepada sifat akaun Klien pemegang bersama yang dicadangkan serta mesti menunjukkan kelulusannya secara bertulis dalam borang permohonan;
  - (iii) memastikan satu salinan kad identiti atau pasport Klien pemegang akaun bersama dilampirkan bersama dengan borang permohonan; dan
  - (iv) memastikan bahawa borang permohonan mengandungi sekurang-kurangnya butiran yang berikut:
    - nama penuh Klien pemegang akaun bersama;
    - alamat kediaman dan surat-menyurat penuh
    - butiran untuk dihubungi
    - nama pasangan (jika berkenaan)
    - butiran pekerjaan bagi pemohon dan pasangan (jika berkenaan)
    - pendapatan dan punca pendapatan
    - had kredit yang diluluskan

(3) Pembukaan Dan Pendaftaran Akaun Klien Korporat

Berhubung dengan pembukaan akaun Klien korporat, sesebuah Organisasi Peserta mesti:

- (a) menggunakan ketekunan wajar untuk mengetahui fakta penting yang relatif kepada setiap Klien dan semua individu yang memegang surat kuasa wakil ke atas mana-mana akaun;
- (b) tertakluk kepada pengecualian yang dinyatakan dalam perenggan 1.1(4), menghendaki daripada perbadanan tersebut satu borang permohonan untuk pembukaan akaun dengan Organisasi Peserta dan borang tersebut mesti mengandungi sekurang-kurangnya maklumat yang berikut:
  - Nama perbadanan dan semua pengarah perbadanan
  - Alamat berdaftar penuh dan alamat surat-menyurat penuh perbadanan
  - Nama individu yang diberi kuasa untuk dagangan
  - Butiran untuk dihubungi
  - Had kredit yang diluluskan

- (c) sebelum membuat transaksi bagi akaun Klien korporat, pastikan terdapat dalam fail satu resolusi pengarah bagi perbadanan tersebut yang memberi kebenaran kepada perbadanan itu untuk membuka sesuatu akaun dengan Organisasi Peserta.
- (4) Sesebuah Organisasi Peserta tidak memerlukan daripada perbadanan, borang permohonan untuk pembukaan akaun dengan Organisasi Peserta, berhubung dengan kategori Klien korporat yang berikut:
- (a) syarikat tersenarai awam atau perbadanan yang disenaraikan di Bursa atau anak syarikat yang dimiliki secara majoriti oleh syarikat yang tersenarai awam;
  - (b) syarikat tersenarai awam asing yang:
    - (i) disenaraikan di Bursa Saham Diiktiraf; dan
    - (ii) tidak disenaraikan di negara yang berisiko tinggi atau di negara yang mempunyai kelemahan pencegahan pengubahan wang haram atau pencegahan pembiayaan keganasan;
  - (c) syarikat berkaitan kerajaan di Malaysia;
  - (d) perbadanan atau syarikat yang dimiliki oleh negeri di Malaysia;
  - (e) seseorang individu yang diberi kuasa sebagai operator bagi sistem pembayaran tertentu, seseorang individu atau sebuah bank berlesen, bank pelaburan berlesen atau seseorang/sesebuah broker wang yang diluluskan di bawah FSA atau bank Islam berlesen di bawah Akta Perkhidmatan Kewangan Islam 2013;
  - (f) entiti berlesen di bawah Akta Perkhidmatan Kewangan dan Sekuriti Labuan 2010 atau di bawah Akta Perkhidmatan Kewangan dan Sekuriti Islam Labuan 2010;
  - (g) seseorang individu yang berlesen atau berdaftar di bawah Akta Pasaran Modal dan Perkhidmatan 2007;
  - (h) institusi yang ditetapkan di bawah Akta Institusi Kewangan Pembangunan 2002; dan
  - (i) entiti yang berlesen dan dikawal selia dalam bidang kuasa yang sama sebagai sebuah Bursa Saham yang Diiktiraf dan tidak bermastautin di negara yang berisiko tinggi atau di negara yang mempunyai kelemahan pencegahan pengubahan wang haram atau pencegahan pembiayaan keganasan.
- (5) “Negara yang berisiko tinggi atau negara yang mempunyai kelemahan pencegahan pengubahan wang haram atau pencegahan pembiayaan keganasan” dalam perenggan 1.1(4) adalah seperti yang dirujuk dalam Garis Panduan Suruhanjaya berkenaan dengan Pencegahan Pengubahan Wang Haram dan Pembiayaan Keganasan bagi Perantara Pasaran Modal.
- (6) Walaubagaimanapun, sesebuah Organisasi Peserta mesti menghendaki sesebuah Klien korporat yang disenaraikan dalam perenggan 1.1(4) untuk memberikan yang berikut:
- (a) resolusi pengarah yang dinyatakan dalam perenggan 1.1(3)(c); dan
  - (b) nama individu yang diberi kuasa untuk dagangan.

**1.2 Perkara am lain yang berkaitan dengan pembukaan akaun Klien**

- (1) Semua akaun Klien mesti dikenal pasti dan ditentukan oleh nama penuh Klien dan tiada Organisasi Peserta yang akan menjalankan akaun Klien yang ditentukan hanya oleh nombor atau simbol.
- (2) Perenggan 1.1(1) juga terpakai kepada akaun dagangan Wakil Peniaga.
- (3) Sesebuah Organisasi Peserta mesti merekodkan dan mengekalkan semua kemas kini, semua butiran penting yang relatif kepada semua Klien di pejabat Organisasi Peserta.

**2. Kaedah 5.15(2)**

Kaedah 5.15(2) menyatakan bahawa jika Klien menyatakan bahawa Klien membuat dagangan bagi pihak seseorang individu yang lain, Organisasi Peserta boleh membuka satu akaun dagangan bagi Klien hanya jika Klien tersebut merupakan seorang Nomini Diberi Kuasa atau Nomini Diberi Kuasa Dikecualikan dan bahawa Organisasi Peserta membawa kepada perhatian Klien, obligasi Klien di bawah Kaedah 5.15(8). Dalam melaksanakan obligasi di bawah Kaedah ini, sesebuah Organisasi Peserta mesti mematuhi kehendak-kehendak yang dinyatakan di bawah.

**2.1 Pembukaan akaun penama**

- (1) Apabila sesebuah akaun agensi dijalankan oleh Organisasi Peserta fail agensi tersebut mesti mengandungi nama prinsipal bagi agen yang bertindak untuknya dan bukti bertulis bagi autoriti ejen untuk membuat dagangan.
- (2) Apabila akaun estet dan akaun pemegang amanah terlibat atau apabila seseorang suami bertindak sebagai ejen bagi isterinya, atau isterinya bertindak bagi pihak suaminya, sesebuah Organisasi Peserta patut mendapatkan nasihat daripada penasihat undang-undang berkenaan dengan dokumen yang patut diperoleh sebelum membuka akaun tersebut.

[Arahan Tamat]

**ARAHAN-ARAHAN BERKENAAN DENGAN PERKIRAAN-PERKIRAAN  
PERKHIDMATAN LUAR MATERIAL OLEH PERANTARA-PERANTARA  
PASARAN**

**No. 5.17-001**

Berkaitan dengan : Kaedah 5.17(2) dan Kaedah 5.17(3)  
Diperkenalkan untuk berkuat kuasa mulai : 2 Mei 2013  
Dipinda : 30 Jun 2014 melalui R/R 4 tahun 2014  
No. Pekeliling PO (Organisasi Peserta) : R/R 7 tahun 2011  
Juga rujuk kepada Arahan No. : Tidak Berkenaan

*[Dipotong]*

[Arahan Tamat]



**ARAHAN-ARAHAN BERKENAAN DENGAN PERKIRAAN-PERKIRAAN  
PERKHIDMATAN LUAR MATERIAL OLEH PERANTARA-PERANTARA  
PASARAN**

**No. 5.17-001**

Berkaitan dengan : Kaedah 5.17(2) dan Kaedah 5.17(3)  
Diperkenalkan untuk berkuat kuasa mulai : 2 Mei 2013  
Dipinda : 30 Jun 2014 melalui R/R 4 tahun 2014  
No. Pekeliling PO (Organisasi Peserta) : R/R 7 tahun 2011  
Juga rujuk kepada Arahan No. : Tidak Berkenaan

*[Dipotong]*

[Arahan Tamat]

<b>ARAHAN-ARAHAN BERKENAAN DENGAN PEWUJUDAN PEJABAT CAWANGAN DAN KEMUDAHAN-KEMUDAHAN AKSES ELEKTRONIK</b>	<b>No. 6-001</b>
---	----------------------

Berkaitan dengan : Kaedah-kaedah 6.03(1), 6.03(2), 6.04(2) dan 6.05  
Diperkenalkan untuk berkuat kuasa mulai : 2 Mei 2013  
Dipinda : 1 Mac 2018 melalui R/R 3 tahun 2018  
No. Pekeliling PO (Organisasi Peserta) : Tidak Berkenaan  
Juga rujuk kepada Arahan No. : Tidak Berkenaan

*[Dipotong]*

[Arahan Tamat]

Berkaitan dengan	: Kaedah 6.07
Tarikh mula berkuat kuasa	: 2 Mei 2013
Dipinda	: 21 Ogos 2020, lihat R/R 11 bagi 2020 dan 30 November 2021 lihat R/R 6 bagi 2021
Surat Pekeliling PO No.	: Tidak berkenaan
Rujuk juga Arahan No.	: Tidak berkenaan

**1. Kaedah 6.07**

- (1) Kaedah 6.07 menghendaki Organisasi Peserta melaksanakan fungsi pematuhan untuk mengawasi pematuhan Kaedah-kaedah ini, Arahan-arahan dan Undang-undang Sekuriti, serta memberikan nasihat tentang semua kehendak berkaitan yang mesti dipatuhi oleh Organisasi Peserta dalam menjalankan urusan Organisasi Peserta.
- (2) Dalam menunaikan obligasi di bawah Kaedah tersebut, Organisasi Peserta mesti, antara lainnya, mematuhi kehendak-kehendak yang dinyatakan di bawah.

**1.1 Fungsi Pematuhan untuk Berniaga dalam Derivatif**

- (1) Jika Organisasi Peserta ingin menjalankan fungsi pematuhan untuk berniaga dalam derivatif yang dijalankan di Pejabat Utama atau Pejabat Cawangan Organisasi Peserta oleh Perbadanan yang Berhubungan, Organisasi Peserta mesti memastikan bahawa:
  - (a) pelaksanaan fungsi pematuhan untuk urusan berniaga dalam sekuriti Organisasi Peserta tidak dikompromi atau terjejas; dan
  - (b) semua laporan pematuhan berkaitan dengan berniaga dalam derivatif dihantar kepada pegawai pematuhan Peserta Perdagangan.
- (2) Pegawai pematuhan Peserta Perdagangan dan Peserta Perdagangan bertanggungjawab sepenuhnya ke atas fungsi pematuhan berhubung dengan berniaga dalam derivatif.

[Arahan Tamat]

Berkaitan dengan : Kaedah 6.08  
Tarikh mula berkuat kuasa : 2 Mei 2013  
Dipinda : 21 Ogos 2020 lihat R/R 11 bagi tahun 2020 dan 30 November  
2021 lihat R/R 6 bagi tahun 2021  
Surat Pekeliling PO No. : R/R 18 bagi tahun 1999  
Rujuk juga Arahan No. : Tidak berkenaan

**1. Kaedah 6.08**

- (1) Kaedah 6.08 menyatakan, antara lainnya, bahawa Organisasi Peserta dan Lembaga Pengarah Organisasi Peserta bertanggungjawab dan dipertanggungjawabkan terhadap pematuhan Kaedah-kaedah, Arahan-arahan dan Undang-undang Sekuriti oleh Organisasi Peserta, Orang Berdaftar, pekerja dan ejen Organisasi Peserta, dan jika terdapat pelanggaran, maka Organisasi Peserta dan Lembaga Pengarah Organisasi Peserta bertanggungjawab terhadap pelanggaran tersebut.
- (2) Menurut Kaedah-kaedah di atas, dalam menunaikan obligasi ini, Organisasi Peserta dan Lembaga Pengarahnya mesti, antara lainnya, mematuhi kehendak-kehendak yang dinyatakan dalam Arahan-arahan tentang Tanggungjawab Organisasi Peserta dan Lembaga Pengarah terhadap Fungsi Pematuhan yang terkandung dalam **Lampiran 1** Arahan ini.

[Arahan Tamat]

**LAMPIRAN 1**

**ARAHAN-ARAHAN TENTANG TANGGUNGJAWAB ORGANISASI PESERTA DAN LEMBAGA PENGARAH TERHADAP FUNGSI PEMATUHAN**

Arahan-arahan di bawah dikeluarkan sebagai sebahagian daripada usaha berterusan Bursa untuk menangani isu pematuhan dan untuk meningkatkan pematuhan melalui panduan yang akan menggalakkan kawalan sendiri dan pengurusan risiko yang kukuh bagi industri sekuriti.

**1. Hala tuju daripada pihak atasan**

- 1.1 Organisasi Peserta, secara keseluruhannya, mesti komited terhadap penciptaan dan penyenggaraan budaya pematuhan dalam organisasinya. Keputusan dan tindakan utama yang diambil berhubung dengan operasi harian mestilah didasarkan kepada komitmen tersebut bagi memastikan pematuhan Undang-undang Sekuriti yang berkaitan serta Kaedah-kaedah dan Arahan-arahan ini ("**Rangka Kerja Kawal Selia**") pada setiap masa.
- 1.2 Penetapan budaya pematuhan dalam Organisasi Peserta merupakan tanggungjawab Organisasi Peserta melalui Lembaga Pengarah dan pengurusan kanannya. Mereka mesti menyediakan sokongan yang perlu kepada fungsi pematuhan dan tindakan mereka mesti menunjukkan perkara ini. Mereka mesti memastikan bahawa pekerja mengetahui dan memahami akan tanggungjawab masing-masing berkenaan dengan risiko pematuhan dan menggalakkan persekitaran di mana pekerja berasa selamat dan selesa untuk melaporkan kejadian dan menyokong ketelusan di seluruh organisasi melalui pelaporan sendiri.

**2. Pengawasan Lembaga**

- 2.1 Fungsi pematuhan Organisasi Peserta adalah tanggungjawab muktamad Organisasi Peserta dan Lembaga Pengarahnya. Lembaga Pengarah yang teguh dan proaktif akan menggalakkan persekitaran kawalan dalaman yang kukuh serta prosedur dan amalan yang patuh. Ia juga akan membantu memupuk budaya pematuhan dalam Organisasi Peserta.
- 2.2 Lembaga Pengarah bertanggungjawab terhadap pelaksanaan fungsi pematuhan Organisasi Peserta secara holistik, termasuk mengambil tindakan untuk:
  - (a) meluluskan rangka kerja dan dasar pematuhan organisasi serta menyelia pelaksanaannya secara berkesan;
  - (b) meluluskan dasar dan prosedur penting di seluruh organisasi dan memastikan sistem kawalan dalaman yang kukuh dikekalkan untuk melindungi kepentingan pemegang saham, aset syarikat dan kepentingan Klien. Hal ini bukan sahaja merangkumi kawalan kewangan tetapi juga kawalan operasi dan pematuhan, serta pengurusan risiko;
  - (c) melaksanakan penilaian berterusan ke atas keberkesanan pengurusan risiko pematuhan keseluruhan organisasi;
  - (d) melantik atau memastikan pelantikan orang yang berkelayakan untuk melaksanakan tugas Ketua Pematuhan;
  - (e) menilai dan mempertimbangkan prestasi Ketua Pematuhan; dan

- (f) meluluskan penamatan atau mengakui peletakan jawatan Ketua Pematuhan, atau apabila kelulusan atau pengakuan itu diwakilkan, memastikan bahawa penamatan atau peletakan jawatan adalah atas sebab yang wajar. Lembaga Pengarah mesti dimaklumkan tentang hasil temu duga keluar yang diadakan dengan Ketua Pematuhan dan memastikan bahawa tindakan diambil untuk menangani kekurangan, jika ada, yang mengakibatkan penamatan atau peletakan jawatan Ketua Pematuhan.

### **3. Pengawasan Pengurusan**

- 3.1 Organisasi Peserta melalui pengurusan kanannya dalam semua bidang perniagaan dalam Organisasi Peserta mesti menguruskan risiko pematuhan serta risiko lain yang ada dengan berkesan, dengan cara menggubal dan mempunyai dasar dan prosedur yang jelas, komprehensif serta terkini.
- 3.2 Penting bagi Organisasi Peserta, melalui pengurusan kanannya, memastikan bahawa struktur organisasi, baris pelaporan dan tanggungjawab fungsian pekerjaanya adalah jelas, mencukupi dan terkini dalam bentuk bertulis. Pengasingan tugas yang jelas dalam setiap jabatan adalah perlu untuk mengelakkan kemungkinan berlakunya apa-apa konflik kepentingan.

### **4. Kelayakan dan Kecekapan**

- 4.1 Berdasarkan perkara di atas, Lembaga Pengarah mesti melantik Ketua Pematuhan yang mempunyai perwatakan yang baik, berwibawa dalam perniagaan, berkecakapan, berpengalaman dan berpengetahuan cukup luas serta mempunyai tahap kepakaran yang tinggi. Selain kelayakan yang ditetapkan dalam Kaedah-kaedah ini, Lembaga Pengarah mesti memastikan bahawa Ketua Pematuhan mempunyai kuasa dan keupayaan untuk melaksanakan keputusan supaya dapat menjalankan tanggungjawabnya dengan berkesan. Oleh itu, Ketua Pematuhan mestilah seseorang yang memegang **jawatan kanan** dalam Organisasi Peserta, yang boleh bertindak dengan bebas dan mampu melaksanakan keputusan sepenuhnya.

### **5. Sumber**

- 5.1 Organisasi Peserta mesti menyokong fungsi pematuhan dengan menggaji kakitangan yang mencukupi dengan kelayakan dan kuasa yang diperlukan. Peranan dan fungsi pegawai pematuhan boleh dilaksanakan dan disempurnakan dengan sebaik-baiknya melalui penggunaan alat dan mekanisme yang betul serta sokongan daripada unit pematuhan untuk memastikan keberkesanan fungsi dan program pematuhan. Saiz unit pematuhan Organisasi Peserta tertentu adalah sangat bergantung pada saiz dan kerumitan aktiviti dan operasi perniagaan.

### **6. Pelaporan kepada Lembaga Pengarah atau Jawatankuasa Lembaga Pengarah**

Ketua Pematuhan mesti melaporkan secara terus kepada Lembaga Pengarah atau mana-mana jawatankuasa yang dilantik oleh Lembaga Pengarah, mengikut mana-mana yang berkenaan. Dalam menjalankan tugasnya, Ketua Pematuhan boleh mengemukakan perkara pematuhan Organisasi Peserta untuk perhatian pengarah eksekutif atau pengurusan kanan Organisasi Peserta yang lain bagi membolehkan tindakan sewajarnya diambil.

**7. Tanggungjawab Muktamad untuk Memastikan Pematuhan Dalam Organisasi Peserta**

- 7.1 Tanggungjawab muktamad untuk memastikan pematuhan kehendak pengawalseliaan dan rangka kerja kawalan dalaman terletak pada Organisasi Peserta dan Lembaga Pengarahnya. Pegawai pematuhan memudahkan pencapaian objektif ini dan tidak melepaskan Organisasi Peserta atau Lembaga Pengarahnya daripada mana-mana tanggungjawab. Organisasi Peserta dan Lembaga Pengarahnya mesti menjalankan pengawasan yang berkesan terhadap penggubalan, penyelarasan dan pelaksanaan apa-apa program penyeliaan atau pematuhan.
- 7.2 Oleh itu, apabila Lembaga Pengarah gagal menyelia secara berkesan keseluruhan urusan perniagaan Organisasi Peserta atau aktiviti pekerjaanya atau gagal bertindak atas pemberitahuan daripada Ketua Pematuhan, Bursa menganggapnya sebagai kegagalan untuk bertindak di pihak Lembaga Pengarah. Dalam keadaan sedemikian, Ketua Pematuhan mesti menyerahkan salinan laporan dan syor berkaitan dengan pelanggaran pematuhan dan kegagalan untuk bertindak atas syor itu terus kepada Bursa.
- 7.3 Namun begitu, pematuhan merupakan tanggungjawab semua kakitangan dalam sesebuah organisasi. Semua peringkat fungsi perniagaan mesti menjalankan tanggungjawab mereka untuk memastikan pematuhan Rangka Kerja Kawal Selia serta semua dasar dan prosedur kawalan dalaman yang ditetapkan oleh Organisasi Peserta.

[Lampiran Tamat]

Berkaitan dengan : Kaedah 6.10(2)  
Diperkenalkan untuk berkuat kuasa mulai : 2 Mei 2013  
Dipinda : Tidak Berkenaan  
No. Pekeliling PO (Organisasi Peserta) : Tidak Berkenaan  
Juga rujuk kepada Arahan No. : Tidak Berkenaan

**1. Kaedah 6.10(2)**

- (1) Kaedah 6.10(2) menghendaki sesebuah Organisasi Peserta untuk mewujudkan satu jawatankuasa pengurusan risiko yang berfungsi untuk menguruskan dan memantau pelaksanaan fungsi pengurusan risiko Organisasi Peserta (“Jawatankuasa Pengurusan Risiko”).
- (2) Dalam melaksanakan obligasi di bawah Kaedah ini, sesebuah Organisasi Peserta mesti, antara lain, mematuhi kehendak-kehendak yang dinyatakan di bawah.

**1.1. Fungsi Pengurusan Risiko Jawatankuasa Pengurusan Risiko**

Fungsi Jawatankuasa Pengurusan Risiko mesti merangkumi yang berikut:

- (a) untuk membangunkan dan melaksanakan penilaian risiko yang mencukupi dan setara dengan skop, saiz dan kerumitan aktiviti Organisasi Peserta serta tahap risiko yang sedia ditanggung oleh Organisasi Peserta;
- (b) untuk menguruskan dan memantau risiko yang dikenal pasti di bawah 1.1(1) (a) di atas; dan
- (c) untuk menguruskan dan mengkaji semula dasar dan tatacara yang berhubung dengan pengurusan risiko.

[Arahan Tamat]



Berkaitan dengan	:	Kaedah 6.12(2)
Diperkenalkan untuk berkuat kuasa mulai	:	2 Mei 2013
Dipinda	:	Tidak Berkenaan
No. Pekeliling PO (Organisasi Peserta)	:	Tidak Berkenaan
Juga rujuk kepada Arahan No.	:	Tidak Berkenaan

**1. Kaedah 6.12(2)**

- (1) Kaedah ini menyatakan bahawa sesebuah Organisasi Peserta ("PO") mesti mewujudkan dan mengekalkan satu jawatankuasa audit, sama ada dengan sendirinya, atau di Peringkat Kumpulan Syarikat, dengan berdasarkan kepada Bahagian G Bab 6 ("Jawatankuasa Audit"), dan fungsi bagi jawatankuasa tersebut mesti merangkumi fungsi seperti yang boleh ditentukan oleh Bursa. Jawatankuasa Audit bertanggungjawab untuk memantau dan menyelia semua hal yang berkaitan dengan pelaksanaan fungsi audit bagi Organisasi Peserta.
- (2) Menurut Kaedah di atas, dalam mewujudkan sesuatu Jawatankuasa Audit, sesebuah Organisasi Peserta mesti, antara lain, mematuhi kehendak-kehendak yang dinyatakan di bawah.

**1.1 Fungsi Jawatankuasa Audit**

- (1) Fungsi Jawatankuasa Audit mesti merangkumi perkara yang berikut:
  - (a) memastikan bahawa sistem kewangan dan perakaunan Organisasi Peserta menyatakan pandangan yang adil dan benar tentang kedudukan kewangan semasa Organisasi Peserta;
  - (b) menyelia struktur kawalan dalaman Organisasi Peserta dan proses pelaporan kewangan Organisasi Peserta;
  - (c) mengkaji semula dapatan audit berkanun tahunan dan audit dalaman serta mengesyorkan di samping melaksanakan langkah remedi dan langkah pembetulan yang sesuai berkaitan dengan yang sedemikian;
  - (d) membincangkan sebarang hal-hal yang timbul daripada audit tahunan sebelumnya, mengkaji semula skop audit tahun semasa, rancangan untuk menjalankan audit tersebut, takat bagi pergantungan kepada kerja juru audit berkanun dan juru audit dalaman Organisasi Peserta;
  - (e) memastikan pelaksanaan yang sewajarnya berkenaan dengan langkah remedi dan langkah pembetulan yang sesuai berkaitan dengan dapatan yang timbul daripada pemeriksaan yang dijalankan oleh Bursa;
  - (f) mengkaji semula perubahan dalam kehendak-kehendak berkanun dan apa-apa kaedah-kaedah yang dikeluarkan, serta sebarang masalah audit yang signifikan yang boleh diramalkan sama ada daripada hasil pengalaman tahun sebelumnya atau disebabkan perkembangan terbaru;
  - (g) memastikan kebebasan dan objektiviti juru audit dalaman dan luaran serta memastikan bahawa audit dijalankan dengan cara yang menyeluruh dan efektif; dan
  - (h) memantau pematuhan Organisasi Peserta dengan undang-undang dan peraturan yang berkenaan.

Berkaitan dengan	: Kaedah-kaedah 7.18(4)(a), 7.18(4)(b), 7.18(4)(c), 7.18(4)(d), 7.20, 7.35(4)(a), 7.35(4)(b) dan 7.37
Diperkenalkan untuk berkuat kuasa mulai	: 2 Mei 2013
Dipinda	: 12 Disember 2017 melalui R/R 11 tahun 2017, 1 Mac 2018 melalui R/R 3 tahun 2018, dan 29 April 2019 melalui R/R 1 tahun 2019
No. Pekeliling PO (Organisasi Peserta)	: Tidak Berkenaan
Juga rujuk kepada Arahan No.	: 7.30-001, 13.04-001

## **Pinjaman dan Peminjaman Sekuriti**

### **1. Kaedah 7.18(4)(a), 7.18(4)(b), 7.18(4)(c) dan 7.18(4)(d)**

- (1) Kaedah-kaedah ini menghendaki sesebuah Organisasi Peserta untuk memastikan apabila Pinjaman dan Peminjaman Sekuriti melibatkan seseorang Klien, yang berikut adalah dipatuhi:
  - (a) bahawa Organisasi Peserta tersebut melaksanakan satu perjanjian bertulis dengan Klien Organisasi Peserta berkaitan dengan Pinjaman dan Peminjaman Sekuriti dan terma bagi perjanjian yang bertulis tersebut mematuhi kehendak-kehendak yang ditetapkan oleh Bursa. Peruntukan ini tidak terpakai apabila Pinjaman dan Peminjaman Sekuriti (SBL) ialah satu Transaksi Terunding SBL;
  - (b) bahawa kolateral diserahkan simpan berdasarkan kehendak-kehendak yang ditetapkan oleh Bursa. Peruntukan ini tidak terpakai apabila Pinjaman dan Peminjaman Sekuriti ialah satu Transaksi Terunding SBL;
  - (c) bahawa peminjaman Sekuriti Margin bagi Klien Akaun Margin mematuhi kehendak-kehendak yang ditetapkan oleh Bursa;
  - (d) bahawa peminjaman Sekuriti Yang Layak yang dipegang di bawah jagaan Organisasi Peserta bagi Klien Organisasi Peserta mematuhi kehendak-kehendak yang ditetapkan oleh Bursa; dan
  - (e) bahawa salinan penyata penzahiran risiko yang ditetapkan oleh Bursa diberi dan disahkan oleh Klien sebelum pelaksanaan sebarang perjanjian bertulis untuk pinjaman oleh Klien berkenaan Sekuriti Yang Layak.

Arahan-arahan ini menyatakan kehendak-kehendak Bursa berhubung dengan perjanjian bertulis, kolateral, peminjaman Sekuriti Margin daripada Klien Akaun Margin, peminjaman Sekuriti Yang Layak yang dipegang di bawah jagaan Organisasi Peserta bagi Klien Organisasi Peserta dan penyata penzahiran risiko.

- (2) Dalam melaksanakan obligasi di bawah Kaedah-kaedah ini, Organisasi Peserta mesti, antara lain, mematuhi Arahan-arahan yang berikut.

#### **1.1 Perjanjian Bertulis**

- (1) Sesebuah Organisasi Peserta mesti menyempurnakan satu perjanjian bertulis yang dirujuk dalam Kaedah 7.18(4)(a)(i) bagi Pinjaman dan Peminjaman Sekuriti Yang Layak dengan Klien Organisasi Peserta sebelum pinjaman atau peminjaman Sekuriti Yang Layak.
- (2) Organisasi Peserta mesti memastikan bahawa terma dan syarat yang ditetapkan dalam perjanjian bertulis antara Organisasi Peserta dan Klien Organisasi Peserta, dengan pengecualian terhadap yuran yang boleh dikenakan atau perlu dibayar berhubung dengan Pinjaman dan Peminjaman Sekuriti sekurang-kurangnya adalah bersamaan dengan terma

dan syarat seperti perjanjian bertulis yang disempurnakan antara Organisasi Peserta dan Pusat Penjelasan berhubung dengan Pinjaman dan Peminjaman Sekuriti serta merangkumi hal yang ditentukan di bawah:

- (a) bahawa pihak yang memberi pinjam adalah layak dengan sepenuhnya untuk memindahkan milikan penuh yang sah dan pemunyaan benefisiari bagi sekuriti yang diberi pinjam tersebut bebas daripada semua lien, caj serta bebanan;
  - (b) tertakluk kepada perenggan 1.2, kehendak-kehendak bagi deposit kolateral, jika ada, termasuk pengurusan dan penggunaan kolateral yang didepositkan oleh Klien;
  - (c) perlakuan terhadap tindakan korporat dan pendapatan berhubung dengan mana-mana Sekuriti Yang Layak yang dipinjam atau diberi pinjam serta sekuriti yang dipegang sebagai kolateral;
  - (d) hak dan obligasi Organisasi Peserta serta Klien Organisasi Peserta berhubung dengan Sekuriti Yang Layak yang dipinjam atau diberi pinjam;
  - (e) yuran, untuk dibayar bagi pinjaman atau peminjaman atau kedua-duanya bagi Sekuriti Yang Layak;
  - (f) keadaan apabila Organisasi Peserta atau Klien Organisasi Peserta layak untuk menamatkan perjanjian yang dibuat bagi pinjaman atau peminjaman Sekuriti Yang Layak; dan
  - (g) hak dan remedi pihak kepada perjanjian jika berlaku keingkaran oleh pihak yang lain berkenaan dengan obligasi pihak tersebut di bawah perjanjian.
- (3) Perenggan 1.1 ini tidak terpakai apabila Pinjaman dan Peminjaman Sekuriti adalah satu Transaksi Terunding SBL.

## **1.2 Kolateral**

- (1) Sesebuah Organisasi Peserta mesti, berhubung dengan pinjaman atau peminjaman Sekuriti Yang Layak oleh Klien ("Sekuriti yang Dipinjam"), mendapatkan kolateral daripada Klien.
- (2) Organisasi Peserta mesti mematuhi kehendak-kehendak yang berikut berhubung dengan kolateral yang dikehendaki didepositkan oleh seseorang Klien menurut perenggan 1.2(1):
  - (a) kolateral tersebut mesti hanyalah jenis kolateral yang dinyatakan dalam Arahan 13-001 yang dikeluarkan oleh Bursa dan tertakluk kepada Potongan Nilai. Kadar Potongan Nilai bagi sesuatu jenis kolateral mesti sekurang-kurangnya adalah sama dengan kadar yang ditetapkan oleh Pusat Penjelasan bagi kolateral tersebut berhubung dengan aktiviti Pinjaman dan Peminjaman Sekuriti Pusat Penjelasan. Dengan ketiadaan sebarang Potongan Nilai seperti yang ditetapkan oleh Rumah Penjelasan, Potongan Nilai bagi kolateral tersebut mesti sekurang-kurangnya adalah sama seperti kadar "pendiskaunan" yang dinyatakan dalam Arahan 13.04-001 yang dikeluarkan oleh Bursa bagi pendiskaunan bagi kolateral menurut Keperluan Kecukupan Modal. Bagi tujuan perenggan 1.2 ini, sebarang rujukan yang dibuat kepada nilai kolateral dianggap sebagai bermaksud nilai bagi kolateral berdasarkan kepada penilaian yang ditetapkan dalam perenggan 1.2(2)(d) selepas mengguna pakai Potongan Nilai yang ditetapkan di bawah Kaedah ini;
  - (b) Klien mesti mendepositkan kolateral sebelum pinjaman yang digambarkan dalam perenggan 1.2(1);

- (c) nilai kolateral yang diperoleh daripada Klien, mesti sekurang-kurangnya ialah 105% atau lain-lain peratusan seperti yang ditentukan oleh Bursa, daripada nilai pasaran bagi Sekuriti Dipinjam bagi sepanjang tempoh Sekuriti Dipinjam telah dipinjam oleh Klien; dan
- (d) nilai bagi Sekuriti Dipinjam dan kolateral yang didepositkan oleh Klien bagi Sekuriti Dipinjam mesti ditandakan kepada pasaran secara harian berdasarkan kepada cara penilaian yang ditetapkan dalam Kaedah 7.30(7). Walau bagaimanapun, nilai di atas boleh dibuat secara intrahari berdasarkan keadaan yang berikut:
  - (i) perubahan yang luar biasa pesat atau perubahan yang ketaktentuan dalam nilai sekuriti;
  - (ii) ketidakwujudan pasaran aktif bagi sekuriti tersebut; atau
  - (iii) tiada kemungkinan bagi kecairan serta-merta bagi sekuriti tersebut.
- (3) Jika nilai bagi kolateral tersebut jatuh di bawah 105% daripada nilai pasaran bagi Sekuriti Dipinjam, sesebuah Organisasi Peserta mesti mematuhi yang berikut:
  - (a) jika nilai kolateral jatuh di bawah 105%, Organisasi Peserta mesti memberikan satu notis kepada Klien untuk menyerahkan simpan kolateral tambahan untuk menambah nilai bagi kekurangan. Selagi penambahan nilai tersebut belum selesai, Klien mestilah tidak boleh dibenarkan untuk meminjam sebarang sekuriti tambahan; dan
  - (b) Jika nilai bagi kolateral tersebut jatuh di bawah 102%, Organisasi Peserta mesti memberikan satu notis kepada Klien bagi pemulangan Sekuriti Dipinjam dalam 2 Hari Pasaran daripada tarikh notis. Jika Klien tersebut gagal untuk memulangkan Sekuriti Dipinjam, Organisasi Peserta mesti mencairkan kolateral. Hasil daripada kecairan mesti digunakan untuk membeli sekuriti yang berkaitan bagi tujuan untuk memulangkan Sekuriti Dipinjam kepada Pusat Penjelasan.
- (4) Organisasi Peserta boleh membenarkan Klien mengeluarkan mana-mana kolateral yang didepositkan berhubung dengan Sekuriti Dipinjam dengan syarat nilai bagi sebarang kolateral yang tinggal selepas pengeluaran adalah sekurang-kurangnya 105% daripada nilai pasaran bagi Sekuriti Dipinjam pada tarikh pengeluaran.
- (5) Tertakluk kepada perenggan 1.2(6), sesebuah Organisasi Peserta mesti menyimpan semua kolateral yang didepositkan oleh Klien kepada Organisasi Peserta dengan cara yang berikut:
  - (a) bagi kolateral yang selain daripada tunai, kolateral mesti diasingkan, dan tidak dicampur-adukkan dengan aset Organisasi Peserta bersama dengan kolateral lain yang didepositkan oleh Klien lain serta boleh dikenal pasti dengan jelas sebagai kepunyaan Klien;
  - (b) berkaitan dengan kolateral tunai, tunai yang didepositkan boleh dengan jelas dikenal pasti daripada rekod sebagai kepunyaan Klien; dan
  - (c) jika kolateral berkaitan dengan sekuriti didepositkan dengan Depositori, kolateral tersebut dipegang dalam Akaun Sekuriti yang berasingan yang khusus bagi Klien tersebut.
- (6) Sesebuah Organisasi Peserta hanya boleh menggunakan kolateral yang didepositkan oleh Klien Organisasi Peserta untuk tujuan menyediakan kolateral yang dikehendaki oleh Pusat Penjelasan bagi pinjaman yang dibuat atau akan dibuat bagi Klien.

- (7) Sesebuah Organisasi Peserta mesti memasukkan peruntukan bagi perenggan 1.2 kecuali bagi perenggan 1.2(8) ke dalam perjanjian bertulis seperti yang dirujuk dalam perenggan 1.1.
- (8) Sesebuah Organisasi Peserta mesti menyerahkan satu laporan kepada Bursa secara mingguan, berkaitan dengan semua Klien Organisasi Peserta, yang mempunyai kolateral yang jatuh di bawah 102% daripada nilai pasaran bagi Sekuriti Dipinjam untuk minggu tersebut, dalam bentuk seperti yang ditetapkan oleh Bursa, pada Hari Pertama Pasaran bagi minggu seterusnya.
- (9) Sesebuah Organisasi Peserta mesti tidak seterusnya menyandarkan kepada mana-mana pihak atau menggunakan sebarang kolateral yang diserahkan simpan oleh Klien Organisasi Peserta menurut kepada perenggan 1.2 bagi sebarang sebab kecuali seperti yang dibenarkan di bawah perenggan 1.2(6).
- (10) Perenggan 1.2 ini tidak terpakai apabila Pinjaman atau Peminjaman Sekuriti ialah satu Transaksi Terunding SBL.

### **1.3 Sekuriti dalam Akaun Margin**

- (1) Sesebuah Organisasi Peserta boleh meminjam sebarang Sekuriti Yang Layak dalam Akaun Margin Klien, untuk tujuan menjalankan aktiviti peminjaman yang dibenarkan di bawah Kehendak-kehendak Pusat Penjelasan jika ia mematuhi kehendak-kehendak yang berikut:
  - (a) Satu perjanjian bertulis yang dirujuk di bawah perenggan 1.1 disempurnakan antara Organisasi Peserta dan Klien ("Klien Akaun Margin") untuk meminjam Sekuriti Margin daripada Klien Akaun Margin.
  - (b) Klien Akaun Margin mesti, pada setiap masa adalah layak untuk membuat urusan berkaitan dengan Akaun Marginnya dengan cara seperti biasa yang dinyatakan di bawah terma perjanjian margin yang dibuat antara Klien dan Organisasi Peserta walaupun:
    - (i) Sekuriti Margin dalam Akaun Margin digunakan untuk tujuan Pinjaman atau Peminjaman Sekuriti; dan
    - (ii) terdapat kekurangan atau keuntungan yang timbul daripada transaksi Pinjaman dan Peminjaman Sekuriti melibatkan Sekuriti Margin daripada Klien Akaun Margin.
  - (c) Seseorang Klien Akaun Margin mesti adalah layak untuk sebahagian daripada yuran yang diperoleh oleh Organisasi Peserta daripada Sekuriti Margin Klien daripada Pinjaman dan Peminjaman Sekuriti di atas berdasarkan kepada terma yang boleh dipersetujui kedua-dua belah pihak antara Organisasi Peserta dan Klien tersebut walaupun Sekuriti Margin Klien yang digunakan bagi Pinjaman dan Peminjaman Sekuriti telah menyebabkan sebarang kekurangan atau keuntungan.
  - (d) Sesebuah Organisasi Peserta mesti membenarkan seseorang Klien Akaun Margin untuk mengeluarkan atau menjual Sekuriti Margin yang dipinjam jika notis yang munasabah telah diberikan kepada Organisasi Peserta bagi pengeluaran atau jualan tersebut dan notis tersebut diberikan dalam masa yang ditentukan seperti yang telah dipersetujui oleh kedua-dua pihak antara Organisasi Peserta dan Klien Akaun Margin.
  - (e) Meskipun Sekuriti Margin dipinjam oleh Organisasi Peserta, Organisasi Peserta mesti mematuhi semua kehendak-kehendak Bahagian H Bab 7.

- (f) Organisasi Peserta mesti tidak menggunakan lebih daripada 50% daripada nilai, pada waktu peminjaman, Sekuriti Margin dalam Akaun Margin Klien.
  - (g) Organisasi Peserta mesti mengeluarkan satu penyata bulanan kepada Klien Akaun Margin yang mengandungi semua butiran yang perlu berhubung dengan pinjaman tersebut termasuk Sekuriti Margin yang digunakan dan yuran yang diperolehi.
- (2) Sesebuah Organisasi Peserta mesti memasukkan kehendak-kehendak yang ditetapkan dalam perenggan 1.3(1)(b) ke dalam perjanjian yang bertulis yang dirujuk dalam perenggan 1.1.

#### **1.4 Sekuriti Dalam Jagaan**

- (1) Organisasi Peserta boleh meminjam Sekuriti Yang Layak yang dipegang dalam jagaan Organisasi Peserta ("Sekuriti Kustodial") untuk Klien Organisasi Peserta ("Klien Kustodial") bagi tujuan untuk menjalankan aktiviti peminjaman seperti yang dibenarkan di bawah Kehendak-kehendak Pusat Penjelasan dengan syarat Organisasi Peserta menyempurnakan satu perjanjian bertulis antara Organisasi Peserta dan Klien Kustodial untuk meminjam Sekuriti Kustodial daripada Klien Kustodial.
- (2) Organisasi Peserta mesti, pada setiap masa, adalah adil, saksama dan telus dalam proses memilih akaun kustodial yang akan digunakan untuk tujuan Pinjaman dan Peminjaman Sekuriti.

#### **1.5 Penyata penzahiran risiko**

- (1) Sesebuah Organisasi Peserta mesti memastikan bahawa apabila Pinjaman dan Peminjaman Sekuriti melibatkan seseorang Klien, satu salinan penyata penzahiran risiko seperti yang ditetapkan dalam **Lampiran 1** diberikan kepada dan disahkan oleh Klien sebelum penyempurnaan sebarang perjanjian bertulis oleh Klien bagi pinjaman Sekuriti Yang Layak.

#### **2. Kaedah 7.20**

- (1) Kaedah 7.20 menyatakan bahawa sesebuah Organisasi Peserta hanya boleh memulakan aktiviti Pinjaman dan Peminjaman Sekuriti jika ia telah menyerahkan satu perisytiharan bertulis dalam bentuk seperti yang ditetapkan oleh Bursa mengenai pematuhan Organisasi Peserta dengan Kaedah 7.19 sekurang-kurangnya 2 Hari Pasaran sebelum memulakan aktiviti Pinjaman dan Peminjaman Sekuriti.
- (2) Perisytiharan tersebut mestilah dibuat dalam bentuk seperti yang ditetapkan dalam **Lampiran 2**.

#### **ISSBNT**

#### **3. Kaedah 7.35(4)(a) dan 7.35(4)(b)**

- (1) Kaedah-kaedah ini menghendaki sesebuah Organisasi Peserta untuk memastikan bahawa apabila ISSBNT melibatkan seseorang klien, yang berikut adalah dipatuhi:
- (a) bahawa penjualan Sekuriti Yang Layak ISSBNT yang dipegang dalam jagaan Organisasi Peserta bagi Klien Organisasi Peserta, menurut sesuatu ISSBNT, mematuhi kehendak-kehendak seperti yang ditetapkan oleh Bursa; dan
  - (b) satu salinan penyata penzahiran risiko seperti yang ditetapkan oleh Bursa diberikan kepada dan disahkan oleh Klien sebelum penyempurnaan mana-mana perjanjian bertulis bagi sesuatu pembelian di bawah ISSBNT.

- (2) Dalam melaksanakan obligasi di bawah Kaedah-kaedah ini, sesebuah Organisasi Peserta mesti, antara lain, mematuhi Arahan-arahan yang berikut.

**3.1 Sekuriti Dalam Jagaan**

- (1) Sesebuah Organisasi Peserta boleh membuat satu perjanjian untuk menggunakan Sekuriti Yang Layak ISSBNT (“Sekuriti Kustodial”) yang dipegang dalam jagaan Organisasi Peserta bagi Klien Organisasi Peserta (“Klien Organisasi Peserta”) bagi tujuan untuk menjalankan aktiviti ISSBNT seperti yang dibenarkan di bawah Kehendak-kehendak Pusat Penjelasan dengan syarat Organisasi Peserta menyempurnakan satu perjanjian bertulis antara Organisasi Peserta dan Klien Kustodial untuk menggunakan Sekuriti Kustodial.
- (2) Organisasi Peserta mesti, pada setiap masa, adalah adil, saksama dan telus dalam proses memilih akaun kustodial yang akan digunakan untuk tujuan ISSBNT.

**3.2 Penyata penzahiran risiko**

- (1) Sesebuah Organisasi Peserta mesti memastikan bahawa apabila ISSBNT tersebut melibatkan seseorang Klien, satu salinan penyata penzahiran risiko seperti yang ditetapkan dalam **Lampiran 1** diberikan kepada dan disahkan oleh Klien sebelum penyempurnaan sebarang perjanjian bertulis bagi pembelian di bawah ISSBNT oleh Klien Sekuriti Yang Layak ISSBNT.

**4. Kaedah 7.37**

- (1) Kaedah 7.20 menyatakan bahawa sesebuah Organisasi Peserta hanya boleh memulakan aktiviti ISSBNT jika ia telah menyerahkan satu perisytiharan bertulis dalam bentuk seperti yang ditetapkan oleh Bursa mengenai pematuhan Organisasi Peserta dengan Kaedah 7.36 sekurang-kurangnya 2 Hari Pasaran sebelum memulakan aktiviti ISSBNT.
- (2) Perisytiharan tersebut mestilah dibuat dalam bentuk seperti yang ditetapkan dalam **Lampiran 2**.

[Arahan Tamat]

**LAMPIRAN 1**

**PENYATA PENZAHIRAN RISIKO BERKENAAN DENGAN [PINJAMAN / PEMINJAMAN SEKURITI] MENURUT ISSBNT\***

*\* Ini ialah satu templat dokumen oleh itu bahagian berkaitan yang ditandakan dengan asterisk perlu dipotong dengan sewajarnya jika yang sedemikian adalah tidak berkenaan. Jika penyata penzahiran risiko ini adalah untuk disempurnakan oleh Klien bagi kedua-dua pinjaman dan peminjaman sekuriti menurut ISSBNT, tiada pemadaman dikehendaki dan satu dokumen tunggal boleh diserahkan.*

1. Penyata ini diberikan kepada anda berdasarkan Kaedah [7.18(4)(d) / 7.35(4)(b)]\* daripada Kaedah-kaedah ini.
2. Tujuan bagi penyata ini adalah untuk memaklumkan kepada anda bahawa risiko kerugian dalam [pinjaman /peminjaman sekuriti di bawah ISSBNT]\* bagi tujuan yang dibenarkan di bawah Kaedah-kaedah ini boleh menjadi kerugian yang substansial. Anda patut menilai jika [pinjaman /peminjaman di bawah ISSBNT]\* sekuriti adalah bersesuaian dengan anda mengikut keadaan kewangan anda. Dalam menentukan sama ada untuk [meminjam sekuriti / membeli sekuriti di bawah ISSBNT]\* anda patut sedar mengenai perkara yang berikut:
  - (a) apabila penyampaian semula sekuriti kepada [ pemberi pinjam / pembekal]\*, yang sekuriti tersebut adalah bersamaan dengan [sekuriti yang dipinjam / sekuriti yang dibeli di bawah ISSBNT]\*, adalah mengikut cara pembelian pada pasaran, harga belian bagi sekuriti tersebut boleh menjadi lebih tinggi dengan substansial daripada harga sekuriti pada masa [pinjaman / pembelian di bawah ISSBNT]\*;
  - (b) di bawah keadaan tertentu, ia mungkin sukar untuk membuat belian balik sekuriti yang bersamaan dengan [sekuriti yang dipinjam / sekuriti yang dibeli di bawah ISSBNT]\*;
  - (c) [peminjam boleh memanggil balik sekuriti yang dipinjam / pembekal boleh melaksanakan haknya untuk memanggil balik sekuriti daripada pengguna atau, setelah berlaku kejadian tertentu yang mencetuskan panggilan balik]\* pada bila-bila masa yang menimbulkan keperluan untuk membuat belian balik sekuriti yang bersamaan dengan [sekuriti yang dipinjam / sekuriti yang dibeli di bawah ISSBNT]\*; dan
  - (d) [sekuriti yang dipinjam boleh tidak lagi layak untuk dipinjam / sekuriti yang dibeli di bawah ISSBNT boleh tidak lagi layak untuk dibeli]\* di masa hadapan dan oleh yang demikian [pemberi pinjam / pembekal]\* boleh memanggil balik semua [sekuriti yang dipinjam oleh semua peminjam / sekuriti yang dibeli di bawah ISSBNT oleh semua pengguna]\* yang boleh menimbulkan keperluan untuk membuat belian balik sekuriti yang bersamaan dengan itu [sekuriti yang dipinjam, oleh semua peminjam / sekuriti yang dibeli di bawah ISSBNT, oleh semua pengguna]\*. 'Pembelian balik' ini boleh mengakibatkan harga beli sekuriti tersebut naik dengan substansial.
3. Penyata yang ringkas ini tidak boleh mendedahkan semua risiko dan aspek lain daripada [pinjaman sekuriti / pembelian sekuriti di bawah ISSBNT]\*. Oleh itu, anda patut mengkaji dengan teliti terma, syarat, kaedah-kaedah dan peraturan-peraturan yang berhubung kait dengan aktiviti [peminjaman sekuriti / pembelian sekuriti di bawah ISSBNT]\* sebelum terlibat dalam aktiviti ini. Jika anda ragu-ragu berhubung dengan mana-mana aspek daripada penyata ini, anda patut berunding dengan Organisasi Peserta anda.

-----  
**PENGESAHAN PENERIMAAN PENYATA  
PENZAHIRAN RISIKO INI**

Saya mengesahkan telah menerima satu salinan PENYATA PENZAHIRAN RISIKO BERKENAAN DENGAN [PINJAMAN / PEMINJAMAN SEKURITI DI BWAH ISSBNT]\* dan memahami kandungan penyata ini yang telah dijelaskan kepada saya oleh Organisasi Peserta.

Tandatangan : \_\_\_\_\_  
Nama Penuh : \_\_\_\_\_  
Tarikh : \_\_\_\_\_



**APPENDIX 2  
LAMPIRAN 2**

**PERISYTIHARAN BERKENAAN DENGAN PEMATUHAN BAGI PINJAMAN DAN PEMINJAMAN  
SEKURITI/ PENJUALAN DAN PEMBELIAN SEKURITI ISLAM TRANSAKSI TERUNDING  
("ISSBNT)  
[Kaedah 7.20 dan Kaedah 7.37**

*\* Ini ialah satu templat dokumen oleh itu bahagian berkaitan yang ditandakan dengan asterisk perlu dipotong dengan sewajarnya jika yang sedemikian adalah tidak berkenaan. Jika penyata penzahiran risiko ini adalah untuk disempurnakan oleh Klien bagi kedua-dua pinjaman dan peminjaman sekuriti menurut ISSBNT, tiada pemadaman dikehendaki dan satu dokumen tunggal boleh diserahkan.*

Kepada: Bursa Malaysia Securities Berhad

**PERISYTIHARAN BERKENAAN DENGAN PEMATUHAN**

Menurut kehendak-kehendak [Kaedah 7.20/ 7.37]\*, kami [nama Organisasi Peserta] mengisytiharkan seperti yang berikut:

1. bahawa kami telah membentuk satu set garis panduan dalaman bagi [Pinjaman dan Peminjaman Sekuriti / ISSBNT]\* yang telah diluluskan oleh Lembaga Pengarah;
2. garis panduan dalaman bagi [Pinjaman dan Peminjaman Sekuriti / ISSBNT]\* telah dibawa kepada perhatian pekerja dan orang-orang berdaftar yang berkaitan yang telah membaca dan memahami kandungan garis panduan;
3. bahawa garis panduan dalaman bagi [Pinjaman dan Peminjaman Sekuriti / ISSBNT]\* mematuhi kehendak-kehendak yang dinyatakan dalam [Kaedah 7.19/ 7.36]\*; dan
4. bahawa semua sistem dan infrastruktur yang berkaitan termasuk pejabat depan dan/atau pejabat belakang telah ditentukan dan dinilai dari segi penggunaan di samping keupayaan perisian dan juga perkakasan serta disahkan sebagai beroperasi dan mempunyai semua kefungsi, keperluan dan kawalan yang ada tersedia bagi tujuan untuk menjalankan aktiviti [Pinjaman dan Peminjaman Sekuriti / ISSBNT]\* berdasarkan Kaedah-kaedah ini.

Ditandatangani : \_\_\_\_\_  
[Penandatanganan Diberi Kuasa

Tarikh : \_\_\_\_\_

**ARAHAN-ARAHAN BERHUBUNG DENGAN PEMBELIAN DANA DAGANGAN BURSA ISLAM (“ETF ISLAM”) BERDASARKAN KEPADA EMAS DAN PERAK**

**No. 7.02(1)-001**

Relevan kepada : Kaedah 7.02(1)(d), Kaedah 9.09(2) dan Kaedah 10.03(5)  
Diperkenalkan untuk berkuat kuasa mulai : 30 November 2017  
Dipinda : 6 Mac 2020 melalui R/R 3 tahun 2020, dan 21 Ogos 2020 melalui R/R 11 tahun 2020  
No. Pekeliling PO (Organisasi Peserta) : R/R 10 tahun 2017  
Juga rujuk kepada Arahan No. : N/A

## **1. Pengenalan**

- (1) Perenggan 4.05 dan 4.06 Parameter Syariah berkenaan dengan Dana Dagangan Bursa Islam Berdasarkan kepada Emas dan Perak yang dikeluarkan oleh Suruhanjaya pada 7 Oktober 2014 (“Parameter Syariah”) menyatakan bahawa –
  - (a) perdagangan unit ETF Islam antara pembeli dan penjual mesti dijalankan secara tunai dan semerta; dan
  - (b) unit ETF Islam hanya boleh didagangkan jika pembeli mempunyai akaun tunai atau kemudahan margin (melalui pembiayaan pihak ketiga).
- (2) Selaras dengan kehendak-kehendak yang dinyatakan di atas, Arahan ini menyatakan pemasaan bagi pembeli ETF Islam berdasarkan kepada emas atau perak untuk membuat pembayaran.
- (3) Parameter Syariah boleh didapati pada laman web Suruhanjaya di:  
<https://www.sc.com.my/api/documentms/download.ashx?id=bce82dea-3e29-400f-a33a-fecbb0c37f3d>

## **2. Kaedah 7.02(1)(d), Kaedah 9.09(2) dan Kaedah 10.03(5)**

- (1) Kaedah 7.02(1)(d) menyatakan bahawa semua sekuriti yang dimasukkan untuk sebut harga pada pasaran saham di Bursa akan didagangkan berasaskan penjelasan dan penyelesaian sekuriti yang dijalankan berdasarkan FDSS seperti yang ditetapkan di bawah Jadual 2 dan 3 dalam Kaedah-kaedah.
- (2) Kaedah 9.09(2) selanjutnya menyatakan bahawa jika sesebuah Organisasi Peserta adalah pembeli dalam sesuatu Kontrak, Klien pembeli tersebut mesti membayar Organisasi Peserta mengikut hari dan masa seperti yang ditetapkan dalam Jadual 2 dalam Kaedah-kaedah.
- (3) Berhubung dengan Transaksi Urusniaga Terus, Kaedah 10.03(5) menyatakan bahawa jika sesebuah Organisasi Peserta ialah seorang pembeli dalam Transaksi Urusniaga Terus, Organisasi Peserta mesti menerima pembayaran secara penuh daripada Klien mengikut hari dan masa yang ditetapkan dalam Jadual 3, jika sekuriti disampaikan berdasarkan kepada Kaedah 10.03(2).
- (4) Dalam melaksanakan obligasi dalam Kaedah-kaedah di atas berhubung dengan sesuatu pembelian ETF Islam berdasarkan kepada emas atau perak, dan bukan sebaliknya berdasarkan kepada hari dan masa yang ditetapkan dalam Jadual 2 dan 3 masing-masingnya untuk pembayaran oleh Klien yang membuat pembelian, sesebuah Organisasi Peserta mesti memastikan bahawa –
  - (a) Klien yang membuat pembelian membuat pembayaran secara tunai sebagai pendahuluan; atau

- (b) Klien yang membuat pembelian bergantung kepada pembiayaan margin untuk membeli ETF Islamik berdasarkan kepada emas atau perak apabila kemudahan margin diberikan oleh;
  - (i) Organisasi Peserta;
  - (ii) bank berlesen atau bank pelaburan berlesen di bawah FSA;
  - (iii) bank Islam berlesen di bawah Akta Perkhidmatan Kewangan Islam 2013.
- (5) Bagi tujuan peruntukan ini, pendahuluan tunai bermaksud pembayaran penuh oleh Klien yang membuat pembelian kepada Organisasi Peserta Klien yang membeli tersebut bagi pembelian sekuriti sebelum entri pesanan untuk membeli dimasukkan ke dalam ATS. Pembayaran penuh mesti dibuat dalam bentuk tunai atau kaedah pembayaran lain apabila kelulusan atau nilai baik telah diberikan kepada kaedah pembayaran tersebut sebelum entri pesanan dibuat.

[Arahan Tamat]

Berkaitan dengan : Kaedah 7.05(1)  
Tarikh mula berkuat kuasa : 2 Mei 2013  
Dipinda : 16 Jun 2017 melalui R/R 7 tahun 2017, 16 April 2018  
melalui R/R 5 tahun 2018 dan R/R 6 tahun 2018, 29 April  
2019 melalui R/R 1 tahun 2019, 7 Disember 2020 melalui  
R/R 13 tahun 2020 dan 2 Oktober 2023 melalui R/R 6 tahun  
2023  
No. Surat Pekeliling PO (Organisasi Peserta) : R/R 17 tahun 2006  
Rujuk juga Arahan No. : 3-001, 7.05(1)-002

*[Dipotong]*

*[Arahan Tamat]*

Berkaitan dengan	: Kaedah 7.05(1)
Tarikh mula berkuat kuasa	: 2 Mei 2013
Dipinda	: 29 April 2019 melalui R/R 1 tahun 2019
No. Surat Pekeliling PO	: R/R 18 tahun 2005, R/R 16 tahun 2006, R/R 7 tahun 2007, R/R 8 tahun 2008 dan 2 Oktober 2023 melalui R/R 6 tahun 2023
Rujuk juga Arahan No.	: Tidak Berkenaan

**1. Kaedah 7.05**

- (1) Kaedah 7.05(1) menyatakan bahawa sesebuah Organisasi Peserta hanya boleh membuka dan mengendalikan jenis akaun perdagangan yang berikut:
  - (a) Akaun Proprietari atas nama Organisasi Peserta;
  - (b) Akaun Klien atas nama Klien masing-masing; dan
  - (c) Akaun Penama Diberi Kuasa atas nama Organisasi Peserta atau syarikat penama yang dimiliki sepenuhnya oleh Organisasi Peserta.
- (2) Dalam menunaikan obligasi di bawah Kaedah di atas, sesebuah Organisasi Peserta mesti, antara lainnya, mematuhi kehendak-kehendak yang dinyatakan di bawah.
- (3) Bagi tujuan arahan ini, yang berikut adalah terpakai:

“Harga purata sekuriti yang diurusniagakan” ialah harga yang dikira berdasarkan “harga purata berwaran volum” (*volume weighted average price* atau “VWAP”) bagi sekuriti yang diurusniagakan untuk seseorang klien seperti yang dinyatakan di bawah:

***nilai keseluruhan sekuriti yang diurusniagakan  
untuk seseorang klien sepanjang tempoh  
pengumpulan (“tempoh”)***

***kuantiti keseluruhan yang diurusniagakan sepanjang  
tempoh***

“Akaun Ralat atau Akaun Kesilapan” ertinya suatu akaun perdagangan yang dibuka atas nama Organisasi Peserta dan digunakan oleh Organisasi Peserta untuk merekodkan ralat atau kesilapan yang dilakukan oleh Wakil Peniaga atau mengikut mana-mana yang berkenaan, pembeli pusat atau mana-mana individu lain yang diberi kuasa apabila melaksanakan pesanan sekiranya ralat atau kesilapan tersebut tidak dibetulkan mengikut cara yang digambarkan oleh Kaedah-kaedah Bursa Securities, arahan-arahan, arahan dan/atau garis panduan yang dikeluarkan berkenaan dengan perkara ini.

“Akaun Pelaburan” ertinya suatu akaun perdagangan yang dibuka atas nama sesebuah Organisasi Peserta dan digunakan oleh Organisasi Peserta untuk mengambil kedudukan dalam sekuriti berkaitan dengan pelaburan Organisasi Peserta itu sendiri bagi satu tempoh yang ditentukan oleh Organisasi Peserta.

**1.1 Akaun Penjelasan**

- (1) Sesebuah Organisasi Peserta boleh, sebagaimana yang difikirkan patut, menyediakan suatu Akaun Penjelasan kepada mana-mana Klien.
- (2) Sesebuah Organisasi Peserta mesti memastikan bahawa:

- (a) tiada perkongsian Akaun Penjelasan antara Klien dan tiada pencampuran akaun Klien;
- (b) “penerang akaun” bagi Akaun Penjelasan yang diberikan mesti mengandungi perkataan “CLR”; dan
- (c) Akaun Penjelasan mesti mengandungi butiran penuh nama Klien.

Contoh:

ABC Securities Sdn Bhd

Penerang Akaun: CLR untuk AA Bank Berhad

- (3) Organisasi Peserta boleh membenarkan lebih daripada satu Akaun Penjelasan disenggarakan untuk Klien yang sama tertakluk kepada:
  - (a) Kaedah-kaedah Bursa Securities dan arahan-arahan ini dipatuhi pada setiap masa material; dan
  - (b) rekod yang mencukupi disenggarakan berkaitan dengan setiap Akaun Penjelasan.
- (4) Jika Organisasi Peserta tidak dapat untuk memenuhi pesanan yang dibuat oleh Klien pada hari T itu sendiri, pesanan tersebut boleh dibawa ke hadapan ke tidak lebih daripada T+1. Pembawaan ke hadapan tersebut mesti ditunjukkan dengan sewajarnya dalam Akaun Penjelasan.
- (5) Sesebuah Organisasi Peserta mesti menempah keluar sesuatu pesanan yang telah dipenuhi oleh Organisasi Peserta, pada akhir hari T tersebut atau berhubung dengan sesuatu pesanan yang telah dibawa ke hadapan, pada akhir hari pesanan tersebut telah dibawa ke hadapan. Tertakluk kepada perenggan 1.1(6), pesanan tersebut mesti ditempah keluar berdasarkan harga purata sekuriti yang diurusniagakan. Nota kontrak yang timbul daripada proses menempah keluar tersebut mesti dikeluarkan atas nama Klien berdasarkan Arahan 5-001.
- (6) Pesanan yang dirujuk dalam perenggan 1.1(5) boleh ditempah keluar pada harga selain harga purata sekuriti yang diurusniagakan dengan syarat bahawa:
  - (a) jenis arahan atau pesanan sedemikian rupa yang diberikan oleh Klien membenarkan atau menyebabkan pesanan itu perlu ditempah keluar pada harga selain harga purata bagi sekuriti yang diurusniagakan.
  - (b) arahan atau pesanan di atas dibuktikan melalui rekod dan dokumen yang sewajarnya; dan
  - (c) apa-apa perbezaan antara harga tempahan keluar yang disebut dalam Arahan ini dengan harga purata sekuriti yang diurusniagakan diuruskan mengikut dasar dan prosedur yang diluluskan oleh Lembaga Pengarah Organisasi Peserta.
- (7) Organisasi Peserta mesti menyenggarakan rekod yang sewajarnya berkenaan dengan Klien yang untuknya kontrak ditempah keluar berdasarkan perenggan 1.1(5).
- (8) Sesebuah Organisasi Peserta boleh membuka satu Akaun Sekuriti bagi Akaun Penjelasan Organisasi Peserta mengikut perenggan 1.1(1). Apabila Organisasi Peserta membuat keputusan untuk membuka satu Akaun Sekuriti, Organisasi Peserta mesti memastikan bahawa terdapat satu Akaun Sekuriti yang berasingan dibuka bagi setiap Akaun Penjelasan.
- (9) Apabila sesebuah Organisasi Peserta membuka Akaun Sekuriti di atas, Akaun Sekuriti itu mesti mengandungi butiran seperti yang ditentukan dalam perenggan 1.1(2), Kaedah-kaedah Depositori dan mana-mana arahan yang dikeluarkan oleh Depositori.

- (10) Sesebuah Organisasi Peserta tidak boleh membenarkan Akaun Sekuriti di atas dikongsi antara Klien Organisasi Peserta dan tiada pencampuran Akaun Sekuriti yang dibenarkan.
- (11) Berhubung dengan suatu pesanan untuk membeli, sebuah Organisasi Peserta boleh, bagi tujuan penyelesaian, membenarkan seseorang Klien mengkreditkan sekuriti ke dalam mana-mana satu daripada Akaun Sekuriti berikut;
- (a) Akaun Sekuriti yang disenggarakan atas nama Organisasi Peserta seperti yang dinyatakan dalam perenggan 1.1(8); atau
- (b) Akaun Sekuriti yang disenggarakan dengan Organisasi Peserta atas nama Pemunya Benefisiari, Penama Diberi Kuasa atau Penama Diberi Kuasa Terkecuali.
- (12) Jika menurut kehendak perenggan 1.1(11)(a), sekuriti dikreditkan ke dalam Akaun Sekuriti atas nama Organisasi Peserta, semua sekuriti tersebut mesti pada akhir tarikh penyelesaian dipindahkan ke dalam Akaun Sekuriti Pemunya Benefisiari, Penama Diberi Kuasa atau Penama Diberi Kuasa Terkecuali seperti yang diarahkan oleh Klien kecuali jika Klien telah mengingkari obligasi pembayarannya seperti yang dinyatakan dalam Kaedah-kaedah Bursa Securities kepada Organisasi Peserta atau jika Klien tidak memberi Organisasi Peserta butiran Akaun Sekuriti yang ke dalam akaun itu pemindahan tersebut dijangka akan dilaksanakan. Dalam kes apabila pesanan telah dibawa ke hadapan berdasarkan perenggan 1.1(4), tarikh penyelesaian yang disebut dalam Arahan ini mestilah tarikh penyelesaian bagi dagangan terakhir yang dilaksanakan berhubung dengan pesanan yang dibuat oleh Klien.
- (13) Jika menurut perenggan 1.1(11)(b), sekuriti dikreditkan ke dalam Akaun Sekuriti atas nama Pemunya Benefisiari, Penama Diberi Kuasa atau Penama Diberi Kuasa Terkecuali, Organisasi Peserta mesti memastikan bahawa peruntukan-peruntukan dalam Kaedah-kaedah 5.15(5), (6) dan (7) dipatuhi.
- (14) Perenggan-perenggan 1.1(11), 1.1(12) dan 1.1(13) terpakai berkenaan dengan suatu pesanan untuk menjual dengan membuat pengubahsuaian yang perlu dan secara khususnya penggunaan perkataan berikut:
- (a) perkataan 'dikreditkan ke dalam' atau 'dikreditkan' mesti masing-masing dibaca sebagai 'didebitkan daripada' atau 'didebitkan'.
- (b) perkataan 'pada akhir tarikh penyelesaian' mesti dibaca sebagai 'sebelum tarikh penyelesaian'.
- (c) perkataan 'tarikh penyelesaian dagangan terakhir' mesti dibaca sebagai 'tarikh penyelesaian bagi dagangan pertama yang dilaksanakan'.
- (d) perkataan 'dipindahkan ke dalam' mesti dibaca sebagai 'dipindahkan daripada'
- (15) Jika sesebuah Organisasi Peserta berhasrat untuk melaksanakan Penjualan Singkat Dikawal Selia dalam Akaun Penjelasan, Organisasi Peserta mesti tertakluk kepada peruntukan-peruntukan dalam Kaedah 8.25 Kaedah-kaedah Bursa Securities.

## **1.2 Akaun Ralat atau Akaun Kesilapan**

- (1) Sesebuah Organisasi Peserta mesti menyenggarakan hanya satu Akaun Ralat atau Akaun Kesilapan di pejabat utama serta di setiap pejabat cawangan Organisasi Peserta masing-masing dan setiap akaun mesti mempunyai perkataan "RALAT" dalam penerang akaun yang berkenaan.
- (2) Sesebuah Organisasi Peserta mesti menggunakan semua usaha yang munasabah untuk membetulkan ralat atau kesilapan tersebut secepat yang mungkin.

- (3) Sesebuah Organisasi Peserta mesti membuka satu Akaun Sekuriti yang berasingan bagi setiap Akaun Ralat atau Akaun Kesilapan dan menamai akaun tersebut sebagai "Ralat".

### **1.3 Akaun Pelaburan**

- (1) Sesebuah Organisasi Peserta boleh menyediakan satu Akaun Pelaburan kepada setiap Pengarah, Wakil Peniaga Bergaji atau pasukan Wakil Peniaga Bergajinya, mengikut mana-mana yang berkenaan. Sesebuah Organisasi Peserta mesti memastikan bahawa Pengarah itu memantau dengan teliti Akaun Pelaburan bagi Wakil Peniaga Bergaji dan pasukan Wakil Peniaga Bergaji.

- (2) Jika suatu Akaun Pelaburan diuruskan oleh lebih daripada 1 Wakil Peniaga Bergaji, maka penerang akaun bagi Akaun Pelaburan itu mesti mempunyai perkataan "IVT", diikuti oleh nama akaun yang diberikan kepada Akaun Pelaburan seperti yang dinyatakan di bawah:

Contoh:

ABC Securities Sdn Bhd  
Penerang Akaun: IVT Pasukan 1 SW

- (2A) Jika suatu Akaun Pelaburan diuruskan oleh satu Wakil Peniaga Bergaji, maka penerang akaun bagi Akaun Pelaburan itu mesti mempunyai perkataan "IVT", diikuti oleh nama penuh Wakil Peniaga Bergaji seperti yang dinyatakan di bawah:

Contoh:

ABC Securities Sdn Bhd  
Penerang Akaun: IVT Tan Chong Wei

- (3) Sesebuah Organisasi Peserta mesti memastikan bahawa nama Pengarah, Wakil Peniaga Bergaji atau pasukan Wakil Peniaga Bergaji yang ditugaskan dengan Akaun Pelaburan dan semua transaksi yang dilaksanakan oleh individu di atas berhubung dengan Akaun Pelaburan direkodkan dengan sewajarnya.

- (4) Akaun Pelaburan tidak boleh digunakan untuk dan bagi pihak Klien Organisasi Peserta.

- (5) Sesebuah Organisasi Peserta mesti membuka Akaun Sekuriti yang berasingan bagi setiap Akaun Pelaburan dan menamai akaun tersebut mengikut kehendak-kehendak yang ditetapkan dalam perenggan 2 atau perenggan 2A, mengikut mana-mana yang berkenaan.

### **1.4 Pembukaan dan penyenggaraan akaun**

Semua akaun perdagangan yang dirujuk dalam Arahan ini mesti dibuka dan disenggarakan oleh Organisasi Peserta atas nama Organisasi Peserta itu sendiri.

### **1.5 Semakan semula secara tetap berkenaan dengan pematuhan Arahan-arahan**

Tanpa mengurangkan kuasa Kaedah 3.39, Ketua Pematuhan mesti melaporkan kepada Jawatankuasa Audit Organisasi Peserta, apa-apa ketidakpatuhan Arahan-arahan ini berhubung dengan Akaun Pelaburan yang disediakan kepada Pengarah menurut perenggan 1.3(1).

[Arahan Tamat]



**ARAHAN-ARAHAN BERKENAAN DENGAN PENYENGGARAAN  
BERBILANG AKAUN-AKAUN PERDAGANGAN OLEH SEORANG  
KLIEN DI ORGANISASI PESERTA DAN PENANDAAN BERBILANG  
AKAUN-AKAUN PERDAGANGAN KEPADA AKAUN SEKURITI**

**No. 7.05(2)-001**

Berkaitan dengan : Kaedah 7.05(2)  
Diperkenalkan untuk berkuat kuasa mulai : 2 Mei 2013  
Dipinda pada : Tidak Berkenaan  
No. Pekeliling PO (Organisasi Peserta) : R/R 5 tahun 2001  
Juga rujuk kepada Arahan No. : Tidak Berkenaan

**1. Kaedah 7.05(2)**

- (1) Kaedah 7.05(2) menghendaki sesebuah Organisasi Peserta untuk mematuhi kehendak-kehendak yang boleh ditetapkan oleh Bursa berkenaan dengan akaun perdagangan yang dikendalikan oleh Organisasi Peserta.
- (2) Dalam melaksanakan obligasi di bawah Kaedah ini, sesebuah Organisasi Peserta mesti, antara lain, mematuhi kehendak-kehendak yang dinyatakan di bawah.
- (3) Bagi tujuan Arahan-arahan ini, melainkan konteks tersebut menghendaki makna yang lain:

klien korporat/klien institusi bermaksud orang-orang yang dirujuk dalam Perenggan 25.02(1)(b), (c), (d), (e), (f) dan (g) Kaedah-kaedah Depositori Bursa Malaysia Sdn Bhd ("Kaedah-kaedah Depositori Bursa") yang telah membuka dan sedang mengekalkan satu atau lebih Akaun Sekuriti dengan Organisasi Peserta sebagai seorang ejen depository yang dibenarkan, dan apabila konteks yang sedemikian membenarkan, pernyataan "klien korporat/klien institusi" bermaksud mana-mana orang daripada mereka.

klien individu bermaksud orang-orang yang dirujuk dalam Kaedah 25.02(1) Kaedah-kaedah Depositori Bursa yang telah membuka dan sedang mengekalkan satu atau lebih Akaun Sekuriti dengan Organisasi Peserta sebagai seorang ejen depository, dan apabila konteks yang sedemikian membenarkan, pernyataan "klien individu" bermaksud mana-mana orang daripada mereka.

**1.1 Penyenggaraan Berbilang Akaun Perdagangan**

- (1) Sesebuah Organisasi Peserta mesti membenarkan Klien Organisasi Peserta untuk membuka dan mengekalkan lebih daripada 1 akaun perdagangan di pejabat utama atau mana-mana pejabat cawangan (jika berkenaan) Organisasi Peserta tertakluk kepada syarat-syarat yang berikut:
  - (a) seseorang klien individu mesti mengekalkan hanya 1 Akaun Sekuriti dengan Organisasi Peserta sebagai pematuhan dengan Kaedah 26.02 Kaedah-kaedah Depositori Bursa dan akaun perdagangan yang dikekalkan oleh klien individu di pejabat utama atau pejabat cawangan (jika berkenaan) Organisasi Peserta mesti ditandakan kepada Akaun Sekuriti dengan cara yang dinyatakan dalam perenggan 1.2 di bawah;
  - (b) klien korporat/institusi boleh mempunyai pilihan untuk menandakan mana-mana akaun perdagangan di pejabat utama atau pejabat cawangan (apabila berkenaan) Organisasi Peserta kepada mana-mana Akaun Sekuriti yang menjadi pilihan yang dibuka dan

dikekalkan di sama ada pejabat utama atau di pejabat cawangan (jika berkenaan) Organisasi Peserta dengan cara yang ditetapkan dalam perenggan 1.2 di bawah;

- (c) sistem pejabat belakang Organisasi Peserta mesti boleh memantau, menjejak dan mengisih pelbagai transaksi yang berkaitan dengan Klien berdasarkan setiap akaun perdagangan dan Akaun Sekuriti yang bersamaan; dan
- (d) Organisasi Peserta mesti mempunyai sumber yang diperlukan ada tersedia untuk memantau dengan efektif semua akaun perdagangan dan Akaun Sekuriti yang dikekalkan dengan cara yang digambarkan dalam Arahan-arahan ini.

## 1.2 Penandaan Berbilang Akaun Perdagangan kepada Akaun Sekuriti

- (1) Akaun perdagangan bagi seseorang Klien yang menyenggarakan lebih daripada 1 akaun perdagangan dengan Organisasi Peserta di pejabat utama atau pejabat cawangan (jika berkenaan) mesti ditandakan kepada Akaun Sekuritinya, walau di mana ia dikekalkan sama ada di pejabat utama atau di pejabat cawangan.
- (2) Diagram di bawah menunjukkan contoh kedudukan seseorang klien individu dengan berbilang akaun perdagangan dan Akaun Sekuriti tunggal mandatori dengan sesebuah Organisasi Peserta.

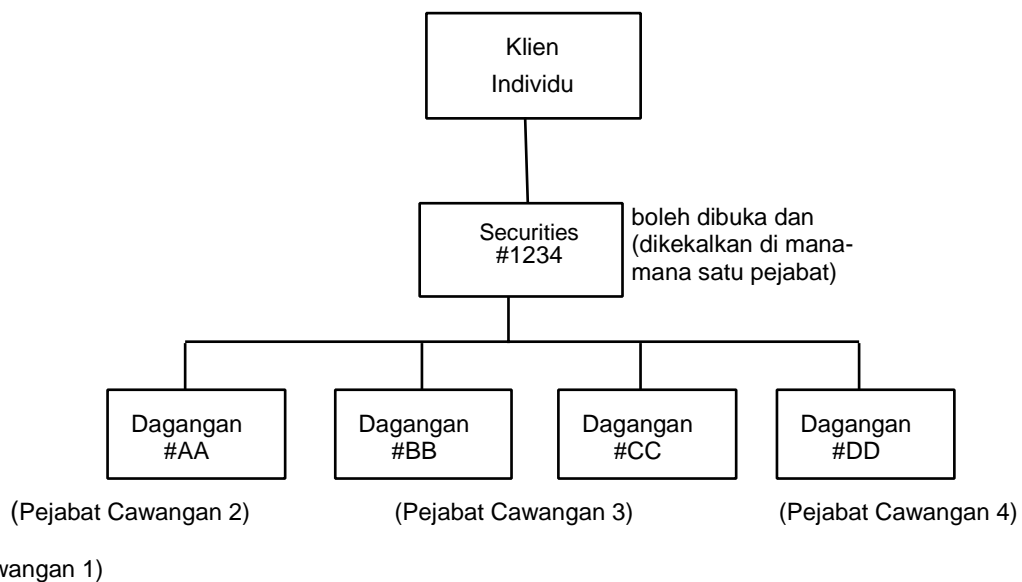

- (3) Struktur akaun bagi akaun perdagangan mesti bersamaan dengan struktur akaun bagi Akaun Sekuriti, yang akan ditandakan dengan cara yang dinyatakan di bawah:
  - (a) akaun perdagangan yang dipegang oleh Penama Diberi Kuasa untuk dan bagi pihak Klien sebagai Pemunya Benefisiari mesti ditandakan kepada Akaun Sekuriti yang dipegang oleh Penama Diberi Kuasa untuk Klien yang sama; dan
  - (b) akaun perdagangan yang dipegang oleh Klien sebagai Pemunya Benefisiari mesti ditandakan kepada Akaun Sekuriti yang dipegang oleh Klien itu sebagai Pemunya Benefisiari.

**ARAHAN-ARAHAN BERKENAAN DENGAN PENYENGGARAAN  
BERBILANG AKAUN DAGANGAN OLEH SEORANG KLIEN DI  
ORGANISASI PESERTA DAN PENANDAAN BERBILANG AKAUN  
DAGANGAN KEPADA AKAUN SEKURITI**

No. 7.05(2)-001

**Contoh 1**

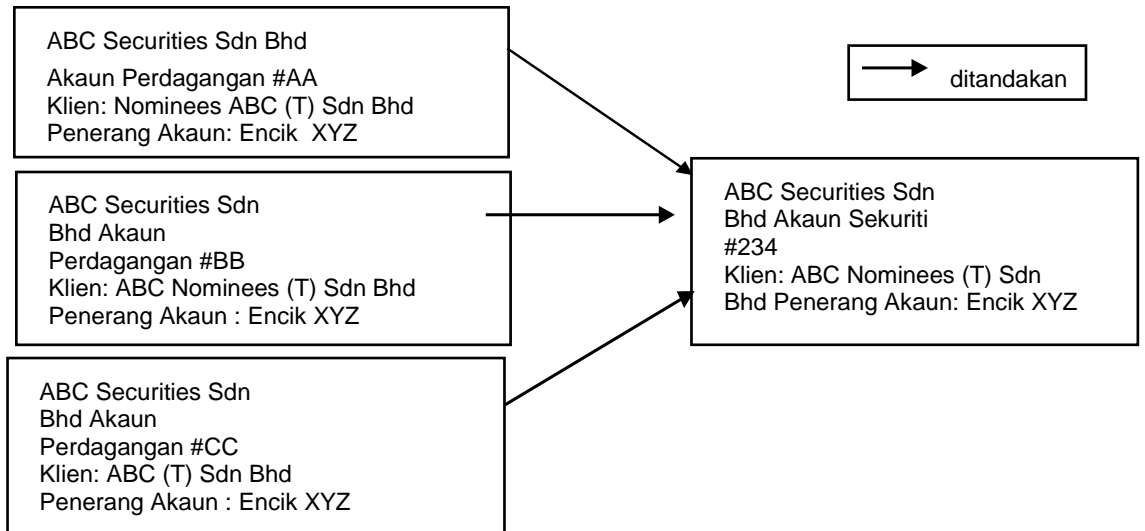

**Contoh 2**

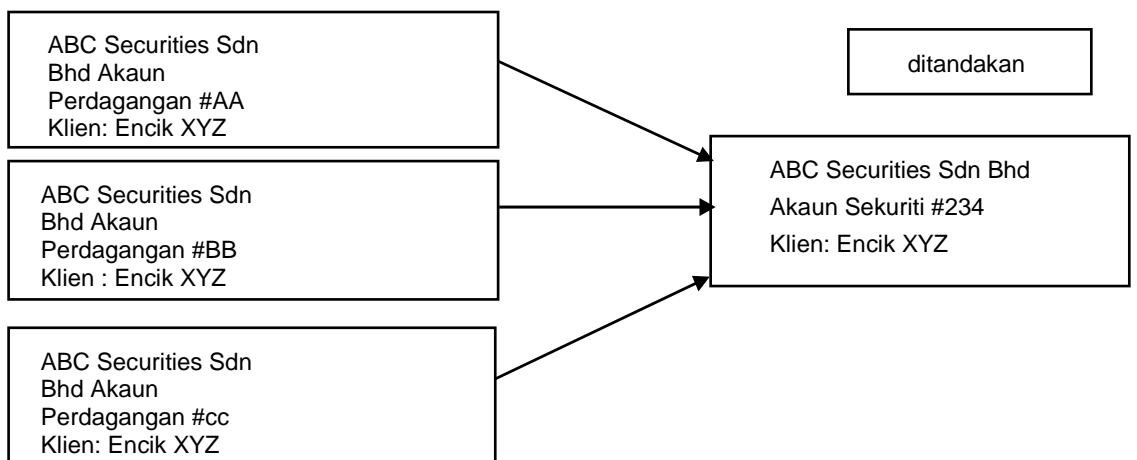

[Arahan Tamat]

**ARAHAN-ARAHAN BERKENAAN DENGAN AKAUN-AKAUN  
PERDAGANGAN BAGI PERDAGANGAN SEKURITI-SEKURITI  
DINYATAKAN DALAM MATAWANG ASING**

**No. 7.05(2)-002**

Berkaitan dengan : Kaedah 7.05(2)  
Diperkenalkan untuk berkuat kuasa mulai : 2 Mei 2013  
Dipinda : Tidak Berkenaan  
No. Pekeliling PO (Organisasi Peserta) : R/R 4 tahun 2009  
Juga rujuk kepada Arahkan No. : Tidak Berkenaan

**1. Kaedah 7.05(2)**

- (1) Kaedah 7.05(2) menghendaki seseorang Organisasi Peserta untuk mematuhi kehendak-kehendak seperti yang boleh ditetapkan oleh Bursa berkenaan dengan akaun dagangan yang dikendalikan oleh Organisasi Peserta.
- (2) Dalam melaksanakan obligasi di bawah Kaedah ini, sesebuah Organisasi Peserta mesti, antara lain, mematuhi kehendak-kehendak yang dinyatakan di bawah.

**1.1 Akaun Perdagangan bagi perdagangan dalam sekuriti dinyatakan dalam mata wang asing**

- (1) Sebelum sesuatu akaun perdagangan (sama ada akaun yang sedia ada atau akaun baru) digunakan untuk perdagangan dalam sekuriti yang dinyatakan dalam mata wang asing, sesebuah Organisasi Peserta mesti menunjukkan dalam sistem pengurusan Organisasi Peserta, bahawa akaun perdagangan tersebut adalah digunakan untuk perdagangan sekuriti yang dinyatakan dalam mata wang asing.
- (2) Jika yang seperti di atas tidak ditunjukkan, Organisasi Peserta tersebut mesti tidak melaksanakan perdagangan dalam sekuriti yang dinyatakan dalam mata wang asing melalui akaun perdagangan tersebut.
- (3) Organisasi Peserta tersebut dikehendaki untuk merujuk Soalan Lazim ("FAQs") berhubung dengan perdagangan sekuriti yang dinyatakan dalam mata wang asing di Bursa Malaysia Securities Berhad dan penjelasan serta penyelesaian bagi dagangan tersebut di Bursa Malaysia Securities Clearing Sdn Bhd. FAQ adalah tersedia di laman web Bursa Malaysia.

[Arahan Tamat]

Berkaitan dengan	: Kaedah 7.06
Diperkenalkan untuk berkuat kuasa mulai	: 2 Mei 2013
Dipinda	: Tidak Berkenaan
No. Pekeliling PO (Organisasi Peserta)	: R/R 15 tahun 2003
Juga rujuk kepada Arahan No.	: Tidak Berkenaan

## **1. Kaedah 7.06**

(1) Kaedah 7.06 menyatakan bahawa:

- (a) sesebuah Organisasi Peserta dan Wakil Peniaga Organisasi Peserta mesti tidak mengambil kesempatan ke atas situasi yang timbul akibat kerosakan, pincang tugas atau ralat dalam ATS (yang disebabkan oleh Bursa atau Organisasi Peserta lain) atau dalam sistem, perkhidmatan atau kemudahan lain Bursa ("Pincang Tugas atau Ralat");
- (b) seseorang Organisasi Peserta yang menghadapi sesuatu Pincang Tugas atau Ralat Sistem mesti dengan serta-merta memberitahu kepada Bursa; dan
- (c) sesebuah Organisasi Peserta mesti mengambil semua tindakan yang perlu dan bersesuaian untuk mengurangkan sebarang potensi kerugian yang timbul daripada Pincang Tugas atau Ralat Sistem dengan serta-merta selepas Organisasi Peserta telah menyedari atau sepatutnya telah menyedari bahawa terdapat Pincang Tugas atau Ralat Sistem.

(2) Dalam melaksanakan obligasi di bawah Kaedah ini, sesebuah Organisasi Peserta mesti, antara lain, mematuhi kehendak-kehendak yang dinyatakan di bawah.

### **1.1 Pemberitahuan Pincang Tugas atau Ralat Sistem**

(1) Apabila sesebuah Organisasi Peserta telah menyedari tentang sebarang Pincang Tugas atau Ralat Sistem, prosedur yang berikut adalah terpakai:

- (a) Organisasi Peserta mesti membuat satu laporan kepada Bursa dengan serta-merta setelah menyedari bahawa Pincang Tugas atau Ralat Sistem atau dalam sebarang kejadian, tidak lewat daripada akhir Hari Pasaran Organisasi Peserta menyedari perkara ini. Laporan tersebut boleh dibuat secara lisan, melalui mel elektronik atau faks dan mesti merangkumi maklumat yang berikut:
  - (i) butiran tentang Pincang Tugas atau Ralat Sistem;
  - (ii) keadaan apabila Pincang Tugas atau Ralat Sistem telah diketahui oleh Organisasi Peserta;
  - (iii) kesan Pincang Tugas atau Ralat Sistem berkenaan dengan sebarang transaksi yang dijalankan oleh Organisasi Peserta; dan
  - (iv) langkah-langkah yang diambil atau akan diambil oleh Organisasi Peserta untuk mengurangkan sebarang kesan buruk Pincang Tugas atau Ralat Sistem kepada Organisasi Peserta.

- (b) Laporan dalam perenggan yang sebelum ini mesti diikuti oleh laporan bertulis yang dibuat oleh Ketua Pematuhan Organisasi Peserta (atau individu lain sebagai alternatif seperti yang boleh dilantik olehnya) berkenaan dengan Pincang Tugas atau Ralat Sistem dan mengandungi maklumat yang dikehendaki di bawah perenggan (a) di atas kepada pegawai Bursa yang bertanggungjawab untuk perdagangan atau individu lain seperti yang boleh diberitahu oleh Bursa daripada semasa ke semasa (“pegawai yang berkaitan”), yang mesti diserahkan sebelum permulaan sesi perdagangan pagi pada Hari Pasaran dengan serta-merta selepas Hari Pasaran bagi laporan yang digambarkan dalam perenggan (a) di atas telah diserahkan.
- (c) Organisasi Peserta yang membuat laporan mesti bertanggungjawab kepada Bursa bagi semua kos dan perbelanjaan yang ditanggung oleh Bursa berhubung dengan laporan tersebut jika mengikut pendapat Bursa, Pincang Tugas atau Ralat Sistem yang dilaporkan oleh Organisasi Peserta telah berlaku disebabkan secara langsung atau secara tidak langsung oleh Organisasi Peserta.

## **1.2 Pengurangan oleh Organisasi Peserta**

- (1) Organisasi Peserta dikehendaki untuk mengambil semua langkah yang munasabah dan perlu untuk meringankan sebarang kesan buruk Pincang Tugas atau Ralat Sistem kepada Organisasi Peserta dan/atau kontrak yang terkesan oleh atau melalui Organisasi Peserta. Langkah yang sebegitu mesti diambil oleh Organisasi Peserta dengan serta-merta setelah mendapat tahu tentang Pincang Tugas atau Ralat Sistem dan/atau kesan ia dan di dalam sebarang kejadian tidak lewat daripada akhir Hari Pasaran Pincang Tugas atau Ralat Sistem telah diketahui.
- (2) Jika di atas sebarang sebab di luar kawalan yang munasabah Organisasi Peserta, Organisasi Peserta tidak dapat mengambil langkah yang diterangkan di dalam perenggan 1.2(1) di atas, Organisasi Peserta tersebut mesti dengan serta-merta melaporkan ketidakupayaan Organisasi Peserta kepada pegawai yang berkaitan. Laporan tersebut mesti dibuat dengan cara yang sama seperti yang ditetapkan dalam perenggan 1.1(1)(a) dan 1.1(1)(b) di atas.
- (3) Sesebuah Organisasi Peserta mesti memastikan bahawa setiap Wakil Peniaga Organisasi Peserta:
  - (a) mematuhi garis panduan, petunjuk dan arahan yang dikeluarkan oleh Bursa berhubung kait kepada sistem; dan
  - (b) tidak dengan sengaja mengambil kesempatan di atas situasi yang timbul daripada akibat mana-mana Pincang Tugas atau Ralat Sistem.

[Arahan Tamat]

Berkaitan dengan : Kaedah 7.09  
Diperkenalkan untuk berkuat kuasa mulai : 2 Mei 2013  
Dipinda : Tidak Berkenaan  
No. Pekeliling PO (Organisasi Peserta) : R/R 6 tahun 2012, R/R 16 tahun 2005, R/R 15 tahun 2005  
Juga rujuk kepada Arahan No. : Tidak Berkenaan

**1. Kaedah 7.09**

Kaedah 7.09 menyatakan bahawa sesebuah Organisasi Peserta boleh berdagang di Bursa Saham Yang Diiktiraf sama ada untuk kedudukan proprietari Organisasi Peserta atau untuk akaun Klien. Bursa Saham yang Diiktiraf seperti yang disebut di dalam Kaedah ini dinyatakan dalam Arahan di bawah.

**1.1 Senarai Bursa Saham Yang Diiktiraf**

Kecuali diisytiharkan sebagai selainnya oleh Bursa, Bursa Saham Yang Diiktiraf merangkumi semua bursa yang merupakan anggota Bursa Saham Persekutuan Dunia (WFE). Senarai anggota bursa WFE boleh didapati pada laman web:  
<http://www.world-exchanges.org/member-exchanges/key-information>

[Arahan Tamat]

Berkaitan dengan : Kaedah 7.30(7) dan Kaedah 7.30(11)  
Diperkenalkan untuk berkuat kuasa mulai : 2 Mei 2013  
Dipinda : 21 Ogos 2020 melalui R/R 11 tahun 2020  
No. Pekeliling PO (Organisasi Peserta) : Tidak Berkenaan  
Juga rujuk kepada Arahan No. : Tidak Berkenaan

## **1. Kaedah 7.30(7)**

- (1) Kaedah 7.30(7) menghendaki sesebuah Organisasi Peserta untuk menilai sebarang kolateral yang didepositkan oleh Klien ke dalam Akaun Margin Klien dan sebarang sekuriti yang dibeli dan diletakkan dalam Akaun Margin dengan cara yang ditentukan oleh Bursa.
- (2) Penilaian bagi sesuatu kolateral seperti yang ditentukan oleh Bursa adalah seperti yang dinyatakan di bawah.

### **1.1 Kolateral**

- (1) Bagi sekuriti yang disebut harga di Bursa dan Bursa Saham Yang Diiktiraf, nilai tersebut mesti adalah berdasarkan kepada harga terakhir sekuriti tersebut didagangkan pada hari pasaran yang sebelumnya.
- (2) Bagi sijil tunai atau deposit tetap, nilai tersebut mesti:
  - (a) bagi sijil tunai atau deposit tetap dalam Ringgit Malaysia, nilai muka; atau
  - (b) bagi sijil tunai atau deposit tetap dalam mata wang selain daripada Ringgit Malaysia, kadar pertukaran pasaran semasa.
- (3) Bagi sekuriti kerajaan Malaysia, bon cagamas, pelaburan yang diterbitkan oleh kerajaan dan bil Perbendaharaan, nilai tersebut mesti dikira pada harga terakhir didagangkan seperti yang dilaporkan kepada Bank Pusat.
- (4) Bagi sijil deposit dan penerimaan jurubank yang boleh dirundingkan dan dikeluarkan di Malaysia, nilai tersebut mesti adalah pada harga yang ditentukan oleh bank yang mengeluarkan sijil deposit dan penerimaan jurubank tersebut.
- (5) Bagi jaminan atau surat kredit tunggu sedia yang dikeluarkan oleh bank berlesen, atau bank pelaburan di bawah FSA, nilai tersebut mesti adalah nilai muka.
- (6) Bagi sekuriti yang timbul daripada tindakan korporat tetapi menunggu untuk dikreditkan ke dalam Akaun Sekuriti, nilai tersebut mesti adalah Harga Terakhir bagi sekuriti itu pada Hari Pasaran sebelumnya;
- (7) Bagi semua jenis kolateral lain, nilai tersebut adalah kosong.

### **1.2 Penilaian bagi sekuriti yang dibeli**

- (1) Berkaitan dengan sekuriti yang dibeli dan diletakkan dalam Akaun Margin, kaedah bagi penilaian untuk sekuriti tersebut adalah seperti yang berikut:
  - (a) Bagi sekuriti yang dilanggan melalui tawaran awam permulaan, nilai tersebut adalah harga terbitan dan bagi sekuriti yang dibeli melalui terbitan hak, nilai tersebut adalah harga langganan bagi sekuriti tersebut.



- (b) Bagi jenis sekuriti yang ditetapkan dalam perenggan 1.1, nilai tersebut adalah seperti yang ditetapkan dalam perenggan 1.1.
- (c) Bagi semua jenis sekuriti selain daripada yang ditetapkan dalam perenggan 1.1, nilai tersebut adalah kosong.

## **2. Kaedah 7.30(11)**

Kaedah ini menghendaki bahawa sesebuah Organisasi mesti tidak membenarkan Ekuiti dalam mana-mana Akaun Margin Klien untuk jatuh di bawah 130% daripada Baki Belum Jelas.

Dalam mengira Ekuiti dalam mana-mana Akaun Margin Klien bagi tujuan Kaedah 7.30(11), Organisasi Peserta mesti mematuhi yang berikut.

### **2.1 Margin Ekuiti**

Apabila Organisasi Peserta menerima kolateral tunai sebagai sebahagian daripada Ekuiti dalam mana-mana akaun Margin Klien, Organisasi Peserta mesti tidak menolak kolateral tunai daripada Baki Belum Jelas.

[Arahan Tamat]

Berkaitan dengan : Kaedah 7.30(1)(a) dan Kaedah 7.30(21)  
 Diperkenalkan untuk berkuat kuasa mulai : 13 Mei 2016  
 Dipinda : 21 Ogos 2020 melalui R/R 11 tahun 2020  
 No. Pekeliling PO (Organisasi Peserta) : R/R 3 tahun 2016  
 Juga rujuk kepada Arahan No. : Tidak Berkenaan

**1. Kaedah 7.30(1)(a)**

- (1) Kaedah 7.30(1)(a) menyatakan bahawa sesebuah Organisasi Peserta boleh memperluaskan Pembiayaan Margin kepada Klien Organisasi Peserta bagi langganan dan pembelian sekuriti, termasuk sekuriti pada Bursa Saham Yang Diiktiraf.
- (2) Dalam memperluaskan Pembiayaan Margin bagi langganan dan pembelian sekuriti di Bursa Saham Yang Diiktiraf, sesebuah Organisasi Peserta, mesti, antara lain, mematuhi kehendak-kehendak yang dinyatakan di bawah.

**1.1 Kehendak-kehendak untuk memperluaskan Pembiayaan Margin kepada Klien bagi langganan dan pembelian sekuriti di Bursa Saham Yang Diiktiraf**

- (1) Berhubung dengan Pembiayaan Margin yang diperluaskan oleh Organisasi Peserta kepada seseorang Klien bagi langganan dan pembelian sekuriti di sesebuah Bursa Saham Yang Diiktiraf, mata wang yang dipilih untuk Akaun Margin mesti adalah dalam mata wang ASEAN, USD, EURO, GBP, HKD atau RMB sahaja.
- (2) Sila ambil perhatian bahawa sesuatu Akaun Margin dalam Ringgit Malaysia boleh digunakan bagi perdagangan di Bursa dan di sesebuah Bursa Saham Yang Diiktiraf. Pembayaran boleh dibuat oleh Organisasi Peserta bagi pembelian sekuriti di Bursa Saham Yang Diiktiraf dengan menukar dana Ringgit Malaysia dalam Akaun Margin kepada mata wang yang berkaitan bagi sekuriti yang didagangkan tersebut di Bursa Saham Yang Diiktiraf.

**2. Kaedah 7.30(21)**

- (1) Kaedah 7.30(21) menyatakan bahawa sesebuah Organisasi Peserta mesti memberitahu kepada Bursa mengenai Pembiayaan Margin yang diperluaskan kepada Klien tersebut secara bulanan berdasarkan bentuk yang ditetapkan oleh Bursa tidak lewat daripada hari ke-10 pada setiap bulan.
- (2) Pemberitahuan tersebut mesti dibuat dalam format yang dinyatakan dalam **Lampiran 1** Arahan ini.

[Arahan Tamat]

LAMPIRAN 1

PULANGAN BULANAN BAGI KEMUDAHAN KREDIT YANG DIPERLUASKAN BERHUBUNG  
DENGAN AKAUN MARGIN  
[KAEDAH 7.30(21)]

Kepada: Bursa Malaysia Securities Berhad  
Divisyen Penyeliaan Peserta  
Tingkat 12, Exchange Square  
Bukit Kewangan  
50200 Kuala Lumpur

Nama Organisasi Peserta:

Laporan berkenaan Akaun Margin  
Seperti pada hari pasaran terakhir  
bagi bulan ..... 20.....

Nama Klien	*1 Had diluluskan RM	*2 Baki belum jelas RM	*3 Nilai ekuiti RM	4 (d/c) x 100	(b/g x 100)
(a)	(b)	(c)	(d)	(e)	(f)
<b>JUMLAH</b>					

RM

- (g) Dana Pemegang Syer Organisasi Peserta yang Berkenaan .....
- (h) Modal berbayar .....
- (i) Rizab tersiar .....
- (j)  $\frac{\text{Jumlah (c)}}{\text{(g)}} = \text{.....}$  kali

Ditandatangani: \_\_\_\_\_  
[Penandatanganan diberi kuasa]

\_\_\_\_\_  
[Nama Penuh]

\_\_\_\_\_  
[Jawatan]

Tarikh: \_\_\_\_\_

- Nota: 1\* "Had diluluskan" merujuk kepada amaun maksimum bagi Pembiayaan Margin yang dibenarkan untuk digunakan oleh Klien.  
2\* "Baki belum jelas" adalah seperti yang ditakrifkan di bawah Kaedah 1.01 daripada Kaedah-kaedah..  
3\* "Ekuiti" adalah seperti yang ditakrifkan di bawah Kaedah 1.01 daripada Kaedah-kaedah.

[Lampiran 1 Tamat]

Berkaitan dengan : Kaedah 7.31  
Diperkenalkan untuk berkuat kuasa mulai : 2 Mei 2013  
Dipinda : 16 April 2018 melalui R/R 5 tahun 2018 dan 29 April 2019 melalui R/R 1 tahun 2019  
No. Pekeliling PO (Organisasi Peserta) : R/R 22 tahun 2005  
Juga rujuk kepada Arahan No. : Tidak Berkenaan

**1. Kaedah 7.31**

- (1) Kaedah 7.31 menyatakan peruntukan-peruntukan berkenaan dengan pembiayaan budi bicara yang menyatakan bahawa meskipun apa jua yang terkandung dalam Bahagian E daripada Bab 9, sesebuah Organisasi Peserta boleh membenarkan seseorang Klien Pembeli untuk membuat pembayaran bagi kedudukan pembelian yang belum dijelaskan bagi Transaksi Di Pasaran antara T+3 dan T+7 ("Pembiayaan Budi Bicara") jika:
  - (a) sesebuah Organisasi Peserta telah membenarkan Klien untuk membuka dan mengendalikan Akaun DF ("Discretionary Financing") selepas menilai kesesuaian Klien untuk diberikan kemudahan Pembiayaan Budi Bicara;
  - (b) Klien merupakan seorang Klien Runcit (yang mempunyai atau tidak mempunyai Akaun Margin);
  - (c) terma dan syarat bagi pembukaan dan operasi bagi sesebuah Akaun DF adalah secara bertulis dan dipersetujui oleh Klien; dan
  - (d) Klien telah memberitahu Organisasi Peserta tidak lewat daripada T+2 bahawa Pembiayaan Budi Bicara adalah dikehendaki berhubung dengan Transaksi Di Pasaran dan Organisasi Peserta menerima penggunaan Pembiayaan Budi Bicara bagi transaksi tersebut.
- (2) Jika sesebuah Organisasi Peserta tidak menerima sebarang pemberitahuan berdasarkan Kaedah 7.31(1)(d) Organisasi Peserta boleh menganggap bahawa pemasaan bagi pembayaran untuk kedudukan pembelian yang belum dijelaskan berhubung dengan Transaksi Di Pasaran yang telah selesai pada Tarikh Kontrak oleh Pemegang Akaun DF adalah berdasarkan Bahagian E Bab 9.
- (3) Seseorang Pemegang Akaun DF yang menggunakan Pembiayaan Budi Bicara mesti melakukan penyelesaian bagi kedudukan pembelian yang belum dijelaskan untuk Transaksi Di Pasaran tidak lewat daripada 12.30 tengah hari pada T+7.
- (4) Jika seseorang Pemegang Akaun DF gagal untuk melakukan penyelesaian seperti yang dikehendaki di bawah Kaedah 7.31(3), Organisasi Peserta mesti memulakan jualan paksa pada bila-bila masa selepas 12.30 tengah hari pada T+7 tetapi tidak lewat daripada T+8 tanpa memberikan notis kepada Klien. Walaubagaimanapun, sesebuah Organisasi Peserta masih boleh menerima pembayaran daripada Klien pada bila-bila masa sebelum sesebuah penjualan paksa dijalankan.
- (5) Sesebuah Organisasi Peserta boleh membenarkan sesebuah Pemegang Akaun DF untuk menjual mana-mana sekuriti yang dibeli pada T, pada bila – bila masa selepas masa pembelian tetapi sebelum 12.30 tengah hari pada T+7. Penjualan tersebut adalah disifatkan sebagai jualan untuk menutup kedudukan pembelian dan penutupan tersebut adalah dirujuk sebagai "kontra". Dengan itu, semua peruntukan-peruntukan dalam Kaedah 9.10 berkenaan kontra (kecuali peruntukan berkaitan dengan pemasaan untuk kontra) adalah terpakai kepada Organisasi Peserta tersebut.
- (6) Sesebuah Organisasi Peserta boleh mengenakan fi kepada seseorang Pemegang Akaun DF bagi menyediakan Pembiayaan Budi Bicara ("Fi DF"). Kadar bagi Fi DF tersebut boleh dirundingkan sepenuhnya antara Organisasi Peserta tersebut dan Pemegang Akaun DF.

- (7) Sesebuah Organisasi Peserta mesti memastikan bahawa sistem pejabat belakang bagi Organisasi Peserta adalah berupaya untuk mengenal pasti semua Akaun DF yang dibuka dan semua Pembiayaan Budi Bicara yang diberikan kepada Klien.
- (8) Bursa boleh menetapkan semua syarat-syarat lain bagi Pembiayaan Budi Bicara seperti yang dianggap Bursa sebagai bersesuaian.

Dalam melaksanakan obligasi di bawah Kaedah yang disebut di atas, sesebuah Organisasi Peserta mesti, antara lain, mematuhi kehendak-kehendak yang dinyatakan di bawah.

### **1.1 Syarat-Syarat**

- (1) Kontrak mesti ditransaksikan sebagai sebuah Kontrak Siap Sedia.
- (2) Dalam membuka sesuatu Akaun DF bagi seseorang Klien, sesebuah Organisasi Peserta mesti mematuhi yang berikut:
  - (a) dalam menilai kesesuaian seseorang Klien untuk membuka sebuah Akaun DF, sesebuah Organisasi Peserta mesti mempunyai kriteria yang jelas untuk menilai kesesuaian bagi seseorang Klien untuk membuka sesebuah Akaun DF; dan
  - (b) sesebuah Organisasi Peserta boleh membenarkan pembukaan sesebuah Akaun DF walaupun Klien Organisasi Peserta tersebut telah memohon untuk pembukaan bagi sesuatu Akaun Margin atau telah membuka sebuah Akaun Margin di bawah Bahagian H Bab 7 Kaedah-kaedah Bursa.
- (3) Organisasi Peserta boleh setelah menerima notis menurut Kaedah 7.31(1)(d), sama ada menolak atau meluluskan penggunaan Pembiayaan Budi Bicara berdasarkan garis panduan dan tatacara dalaman Organisasi Peserta yang ditetapkan di bawah perenggan 1.4.

### **1.2 Penyelesaian**

- (1) Apabila sesebuah Organisasi Peserta membenarkan penyelesaian melalui cara “kontra” menurut Kaedah 7.31(5), Organisasi Peserta tersebut mesti mematuhi kehendak-kehendak yang dinyatakan di bawah:
  - (a) Penyelesaian antara Organisasi Peserta dan Klien Organisasi Peserta bagi kedudukan pembelian yang belum dijelaskan terhadap kedudukan penjualan yang belum dijelaskan bagi sekuriti yang sama secara “kontra” adalah pada budi bicara Organisasi Peserta yang berkenaan, tetapi tertakluk kepada terma dan syarat yang dinyatakan di bawah:
    - (i) **Caj:** Organisasi Peserta boleh mengenakan caj ke atas Klien hanya berkaitan dengan pembelian “kontra” terhadap penjualan yang dibuat berikutnya selepas tarikh kontrak atau terhadap penjualan yang berikutnya untuk menutup kedudukan pembelian tersebut, dan
    - (ii) **Pembayaran:** Sebarang perbezaan yang timbul daripada sesuatu “kontra” antara kedudukan pembelian yang belum dijelaskan dan kedudukan jualan yang belum dijelaskan mesti diselesaikan antara Organisasi Peserta dan Klien Organisasi Peserta tidak lewat daripada Hari Pasaran ke-5 mengikut tarikh “kontra” tersebut.
  - (b) Sesebuah Organisasi mesti mempunyai garis panduan dalaman yang ada tersedia untuk memastikan bahawa seseorang Klien yang dibenarkan untuk terlibat dalam transaksi kontra tidak mengalami kerugian yang belum dijelaskan yang disifatkan sebagai tidak berada dalam kemampuan kewangan Klien;

- (c) Tiada Organisasi Peserta yang boleh membenarkan atau mengizinkan mana-mana daripada Klien Organisasi Peserta untuk melaksanakan penyelesaian dengan cara “kontra” kecuali Organisasi Peserta telah mengeluarkan garis panduan “kontra” kepada Klien Organisasi Peserta berhubung dengan Kaedah 7.31(5); dan
  - (d) Penyelesaian melalui cara “kontra” berkaitan dengan sebarang kontrak pembelian hanya boleh dilakukan tidak lewat daripada 12.30 tengah hari pada T+7. Perenggan ini tidak terpakai kepada penjualan sekuriti yang dibuat berikutnya menurut sesuatu penjualan paksa di bawah Kaedah 7.31(4).
- (2) Apabila sesebuah Organisasi Peserta memulakan penjualan paksa menurut Kaedah 7.31(4), Organisasi Peserta tersebut mesti mematuhi kehendak-kehendak yang dinyatakan di bawah:
- (a) Jika berlaku kejadian kematian pembeli sekuriti pada antara masa beliau membuat pesanan untuk belian tetapi sebelum beliau dapat membuat pembayaran bagi sekuriti tersebut, hak Organisasi Peserta untuk memulakan prosiding jualan paksa terhadap pembeli mestilah tidak terjejas dan wasi atau pentadbir, mengikut mana-mana yang berkenaan, bagi pembeli yang telah mati tersebut adalah bertanggungjawab untuk membayar semua kerugian dan perbelanjaan yang ditanggung oleh Organisasi Peserta disebabkan penjualan paksa tersebut; dan
  - (b) Organisasi Peserta boleh, pada bila-bila masa selepas memulakan penjualan paksa, menyaman Klien yang gagal membayar pembelian mereka sehingga 12.30 tengah hari pada Hari Pasaran ke-7 mengikut Tarikh Kontrak bagi perbezaan antara harga kontrak dan harga pasaran bersama dengan semua kerugian dan perbelanjaan berbangkit, serta semua kerugian yang boleh dialami oleh Organisasi Peserta mesti didapatkan kembali daripada Klien Ingkar sebagai kerugian dilikuidasikan.

### **1.3 Fi**

Sesebuah Organisasi Peserta boleh berkongsi fi Pembiayaan Budi Bicara dengan Wakil Peniaga Berkomisen Organisasi Peserta pada kadar yang dipersetujui oleh kedua-dua pihak.

### **1.4 Kawalan oleh Organisasi Peserta**

- (1) Sesebuah Organisasi Peserta mesti mewujudkan dan melaksanakan garis panduan dan tatacara bagi pembukaan sesuatu Akaun DF dan pemberian Pembiayaan Budi Bicara. Garis panduan dan tatacara tersebut mesti merangkumi:
- (a) tatacara terperinci untuk memproses permohonan bagi pembukaan Akaun DF;
  - (b) kriteria untuk meluluskan sesuatu permohonan bagi Pembiayaan Budi Bicara;
  - (c) dokumentasi berkaitan dengan pembukaan Akaun DF;
  - (d) dokumentasi berkaitan dengan kelulusan untuk menyediakan Pembiayaan Budi Bicara;
  - (e) tatacara untuk memantau dan pengurusan Akaun DF serta risiko yang dikaitkan dengan pemberian Pembiayaan Budi Bicara, termasuk impak pada keupayaan Organisasi Peserta untuk mematuhi keperluan kecukupan modal dalam Bab 13; dan
  - (f) satu sistem pemantauan yang efektif untuk memastikan bahawa garis panduan dalaman dan tatacara di atas dipatuhi.
- (2) Sesebuah Organisasi Peserta mesti memastikan bahawa sistem pejabat belakang Organisasi Peserta adalah berupaya untuk mengenal pasti semua Akaun DF yang dibuka dan semua Pembiayaan Budi Bicara yang diberikan kepada Klien.

- (3) Ketua Pematuhan dan jabatan audit dalaman Organisasi Peserta mesti bertanggungjawab dalam mengkaji semula semua kehendak-kehendak seperti yang ditetapkan dalam Arahan-arahan ini dan dasar serta tatacara dalaman bagi Organisasi Peserta berhubung dengan pembukaan Akaun DF dan peruntukan-peruntukan bagi Pembiayaan Budi Bicara, bagi tujuan pemantauan untuk yang sedemikian.

**1.5 Pelaporan**

- (1) Ketua Pematuhan bagi sesebuah Organisasi Peserta mesti memastikan bahawa semua laporan bulanan yang dikemukakan kepada Bursa menurut Kaedah 3.39(5) daripada Kaedah-kaedah Bursa merangkumi laporan berkenaan pematuhan Organisasi Peserta dengan kehendak-kehendak yang dinyatakan dalam Arahan-arahan ini dan dasar serta tatacara dalaman Organisasi Peserta yang berhubung dengan pembukaan Akaun DF dan peruntukan-peruntukan bagi Pembiayaan Budi Bicara.

[Arahan Tamat]

Berkaitan dengan	: Kaedah 7.40(1) dan 7.40(2)
Tarikh mula berkuat kuasa	: 2 Januari 2019
Dipinda	: 21 Ogos 2020 melalui R/R 11 tahun 2020
No. Pekeliling PO (Organisasi Peserta)	: R/R 15 tahun 2018
Rujuk juga Arahan No.	: Tidak Berkenaan

**1. Kaedah 7.40**

- (1) Kaedah 7.40 menyatakan bahawa ETF Leveraj atau ETF Songsang (dirujuk secara kolektif dalam Arahan ini sebagai “**L&I ETF**”) hanya dimaksudkan untuk perdagangan oleh pelabur yang memenuhi kriteria kelayakan dan kehendak-kehendak sebagaimana yang ditetapkan oleh Bursa.
- (2) Menurut Kaedah 7.40, Klien mesti memenuhi kriteria berikut untuk perdagangan dalam unit L&I ETF:
  - (a) Klien tersebut ialah Pelabur Mahir;
  - (b) Klien tersebut mempunyai Akaun Margin;
  - (c) Klien tersebut telah melaksanakan sekurang-kurangnya 5 transaksi dalam derivatif dagangan bursa, atau waran berstruktur dalam tempoh 12 bulan sebelumnya; atau
  - (d) Klien tersebut telah menggunakan simulator prestasi yang menyerupai perdagangan dalam unit L&I ETF dan Klien telah menjalani tutorial e-pembelajaran yang dibangunkan oleh Bursa bagi perdagangan dalam unit L&I ETF
- (3) Menurut Kaedah 7.40, Organisasi Peserta mesti memastikan bahawa Klien menyerahkan dokumen berikut kepada Organisasi Peserta sebelum menjalankan perdagangan dalam unit L&I ETF:
  - (a) satu perisytiharan bertulis yang mengesahkan bahawa Klien telah memenuhi satu atau lebih kriteria kelayakan dalam perenggan 1(2) di atas; dan
  - (b) satu pernyataan pendedahan risiko bertandatangan, dalam bentuk yang ditetapkan dalam Lampiran 1 Arahan ini.
- (4) Walau apa pun yang terkandung perenggan 1(3) di atas, jika Organisasi Peserta kemudiannya menerima maklumat bahawa Klien tidak memenuhi mana-mana kriteria kelayakan dalam perenggan 1(2), maka Organisasi Peserta itu tidak boleh membenarkan Klien tersebut terus menjalankan perdagangan dalam unit L&I ETF kecuali membubarkan kedudukan semasa.
- (5) Kehendak dalam perenggan 1(3) di atas tidak terpakai berhubung dengan Klien yang termasuk dalam senarai pada Lampiran 2 Arahan ini.

[Arahan Tamat]



**LAMPIRAN 1**

**PERNYATAAN PENDEDAHAN RISIKO DANA DAGANGAN BURSA LEVERAJ DAN SONGSANG**

- (1) Pernyataan ini diberikan kepada anda berdasarkan arahan-arahan daripada Kaedah-kaedah Bursa Malaysia Securities Berhad.
- (2) Tujuan pernyataan ini adalah untuk memaklumkan kepada anda bahawa risiko kerugian dalam pembelian unit Dana Dagangan Bursa Leveraj dan Songsang ("**L&I ETF**") boleh menjadi kerugian yang besar. Anda patut menilai jika pembelian unit ETF bersesuaian dengan anda berdasarkan kedudukan kewangan, toleransi risiko dan pengalaman pelaburan anda di samping mengambil kira risiko yang berikut sebelum membuat keputusan untuk melabur dalam L&I ETF:
- (i) Seseorang pelabur L&I ETF adalah tertakluk kepada risiko kehilangan sepenuhnya harga belian unit L&I ETF;
  - (ii) Pelabur patut sentiasa ingat bahawa tujuan L&I ETF adalah untuk menjejak dan mereplikakan gandaan prestasi sesuatu indeks atau gandaan prestasi songsang sesuatu indeks secara harian;
  - (iii) Oleh itu, L&I ETF lebih sesuai untuk perdagangan/kedudukan jangka pendek. Pemegangan unit L&I ETF melebihi satu hari boleh menyebabkan pulangan pelaburan yang menyimpang jauh daripada gandaan prestasi sesuatu indeks atau gandaan prestasi songsang sesuatu indeks yang sepatutnya dijejaki oleh L&I ETF;

Contohnya, Indeks 2x ETF Leveraj tidak semestinya memberi pelabur pulangan sebanyak dua kali ganda daripada Indeks Sandaran. Bagi menjelaskan hal ini, perhatikan tiga (3) senario berikut:

Senario 1:

Perbandingan pulangan kumulatif selama lima (5) hari, indeks bertambah sebanyak 10% setiap hari.

Penghujung Hari	Perubahan Indeks Harian	Amaun Pelaburan (RM)		
		Indeks Sandaran	2X Indeks Sandaran	Indeks 2x ETF Leveraj
0	Tidak Berkenaan	100.00	100.00	100.00
1	10%	110.00	120.00	120.00
2	10%	121.00	142.00	144.00
3	10%	133.10	166.20	172.80
4	10%	146.41	192.82	207.36
5	10%	161.05	222.10	248.83
Pulangan Kumulatif		61%	122%	149%

Pulangan kumulatif 2X Indeks Sandaran ialah 122% manakala pulangan kumulatif Indeks 2x ETF Leveraj dalam tempoh yang sama ialah 149%.

Senario 2:

Perbandingan pulangan kumulatif selama lima (5) hari, indeks berkurang sebanyak 10% setiap hari.

		Amaun Pelaburan (RM)		
Penghujung Hari	Perubahan Indeks Harian	Indeks Sandaran	2X Indeks Sandaran	Indeks 2x ETF Leveraj
0	Tidak Berkenaan	100.00	100.00	100.00
1	-10%	90.00	80.00	80.00
2	-10%	81.00	62.00	64.00
3	-10%	72.90	45.80	51.20
4	-10%	65.61	31.22	40.96
5	-10%	59.05	18.10	32.77
Pulangan Kumulatif		-41%	-82%	-67%

Pulangan kumulatif 2X Indeks Sandaran ialah -82% manakala pulangan kumulatif Indeks 2x ETF Leveraj dalam tempoh yang sama ialah -67%.

Senario 3:

Perbandingan pulangan kumulatif selama lima (5) hari, indeks bertambah dan berkurang secara berselang-seli sebanyak 10% setiap hari.

		Amaun Pelaburan		
Penghujung Hari	Perubahan Indeks Harian	Indeks Sandaran	2X Indeks Sandaran	Indeks 2x ETF Leveraj
0	Tidak Berkenaan	100.00	100.00	100.00
1	10%	110.00	120.00	120.00
2	-10%	99.00	98.00	96.00
3	10%	108.90	117.80	115.20
4	-10%	98.01	96.02	92.16
5	10%	107.81	115.62	110.59
Pulangan Kumulatif		8%	16%	11%

Pulangan kumulatif Indeks 2X Sandaran ialah 16% manakala pulangan kumulatif Indeks 2x ETF Leveraj dalam tempoh yang sama ialah 11%.

Begitu juga dengan Indeks (-1x) ETF Songsang yang tidak akan memberi pelabur kebalikan pulangan kumulatif Indeks Sandaran untuk tempoh yang lebih lama:

Senario 1:

Perbandingan pulangan kumulatif selama lima (5) hari, indeks bertambah sebanyak 10% setiap hari.

		Amaun Pelaburan (RM)		
Penghujung Hari	Perubahan Indeks Harian	Indeks Sandaran	(-1)X Indeks Sandaran	Index (-1x) ETF Songsang
0	Tidak Berkenaan	100.00	100.00	100.00
1	10%	110.00	90.00	90.00
2	10%	121.00	79.00	81.00
3	10%	133.10	66.90	72.90
4	10%	146.41	53.59	65.61
5	10%	161.05	38.95	59.05
Pulangan Kumulatif		61%	-61%	-41%

Pulangan kumulatif (-1)X Indeks Sandaran ialah -61% manakala pulangan kumulatif Indeks (-1x) ETF Songsang dalam tempoh yang sama ialah -41%.

Senario 2:

Perbandingan pulangan kumulatif selama lima (5) hari, indeks berkurang sebanyak 10% setiap hari.

Penghujung Hari	Perubahan Indeks Harian	Amaun Pelaburan (RM)		
		Indeks Sandaran	(-1)X Indeks Sandaran	Index (-1x) ETF Songsang
0	Tidak Berkenaan	100.00	100.00	100.00
1	-10%	90.00	110.00	110.00
2	-10%	81.00	119.00	121.00
3	-10%	72.90	127.10	133.10
4	-10%	65.61	134.39	146.41
5	-10%	59.05	140.95	161.05
Pulangan Kumulatif		-41%	41%	61%

Pulangan kumulatif (-1)X Indeks Sandaran ialah 41% manakala pulangan kumulatif Indeks (-1x) ETF Songsang dalam tempoh yang sama ialah 61%.

Senario 3:

Perbandingan pulangan kumulatif selama lima (5) hari, indeks bertambah dan berkurang secara berselang-seli sebanyak 10% setiap hari.

Penghujung Hari	Perubahan Indeks Harian	Amaun Pelaburan (RM)		
		Indeks Sandaran	(-1)X Indeks Sandaran	Index (-1x) ETF Songsang
0	Tidak Berkenaan	100.00	100.00	100.00
1	10%	110.00	90.00	90.00
2	-10%	99.00	101.00	99.00
3	10%	108.90	91.10	89.10
4	-10%	98.01	101.99	98.01
5	10%	107.81	92.19	88.21
Pulangan Kumulatif		8%	-8%	-12%

Pulangan kumulatif (-1)X Indeks Sandaran ialah -8% manakala pulangan kumulatif Index (-1x) ETF Leveraj dalam tempoh yang sama ialah -12%.

Ringkasnya, kesan pengkompaunan berkemungkinan boleh membawa kepada perbezaan pulangan kumulatif antara ETF leveraj atau ETF songsang dengan gandaan sepadan (2X untuk 2X ETF leveraj dan -1X untuk ETF Songsang) bagi pulangan kumulatif indeks sandaran.

Walau bagaimanapun, seperti yang ditunjukkan dalam di bawah, perbezaan tersebut boleh, pada masa tertentu, memberikan manfaat kepada pelabur. Contohnya, dalam pasaran sohor kini apabila arah aliran penilaian pasaran adalah menaik atau menurun, pelabur berkecenderungan mendapat manfaat daripada kesan pengkompaunan, sama ada memperoleh pulangan yang lebih tinggi atau menanggung kerugian yang sedikit. Namun begitu, dalam pasaran mendatar yang tidak menentu, kesan pengkompaunan berkemungkinan besar akan merugikan pelabur,

sama ada pelabur memperoleh pulangan yang sedikit atau menanggung kerugian yang lebih besar berbanding gandaan pulangan kumulatif indeks sandaran.

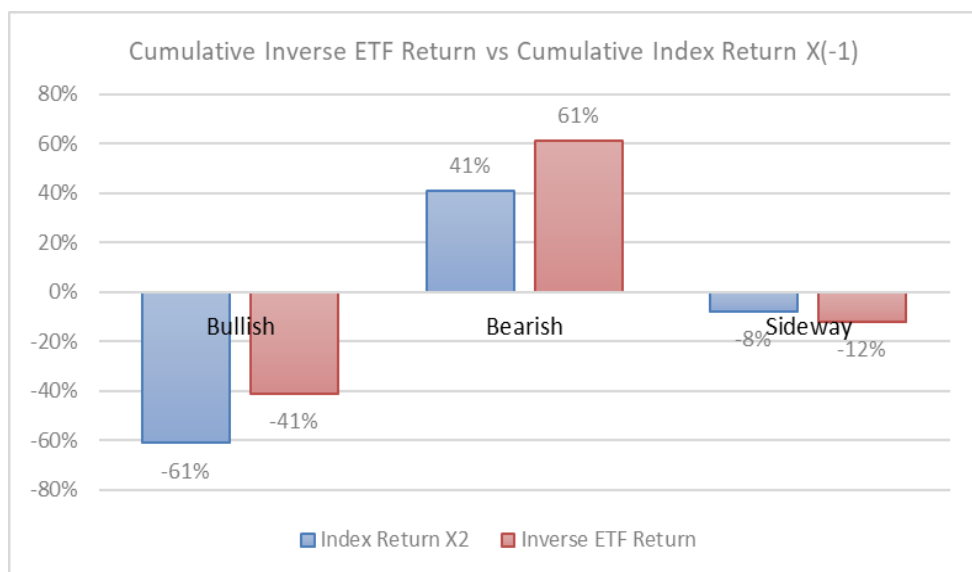
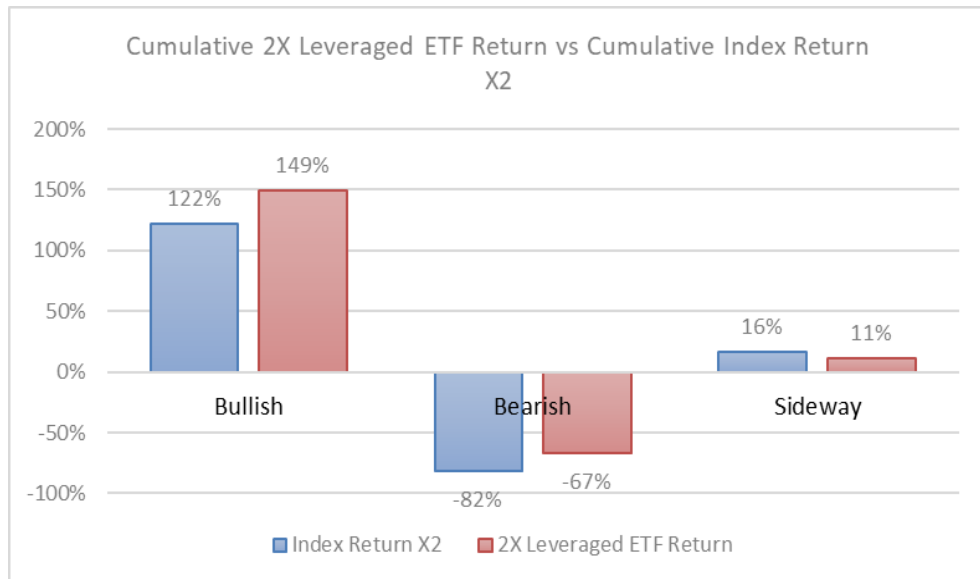

*Penafian: beberapa senario yang diberikan di atas adalah semata-mata untuk tujuan ilustrasi sahaja dan tidak mengambil kira impak daripada faktor lain (seperti tetapi tidak terhad kepada fi pengurusan) terhadap prestasi dana. Prestasi sebenar unit L&I ETF berhubung dengan Indeks Sandaran masing-masing mungkin berbeza di bawah senario yang sama.*

- (iv) Membuat pesanan bersyarat seperti, pesanan “henti rugi” atau pesanan “had henti”, tidak semestinya akan mengehadkan kerugian anda kepada amaun yang dihasratkan. Keadaan pasaran mungkin menjadikan ia mustahil untuk melaksanakan perintah yang sedemikian;
- (v) Leveraj yang diperoleh daripada ETF Leveraj boleh mendatangkan keburukandan juga kebaikan kepada anda. Ia boleh membawa kepada kerugian dan juga keuntungan yang besar;
- (vi) Demi kepentingan sendiri, klien perlu berusaha untuk mengkaji semua risiko seperti yang terkandung dalam prospektus L&I ETF, termasuk tetapi tidak terhad kepada risiko kadar faedah, risiko negara, risiko kredit, risiko bursa asing, risiko tempoh lanjutan kedudukan (*rollover*) masa hadapan, risiko kaunterparti dan risiko kecairan; dan

- (vii) Jika seseorang pelabur membuat pembelian unit L&I ETF menggunakan pembiayaan margin atau jualan singkat unit L&I ETF, dia mungkin akan mendapat keuntungan yang lebih tinggi apabila pergerakan harga menepati jangkaan, atau sebaliknya mungkin mengalami kerugian yang lebih besar. Seseorang pelabur juga mungkin terpaksa berhadapan dengan sesuatu panggilan margin oleh pemberi pinjaman jika penyenggaraan nisbah kolateral menurun.
- (3) Pernyataan yang ringkas ini tidak boleh mendedahkan semua risiko dan aspek lain bagi pembelian unit L&I ETF. Anda patut mengkaji dengan teliti kehendak-kehendak berkaitan dengan L&I ETF dan kandungan prospektus L&I ETF sebelum anda membuat keputusan untuk membeli. Jika anda ragu-ragu berhubung dengan mana-mana aspek dalam pernyataan ini atau terma bagi L&I ETF, anda patut berunding dengan Organisasi Peserta anda, iaitu broker anda.
- (4) Bagi mengetahui lebih lanjut tentang L&I ETF, pelabur boleh melayari laman web berikut di Akademi Bursa:  
<https://bursaacademy.bursamarketplace.com/en/article/equities/empower-your-etf-investment-journey>

.....

**PENGESAHAN PENERIMAAN  
PERNYATAAN  
PENDEDAHAN RISIKO INI**

Saya mengesahkan telah menerima satu salinan PERNYATAAN PENDEDAHAN RISIKO DANA DAGANGAN BURSA LEVERAJ DAN SONGSANG dan memahami kandungannya yang telah dijelaskan kepada saya.

Tandatangan: .....

Nama Penuh: .....

Tarikh: .....

[Lampiran 1 Tamat]

**LAMPIRAN 2**

**SENARAI KLIEN YANG DIKECUALIKAN DARIPADA SYARAT-SYARAT SEPERTI YANG  
DINYATAKAN DALAM PERENGGAN 2(2)**

1. Sesebuah bank berlesen, bank pelaburan berlesen atau broker wang yang diluluskan di bawah FSA dan anak syarikat milik penuhnya yang merupakan sebuah syarikat penama.
2. Sesebuah institusi kewangan yang ditubuhkan di bawah mana-mana Akta Parlimen dan anak syarikat milik penuhnya yang merupakan sebuah syarikat penama.
3. Sesebuah bank Islam berlesen sebagaimana yang ditakrifkan dalam Akta Perkhidmatan Kewangan Islam 2013 dan anak syarikat milik penuhnya yang merupakan sebuah syarikat penama.
4. Sesebuah institusi ditetapkan sebagaimana yang ditakrifkan dalam Akta Pembangunan Institusi Kewangan 2002 dan anak syarikat milik penuhnya yang merupakan sebuah syarikat penama.
5. Pemegang lesen bank sebagaimana yang ditakrifkan dalam Akta Perkhidmatan Kewangan dan Sekuriti Labuan 2010 dan anak syarikat milik penuhnya yang merupakan sebuah syarikat penama.
6. Seseorang pemegang Lesen Perkhidmatan Pasaran Modal untuk tujuan menjalankan urusan pengurusan dana, anak syarikat milik penuhnya yang merupakan sebuah syarikat penama dan penjaganya yang dilantik menurut seksyen 121 Akta Perkhidmatan dan Pasaran Modal 2007.
7. Dana tertutup yang diluluskan oleh Suruhanjaya di bawah seksyen 212 Akta Pasaran Modal dan Perkhidmatan 2007 dan penjaganya berhubung dengan pelaburan dana tertutup.
8. Pengurus dana dari negara asing.
9. Syarikat pembrokeran saham yang merupakan anggota bursa saham lain yang diiktiraf, yang ditakrifkan dalam Kaedah-kaedah Bursa Saham.
10. Peniaga sekuriti yang bukan anggota bursa saham lain yang diiktiraf tetapi dibenarkan untuk menjalankan urusan berniaga dalam sekuriti oleh pihak berkuasa yang berkaitan dalam bidang kuasa bursa saham yang diiktiraf, yang ditakrifkan dalam Kaedah-kaedah Bursa Saham.
11. Sesebuah institusi kewangan negara asing.
12. Seseorang yang dilantik oleh Depositori untuk menjadi ejen depositori yang diberi kuasa dan anak syarikat milik penuhnya yang merupakan sebuah syarikat penama.
13. Seseorang yang dilantik oleh Depositori untuk menjadi anggota langsung yang dibenarkan dan anak syarikat milik penuhnya yang merupakan sebuah syarikat penama.
14. Sesebuah pusat penjelasan yang diluluskan di bawah seksyen 38 Akta Pasaran Modal dan Perkhidmatan 2007.
15. Seseorang pemegang Lesen Perkhidmatan Pasaran Modal untuk tujuan menjalankan urusan berniaga dalam sekuriti dan anak syarikat milik penuhnya yang merupakan sebuah syarikat penama.

[Lampiran 2 Tamat]

Berkaitan dengan	:	Kaedah-kaedah 8.23(c), 8.25(5) dan 8.30
Tarikh mula berkuat kuasa	:	2 Mei 2013
Dipinda	:	12 Disember 2017 R/R 11 tahun 2017, 16 April 2018 melalui R/R 5 tahun 2018, 29 April 2019 melalui R/R 1 tahun 2019, 7 Disember 2020 melalui R/R 13 tahun 2020, 29 Ogos 2022 melalui R/R 3 tahun 2022 dan 2 Oktober 2023 melalui R/R 6 tahun 2023
No. Surat Pekeliling PO	:	R/R 16 tahun 2006
Rujuk juga Arahan No.	:	Tidak Berkenaan

## **1. Pengenalan**

Bahagian C Bab 8 menghendaki sesebuah Organisasi Peserta mematuhi kehendak-kehendak berhubung dengan Penjualan Singkat Dikawal Selia. Arahan ini menjelaskan tentang obligasi untuk dipatuhi berhubung dengan kehendak-kehendak tersebut.

## **2. Kaedah 8.23(c)**

- (1) Kaedah 8.23(c) memperuntukkan bahawa sesebuah Organisasi Peserta hanya boleh memulakan aktiviti Penjualan Singkat Dikawal Selia jika ia mengemukakan satu perisytiharan bertulis dalam bentuk sebagaimana yang ditetapkan oleh Bursa tentang pematuhan Organisasi Peserta dengan Kaedah-kaedah 8.23(a) dan 8.23(b) dalam tempoh sekurang-kurangnya 2 Hari Pasaran sebelum Organisasi Peserta itu memulakan aktiviti Penjualan Singkat Dikawal Selia.
- (2) Perisytiharan tersebut mesti dibuat dalam bentuk seperti yang dinyatakan dalam **Lampiran 1**.

## **3. Kaedah 8.25(5)**

- (1) Kaedah 8.25(5) memperuntukkan bahawa sesebuah Organisasi Peserta boleh melaksanakan pembelian atau menggunakan pembelian sekuriti dalam Akaun RSS hanya untuk tujuan yang berikut:
  - (a) untuk mengimbangi sepenuhnya atau sebahagian daripada mana-mana Penjualan Singkat Dikawal Selia bagi Sekuriti Diluluskan yang dilaksanakan dalam Akaun RSS;
  - (b) untuk penyerahan semula di bawah Perjanjian SBL atau Perjanjian ISSBNT ("Sekuriti Diluluskan untuk Penyerahan Semula"); atau
  - (c) untuk menggunakan Sekuriti Diluluskan untuk Penyerahan Semula:
    - (i) bagi melaksanakan Penjualan Singkat Dikawal Selia yang lain; atau
    - (ii) bagi pemberian pinjaman di bawah Perjanjian SBL atau jualan di bawah Perjanjian ISSBNT.

- (2) Pemakaian Kaedah 8.25(5) berhubung dengan pembelian sekuriti yang dibenarkan untuk dilaksanakan dalam Akaun RSS ditunjukkan dalam Contoh 1 dan Contoh 2 pada **Lampiran 2**.

## **4. Kaedah 8.30**

- (1) Kaedah 8.30 menghendaki sesebuah Organisasi Peserta untuk melaporkan kepada Bursa secara harian atau mengikut kekerapan lain sebagaimana yang boleh ditentukan oleh Bursa, dalam format yang ditetapkan oleh Bursa, Kedudukan Singkat Bersih dan apa-apa maklumat lain berhubung dengan Kedudukan Singkat Bersih sebagaimana yang dikehendaki oleh Bursa dari semasa ke semasa.

- (2) Pemakaian Kaedah 8.30 berhubung dengan kehendak-kehendak pelaporan tentang Kedudukan Singkat Bersih ditunjukkan dalam Contoh 3 pada **Lampiran 2**.

#### **5. Kaedah 4.18 dan Kaedah 8.31**

- (1) Kaedah 4.18 memperuntukkan bahawa tanpa menjejaskan Kaedah 4.20, Bursa boleh menggantung kemasukan mana-mana pesanan ke dalam buku pesanan di ATS untuk apa-apa Penjualan Singkat yang Dibenarkan yang selanjutnya bagi Sekuriti PSS, jika kuantiti bagi jumlah kedudukan singkat Sekuriti PSS mencetuskan mana-mana ambang sebagaimana yang boleh ditetapkan oleh Bursa.
- (2) Kaedah 8.31 memperuntukkan bahawa tanpa menjejaskan Kaedah 8.32, Bursa boleh menggantung kemasukan mana-mana pesanan ke dalam buku pesanan di ATS untuk apa-apa Penjualan Singkat Dikawal Selia yang selanjutnya bagi Sekuriti Diluluskan, jika kuantiti bagi jumlah kedudukan singkat Sekuriti Diluluskan mencetuskan mana-mana ambang sebagaimana yang boleh ditetapkan oleh Bursa.

#### **5.1 Ambang bagi penggantungan**

- (1) Ambang bagi penggantungan yang ditetapkan oleh Bursa menurut Kaedah 4.18, Kaedah 8.31 serta kedua-dua Kaedah 4.18 dan 8.31 adalah seperti yang berikut:

##### **Ambang bagi Jumlah Kedudukan Singkat Kasar**

- (a) ambang harian untuk penggantungan yang ditetapkan oleh Bursa menurut Kaedah 8.31 tercetus apabila kuantiti bagi jumlah kedudukan singkat kasar Sekuriti Diluluskan pada Hari Pasaran tertentu ialah 3% daripada sekuriti yang belum dijelaskan bagi Sekuriti Diluluskan pada Hari Pasaran tersebut;

##### **Ambang Jumlah Kedudukan Singkat Bersih**

- (b) kecuali perenggan 5.1(1)(c) di bawah, ambang agregat bagi penggantungan yang ditetapkan oleh Bursa menurut Kaedah 4.18 dan Kaedah 8.31 tercetus apabila kuantiti teragregat bagi jumlah kedudukan singkat bersih Sekuriti Diluluskan, Sekuriti PSS atau Sekuriti Dwisenarai, mengikut mana-mana yang berkenaan, adalah pada kadar 10% daripada kuantiti sekuriti yang belum dijelaskan bagi Sekuriti Diluluskan, Sekuriti PSS atau Sekuriti Dwisenarai, mengikut mana-mana yang berkenaan; dan

##### **Ambang Kedudukan Singkat Bersih untuk Penjualan Singkat yang Dibenarkan bagi unit ETF oleh Penggerak Pasaran ETF**

- (c) berkenaan dengan Penjualan Singkat yang Dibenarkan bagi unit ETF oleh Penggerak Pasaran, ambang agregat bagi penggantungan yang ditetapkan oleh Bursa menurut Kaedah 4.18 tercetus apabila kuantiti teragregat bagi jumlah kedudukan singkat bersih bagi unit ETF di bawah Penjualan Singkat yang Dibenarkan dan Penjualan Singkat Dikawal Selia adalah pada kadar 100% daripada kuantiti unit yang belum dijelaskan bagi unit ETF tersebut.

#### **5.2 Penggantungan**

- (1) Penggantungan berhubung dengan hal keadaan yang diperihalkan dalam perenggan 5.1(1)(a), boleh dibuat bagi Hari Pasaran yang selebihnya dari masa penggantungan dimulakan pada Hari Pasaran itu.
- (2) Penggantungan berhubung dengan hal keadaan yang masing-masingnya diperihalkan dalam perenggan 5.1(1)(b) dan perenggan 5.1(1)(c) boleh dibuat bagi tempoh sehingga kuantiti teragregat jatuh di bawah ambang yang masing-masingnya dinyatakan dalam perenggan 5.1(1)(b) dan perenggan 5.1(1)(c).



- (3) Jika sesuatu penggantungan bagi penjualan singkat dikenakan di bawah perenggan 5.1(1)(a) ke atas syer-syer sesebuah Penerbit atau sekuriti-sekuriti Skim Pelaburan Kolektif tersenarai, yang merupakan Sekuriti Diluluskan ("**Sekuriti Prinsipal bagi jumlah kedudukan singkat kasar**"), penggantungan tersebut akan juga terpakai kepada:
- (a) mana-mana Sekuriti Diluluskan yang lain jika instrumen sandaran sekuriti tersebut terdiri daripada Sekuriti Prinsipal bagi jumlah kedudukan singkat kasar, meskipun sekuriti tersebut belum mencetuskan ambang seperti yang ditetapkan dalam perenggan 5.1(1)(a).
  - (b) [dipotong]
- (4) Jika sesuatu penggantungan bagi penjualan singkat dikenakan di bawah perenggan 5.1(1)(b) atau perenggan 5.1(1)(c) ke atas syer-syer sesebuah Penerbit atau sekuriti-sekuriti Skim Pelaburan Kolektif tersenarai, yang merupakan Sekuriti Diluluskan, Sekuriti PSS atau Sekuriti Dwisenarai, mengikut mana-mana yang berkenaan ("**Sekuriti Prinsipal bagi jumlah kedudukan singkat bersih**"), penggantungan tersebut akan juga terpakai kepada:
- (a) mana-mana Sekuriti Diluluskan, Sekuriti PSS atau Sekuriti Dwisenarai yang lain, mengikut mana-mana yang berkenaan, jika instrumen sandaran sekuriti tersebut terdiri daripada Sekuriti Prinsipal bagi jumlah kedudukan singkat bersih, meskipun sekuriti tersebut belum mencetuskan ambang seperti yang ditetapkan dalam perenggan 5.1(1)(b) atau perenggan 5.1(1)(c)
  - (b) [dipotong]
- (5) Bagi tujuan perenggan 5.1 dan perenggan 5.2 di atas, yang berikut adalah terpakai:
- (a) "Skim Pelaburan Kolektif" mempunyai makna yang sama yang diberikan kepada ungkapan tersebut dalam Kehendak-kehendak Penyenaraian Pasaran Utama;
  - (b) [Dipotong]
  - (c) "Sekuriti Dwisenarai" ertinya Sekuriti PSS yang juga merupakan Sekuriti Diluluskan;
  - (d) "sekuriti yang belum dijelaskan" ertinya:
    - (i) berkaitan dengan syer-syer, jumlah syer-syer yang diterbitkan oleh Penerbit termasuk syer-syer perbendaharaan, dan
    - (ii) berkaitan dengan sekuriti selain syer-syer, kuantiti jumlah sekuriti yang dipegang oleh pemegang sekuriti;
  - (e) "kuantiti teragregat bagi jumlah kedudukan singkat bersih bagi Sekuriti Diluluskan" dalam perenggan 5.1(1)(b) ertinya jumlah kedudukan singkat bersih menurut Penjualan Singkat Dikawal Selia sahaja;
  - (f) "kuantiti teragregat bagi jumlah kedudukan singkat bersih bagi Sekuriti Dwisenarai" dalam perenggan 5.1(1)(b) ertinya jumlah kedudukan singkat bersih menurut Penjualan Singkat Dikawal Selia dan Penjualan Singkat yang Dibenarkan;
  - (g) "jumlah kedudukan singkat kasar" dalam perenggan 5.1(1)(a) ertinya jumlah kedudukan singkat kasar menurut Penjualan Singkat Dikawal Selia dan Penjualan Singkat Intrahari.

[Arahan Tamat]

**LAMPIRAN 1**

**PERISYTIHARAN BERKENAAN DENGAN PEMATUHAN BAGI PENJUALAN SINGKAT  
DIKAWAL SELIA  
[Kaedah 8.23(c)]**

Kepada: Bursa Malaysia Securities Berhad

**PERISYTIHARAN BERKENAAN DENGAN PEMATUHAN**

Menurut kehendak-kehendak Kaedah 8.23(c), kami [nama Organisasi Peserta] menyatakan seperti yang berikut:

1. bahawa kami telah menggubal satu set garis panduan dalaman bagi Penjualan Singkat Dikawal Selia yang telah diluluskan oleh Lembaga Pengarah;
2. garis panduan dalaman bagi Penjualan Singkat Dikawal Selia telah dibawa ke pengetahuan pekerja dan orang-orang berdaftar yang berkaitan yang telah membaca dan memahami kandungan garis panduan dalaman tersebut;
3. bahawa garis panduan dalaman bagi Penjualan Singkat Dikawal Selia mematuhi kehendak-kehendak yang dinyatakan dalam Kaedah 8.23; dan
4. bahawa semua sistem dan infrastruktur yang berkaitan termasuk pejabat hadapan dan/atau pejabat belakang telah ditentukan dan dinilai dari segi penggunaan serta keupayaan perisian dan juga perkakasan dan disahkan sebagai beroperasi serta mempunyai semua kefungsi, keperluan dan kawalan yang tersedia bagi tujuan menjalankan aktiviti Penjualan Singkat Dikawal Selia berdasarkan Kaedah-kaedah ini.

Ditandatangani : \_\_\_\_\_  
[Penandatangan Diberi Kuasa]

Tarikh : \_\_\_\_\_

[Lampiran 1 Tamat]

LAMPIRAN 2

Contoh 1

Penjelasan berhubung dengan pemakaian dan operasi syarat yang dinyatakan dalam Kaedah 8.25(5)

Tarikh Transaksi	Urutan Transaksi	SBL/ ISSBNT	100		Catatan	
			Kuantiti (unit) (2)	Kedudukan Transaksi		
				Singkat Bersih (unit) (S-B) (3)		Panjang (unit) (4)
T	1	S	100	100	0	
	2	B	100	0	0	PO dibenarkan untuk melaksanakan suatu pembelian sekuriti dalam akaun RSS pada bila-bila masa selepas pelaksanaan mana-mana RSS bagi suatu sekuriti diluluskan pada hari pasaran yang sama
	3	S	100	100	0	RSS yang berikutnya sebanyak 100 dibenarkan kerana kedudukan singkat bersih sebelum transaksi RSS ialah 0 dan terdapat pinjaman/pembelian menurut ISSBNT sebanyak 100.
	4	B	80	20	0	Pembelian ini dibenarkan kerana ia berada dalam kedudukan singkat bersih sebanyak 100.
	5	S	80	100	0	PO mesti memastikan bahawa jumlah RSS yang dilaksanakan pada satu-satu masa hendaklah tidak melebihi amaun pinjaman/amaun pembelian menurut ISSBNT, iaitu, PO tidak boleh melakukan suatu RSS sebanyak 100 meskipun suatu pinjaman/pembelian menurut ISSBNT pada tahap ini adalah sebanyak 100 kerana kedudukan singkat bersih ditambah dengan RSS yang berikutnya tidak boleh melebihi pinjaman/pembelian menurut ISSBNT sebanyak 100.
	6	B	140	0	40	Pembelian sebanyak 40 adalah pembelian yang berlebihan. PO mesti mengehendkan pembelian kepada tidak lebih daripada jumlah kuantiti kedudukan singkat bersih.
T+1	7	S	100	100	40	<ol style="list-style-type: none"> <li>T +1 singkat dibenarkan dengan syarat SBL/ISSBNT sebanyak 100 pada T masih sah.</li> <li>RSS sebanyak 100 mesti dilaporkan sebagai kedudukan singkat bersih sebanyak 100 dan bukan kedudukan singkat sebanyak 60 kerana 40 adalah pembelian yang berlebihan yang patut dilaporkan di bawah kedudukan panjang.</li> </ol>

**S = Sell (Jual) B = Buy (Beli)**

**Contoh 2**

**Opsyen untuk Kedudukan Bertentangan (Squaring-Off)**

						Catatan
			100			
Tarikh Transaksi	Urutan Transaksi	SBL/ISSBNT	Kuantiti (unit) (2)	Kedudukan Transaksi		
				Singkat Bersih (unit) (S-B) (3)	Panjang (units) (4)	
T	1	S	100	100	0	
	2	B	100	0	0	
	3	S	100	100	0	
	4	B	80	20	0	
	5	S	80	100	0	
	6	B	140	0	40	
	7	S	60	60	40	Pembelian sebanyak 40 adalah pembelian yang berlebihan. PO mesti mengehendkan pembelian kepada tidak lebih daripada jumlah kuantiti kedudukan singkat bersih. <b>Opsyen 1</b> Pinda ke akaun normal; atau jika PO terlupa untuk membuat pindaan, pergi ke Opsyen 2;
T+2	7(a)	S Or	40	40	40	<b>Opsyen 2</b> Jumlah baki sekuriti pada T+2 adalah sebanyak 80 (iaitu, 40 panjang + baki sebanyak 40 daripada pinjaman/pembelian menurut ISSBNT)  Klien boleh melakukan suatu dagangan RSS sebanyak 40, dengan baki kedudukan panjang sebanyak 40 untuk separuh pulangan bagi pinjaman/pembelian menurut ISSBNT (iaitu, 80-40); atau
	7(b)	S	40	40	40	<b>Opsyen 3</b> Menjual pembelian yang berlebihan sebanyak 40 itu yang perlu dilaporkan oleh PO sebagai sebahagian daripada jualan untuk mempertentangkan pembelian berlebihan sebanyak 40.

**S = Sell (Jual) B = Buy (Beli)**

**Contoh 3**

**Pengiraan Kedudukan Singkat Bersih (oleh Broker) bagi syer 1818 untuk tujuan pelaporan**

**Dagangan:**

<b>No. Rekod</b>	<b>No. Syer</b>	<b>Kuantiti Sepadan</b>	<b>Jenis Transaksi</b>	<b>CDS Pembeli</b>	<b>CDS Penjual</b>
1	<b>1818</b>	1000	RSS	1111	<b>2222</b>
2	2323	2000	RSS	3333	4444
3	<b>1818</b>	3000	RSS	5555	<b>6666</b>
4	<b>1818</b>	4000	Pembelian Normal	<b>2222</b>	7777
5	<b>1818</b>	5000	RSS	<b>6666</b>	<b>9999</b>
6	<b>1818</b>	6000	RSS	8888	<b>0000</b>

**Kedudukan Singkat Bersih bagi syer 1818:**

<b>CDS Penjual</b>	<b>Penjualan Singkat</b>	<b>Beli Balik</b>	<b>Kedudukan Singkat Bersih</b>	<b>Nilai</b>
2222	1000	4000	0	xxx
6666	3000	5000	0	xxx
9999	5000	0	5000	xxx
0000	6000	0	6000	xxx
		<b>Jumlah</b>	<b>11,000</b>	xxx

[Lampiran 2 Tamat]

Berkaitan dengan	:	Kaedah-kaedah 8.34, 8.35 dan 8.40
Diperkenalkan untuk berkuat kuasa mulai	:	16 April 2018 melalui R/R 5 tahun 2018
Dipinda	:	16 April 2018 melalui R/R 6 tahun 2018, 21 Ogos 2020 melalui R/R 11 tahun 2020 dan 1 Januari 2022 melalui R/R 8 tahun 2021
No. Pekeliling PO (Organisasi Peserta)	:	R/R 5 tahun 2018
Juga rujuk kepada Arahan No.	:	Tidak Berkenaan

**1. Kaedah 8.34(2)**

Kaedah 8.34(2) menyatakan bahawa sesebuah Organisasi Peserta mesti tidak membenarkan seseorang Klien untuk melaksanakan Penjualan Singkat Intrahari kecuali Organisasi Peserta telah berpuas hati bahawa Klien tersebut telah memenuhi semua syarat-syarat yang ditetapkan oleh Bursa bagi melaksanakan Penjualan Singkat Intrahari.

**1.1 Syarat-syarat bagi melaksanakan Penjualan Singkat Intrahari**

(1) Sesebuah Organisasi Peserta mesti tidak membenarkan seseorang Klien untuk melaksanakan Penjualan Singkat Intrahari kecuali Organisasi Peserta telah berpuas hati bahawa Klien tersebut telah mematuhi syarat-syarat yang berikut:

- (a) Klien tersebut telah membuat perjanjian untuk meminjam Sekuriti Layak atau membeli Sekuriti Layak ISSBNT untuk menyelesaikan semua dagangan yang berpotensi gagal yang boleh berlaku jika Penjualan Singkat Intrahari yang dilaksanakan bagi Klien tidak ditutup pada akhir hari;
- (b) Klien telah menyempurnakan satu penyata penzahiran risiko dalam bentuk yang ditetapkan oleh Bursa dalam **Lampiran 1** Arahan ini; dan
- (c) Klien telah mengemukakan satu perisytiharan bertulis bahawa Klien memahami sepenuhnya kehendak-kehendak dalam Kaedah-kaedah ini berhubung dengan Penjualan Singkat Intrahari.

(2) Syarat-syarat seperti yang dinyatakan dalam perenggan 1.1(1)(b) dan 1.1(1)(c) tidak terpakai kepada Klien yang termasuk dalam senarai pada **Lampiran 2** Arahan ini.

**2. Kaedah 8.35(c)**

(1) Kaedah 8.35(c) menyatakan bahawa sesebuah Organisasi Peserta hanya boleh memulakan aktiviti Penjualan Singkat Intrahari jika ia mengemukakan satu perisytiharan yang bertulis dalam bentuk seperti yang ditetapkan oleh Bursa mengenai pematuhan Organisasi Peserta dengan Kaedah-kaedah 8.35(a) dan 8.35(b) sekurang-kurangnya 2 Hari Pasaran sebelum memulakan aktiviti Penjualan Singkat Intrahari.

(2) Perisytiharan tersebut mesti dibuat dalam bentuk yang disediakan dalam **Lampiran 3**.

**3. Kaedah 8.40**

(1) Kaedah 8.40 menyatakan bahawa dengan merujuk kepada Kaedah-kaedah 8.34(3) dan 8.34(4), sesebuah Organisasi Peserta mesti melaporkan kepada Bursa kedudukan jualan bersih yang belum ditutup pada hari T dan sebarang kedudukan yang dijalankan untuk sekuriti yang bukan Sekuriti Diluluskan, dalam kekerapan dan dengan cara seperti yang ditetapkan oleh Bursa.

(2) Dalam melaksanakan obligasi di bawah Kaedah yang disebut di atas, sesebuah Organisasi Peserta mesti, antara lain, mematuhi kehendak-kehendak yang dinyatakan di bawah.

**3.1 Pelaporan kepada Bursa**

- (1) Sesebuah Organisasi Peserta melaporkan kepada Bursa yang berikut:
- (a) kedudukan jualan bersih yang belum ditutup berdasarkan kehendak-kehendak Kaedah 8.34(4) dan sebab sebelum 9.00 pagi pada T+1; dan
  - (b) sebarang kedudukan yang dijalankan bagi sekuriti yang bukan Sekuriti Diluluskan dan sebab sebelum 9.00 pagi pada T+1.
- (2) Sesebuah Organisasi Peserta mesti mengemukakan laporan dalam format yang dilampirkan pada Arahan ini sebagai **Lampiran 4(a) dan 4(b) (“Pelaporan Pengecualian”)** dan dengan cara yang berikut:
- (a) semua pelaporan berkenaan dengan kedudukan jualan bersih yang belum ditutup berdasarkan kehendak-kehendak Kaedah 8.34(4) Arahan-arahan ini mesti dinyatakan dalam **Lampiran 4(a)**;
  - (b) semua pelaporan berkenaan dengan kedudukan yang dijalankan bagi sekuriti yang bukan Sekuriti Diluluskan mesti dinyatakan dalam Lampiran 4(b);
  - (c) sesebuah Organisasi Peserta mesti mengemukakan Pelaporan Pengecualian kepada Bursa melalui alamat e-mel ***msdreporting@bursamalaysia.com*** dalam masa yang ditetapkan dalam perenggan 3.1(1). Kandungan Pelaporan Pengecualian mesti ditentukan oleh kedua-dua Ketua Operasi dan Ketua Pematuhan serta penyerahan dianggap sebagai perisytiharan oleh orang-orang di atas bahawa kandungan adalah benar dan tepat;
  - (d) jika sesebuah Organisasi Peserta tidak dapat menghantarkan Pelaporan Pengecualian melalui e-mel disebabkan oleh pincang tugas, Organisasi Peserta mesti sebaliknya dikemukakan salinan bercetak Pelaporan Pengecualian yang lengkap dengan sewajarnya mengenai melalui cara faks, perkhidmatan kiriman cepat (kurier) atau melalui serahan tangan dalam masa yang ditetapkan dalam perenggan 3.1(1) Arahan-arahan ini dan memastikan bahawa sebaik sahaja pincang tugas telah dibetulkan, untuk menghantarkan Pelaporan Pengecualian melalui kaedah yang ditetapkan dalam perenggan 3.1(2)(c);
  - (e) Pelaporan Pengecualian yang dikemukakan kepada Organisasi Peserta menurut perenggan 3.12(d), mesti disempurnakan oleh Ketua Operasi dan Ketua Pematuhan. Berkaitan dengan ini, Organisasi Peserta mesti memastikan bahawa nama dan jawatan penandatangani diberi kuasa dinyatakan dan cap getah syarikat diletakkan pada salinan cetak; dan
  - (f) bagi tujuan mengemukakan Pelaporan Pengecualian melalui cara faks menurut perenggan 3.1(2)(d), sesebuah Organisasi Peserta mesti memfakskan Pelaporan Pengecualian yang dialamatkan kepada “Ketua Divisyen Pengawasan Pasaran” ke nombor faks 03-2732 0764.

[Arahan Tamat]



**LAMPIRAN 1**

**PENYATA PENZAHIRAN RISIKO PENJUALAN SINGKAT INTRAHARI**

1. Penyata ini diberikan kepada anda berdasarkan arahan-arahan Kaedah-kaedah Bursa Malaysia Securities Berhad ("**Kaedah-kaedah Bursa Securities**").
2. Penjualan Singkat Intrahari merujuk kepada penjualan singkat Sekuriti Diluluskan dengan pandangan untuk menutup kedudukan singkat dalam hari yang sama, jika yang sedemikian dijalankan berdasarkan Bahagian D Bab 8 Kaedah-kaedah Bursa Sekurites.
3. Anda patut mempunyai pemahaman yang sepenuhnya tentang kehendak-kehendak yang berhubung kait dengan Penjualan Singkat Intrahari sebelum menjalankan penjualan singkat tersebut. Anda patut menilai kedudukan kewangan, toleransi risiko dan pengalaman pelaburan anda sendiri sementara mengambil kira faktor risiko yang berikut sebelum menjalankan Penjualan Singkat Intrahari.
4. Jenis risiko:
  - A. Risiko pelaburan: Anda patut menilai risiko pelaburan yang timbul sebelum naik-turun harga jika anda memilih untuk menjalankan Penjualan Singkat Intrahari. Jika harga sekuriti naik dan bukan sebaliknya menurun Penjualan Singkat Intrahari boleh membawa kepada kerugian yang luar biasa, kerana anda mungkin terpaksa membeli sekuriti tersebut pada harga yang sangat tinggi untuk melindungi kedudukan singkat.
  - B. Kos perdagangan: Anda patut memahami kos perdagangan yang timbul daripada aktiviti perdagangan yang kerap.
  - C. Risiko kegagalan untuk menutup dengan kedudukan pembelian pada hari yang sama bagi penjualan singkat:
    - (i) Anda patut menilai sekuriti yang akan perlu anda beli untuk menutup kedudukan singkat sebelum akhir hari, dan mungkin perlu untuk menyediakan dana yang mencukupi bagi penyelesaian jika berlaku ofset yang bertentangan. Dana merangkumi tetapi tidak terhad kepada kos meminjam dan kos untuk membeli sekuriti pada harga yang lebih tinggi daripada harga pasaran jika berlaku kejadian pembelian paksa bagi penyelesaian untuk kedudukan yang tidak dilindungi.
    - (ii) Ia mungkin menjadi sukar untuk anda membeli balik sekuriti tersebut untuk menutup kedudukan jualan pada akhir hari perdagangan. Kegagalan untuk menutup kedudukan jualan akan disifatkan sebagai ketidakpatuhan dengan Kaedah-kaedah dan tindakan penguatkuasaan yang bersesuaian boleh diambil terhadap anda.
5. Penyata yang ringkas ini tidak dapat mendedahkan semua risiko dan aspek signifikan lain dalam melaksanakan Penjualan Singkat Intrahari. Anda patut mengkaji dengan teliti kehendak-kehendak yang berhubung kait dengan Penjualan Singkat Intrahari, mendapatkan pemahaman mengenai faktor lain yang mungkin akan memberikan kesan, serta melaksanakan rancangan kewangan dan penilaian risiko yang telah difikirkan dengan sebaiknya sebelum menjalankan aktiviti ini. Jika anda ragu-ragu berhubung dengan mana-mana aspek penyata ini, anda patut berunding dengan Organisasi Peserta anda.

**PENGESAHAN PENERIMAAN PENYATA PENZAHIRAN RISIKO INI**

Saya mengakui telah menerima satu salinan PENYATA PENZAHIRAN PENJUALAN SINGKAT INTRAHARI dan memahami kandungan penyata ini yang telah diterangkan kepada saya.

Tandatangan: .....  
 Nama Penuh: .....  
 Tarikh: .....

[Lampiran 1 Tamat]

**LAMPIRAN 2****SENARAI KLIEN YANG DIKECUALIKAN DARIPADA SYARAT-SYARAT SEPERTI YANG DINYATAKAN DALAM PERENGGAN 1.1(1)(b) DAN 1.1(1)(c)**

1. Sesebuah bank berlesen, bank pelaburan berlesen atau broker-wang yang diluluskan di bawah FSA dan subsidiari yang dimiliki sepenuhnya oleh bank tersebut yang merupakan sebuah syarikat penama.
2. Sesebuah institusi kewangan yang ditubuhkan di bawah mana-mana Akta Parlimen dan subsidiari yang dimiliki sepenuhnya oleh institusi kewangan tersebut yang merupakan sebuah syarikat penama.
3. Sesebuah bank Islam berlesen seperti yang ditakrifkan dalam Akta Perkhidmatan Kewangan 2013 dan subsidiari bank Islam berlesen tersebut yang merupakan sebuah syarikat penama.
4. Sesebuah institusi seperti yang ditakrifkan dalam Akta Kewangan Pembangunan 2002 dan subsidiari yang dimiliki sepenuhnya oleh institusi tersebut yang merupakan sebuah syarikat penama.
5. Sesebuah bank berlesen seperti yang ditakrifkan dalam Akta Sekuriti dan Perkhidmatan Kewangan Labuan 2010 dan subsidiari bank berlesen tersebut yang merupakan sebuah syarikat penama.
6. Seseorang pemegang Lesen Perkhidmatan Pasaran Modal bagi tujuan untuk menjalankan perniagaan pengurusan dana, subsidiari pemegang lesen tersebut yang merupakan sebuah syarikat penama dan penjaga yang dilantik menurut seksyen 121 Akta Perkhidmatan dan Pasaran Modal 2007.
7. Dana tertutup yang diluluskan oleh Suruhanjaya di bawah seksyen 212 Akta Pasaran Modal dan Perkhidmatan 2007 dan penjaga yang berhubung dengan pelaburan dana tertutup.
8. Pengurus dana dari negara asing.
9. Syarikat pembrokeran saham yang merupakan anggota bursa saham yang diiktiraf seperti yang ditakrifkan dalam Kaedah-kaedah Bursa Saham.
10. Peniaga sekuriti yang bukan anggota bursa saham yang diiktiraf tetapi dibenarkan untuk menjalankan perniagaan berniaga dalam sekuriti oleh pihak berkuasa yang berkaitan dalam bidang kuasa bursa saham yang diiktiraf tersebut seperti yang ditakrifkan dalam Kaedah-kaedah Bursa Saham.
11. Sesebuah institusi kewangan negara asing.
12. Seseorang yang dilantik oleh Depositori untuk menjadi ejen depositori yang diberi kuasa dan subsidiari yang dimiliki sepenuhnya olehnya yang merupakan sebuah syarikat penama.
13. Seseorang yang dilantik oleh Depositori untuk menjadi anggota langsung yang dibenarkan dan subsidiari yang dimiliki sepenuhnya olehnya yang merupakan sebuah syarikat penama.
14. Sesebuah pusat penjelasan yang diluluskan di bawah seksyen 38 Akta Pasaran Modal dan Perkhidmatan 2007.
15. Seseorang pemegang Lesen Perkhidmatan Pasaran Modal bagi tujuan untuk menjalankan perniagaan berniaga dalam sekuriti dan subsidiari pemegang lesen tersebut yang merupakan sebuah syarikat penama.

[Lampiran 2 Tamat]

**LAMPIRAN 3****PERISYTIHARAN BERKENAAN DENGAN PEMATUHAN BAGI PENJUALAN SINGKAT  
INTRAHARI****[Kaedah 8.35(c)]**

Kepada: Bursa Malaysia Securities Berhad

**PERISYTIHARAN BERKENAAN DENGAN PEMATUHAN**

Menurut kehendak-kehendak Kaedah 8.35(c) Kaedah-kaedah Bursa Malaysia Securities Berhad, kami [nama Organisasi Peserta] mengisytiharkan seperti yang berikut:

1. bahawa kami telah membentuk satu set garis panduan dalaman bagi Penjualan Singkat Intrahari yang telah diluluskan oleh Lembaga Pengarah;
2. garis panduan bagi Penjualan Singkat Intrahari telah dibawa kepada perhatian pekerja dan orang-orang berdaftar berkaitan yang telah membaca dan memahami kandungan garis panduan dalaman tersebut;
3. bahawa garis panduan bagi Penjualan Singkat Intrahari mematuhi kehendak-kehendak yang dinyatakan dalam Kaedah 8.35 Kaedah-kaedah Bursa Malaysia Securities Berhad; dan
4. bahawa semua sistem dan infrastruktur yang berkaitan termasuk pejabat depan dan/atau pejabat belakang telah ditentusahkan dan dinilai dari segi penggunaan di samping keupayaan perisian dan juga perkakasan serta disahkan sebagai beroperasi dan mempunyai semua kefungsi, keperluan dan kawalan yang ada tersedia bagi tujuan untuk menjalankan aktiviti Penjualan Singkat Intrahari berdasarkan Kaedah-kaedah Bursa Malaysia Securities Berhad.

Ditandatangani : \_\_\_\_\_  
[Penandatangan Diberi Kuasa]

Tarikh : \_\_\_\_\_

[Lampiran 3 Tamat]

**Templat Pelaporan Pengecualian**

Borang  
Nama Laporan  
**BAHAGIAN A**

MSD/IDDS  
Pelaporan Kedudukan IDDS  
**PELAPORAN PENGECEUALIAN – PENJUALAN SINGKAT DIBAWAH KE HADAPAN (>T)**

Pengemukakan Oleh:

Wakil Peniaga yang bertanggungjawab : \_\_\_\_\_ (ID Peniaga – XYZ123)  
 Nama Peniaga : \_\_\_\_\_  
 No Akaun CDS : \_\_\_\_\_ - \_\_\_\_\_ - \_\_\_\_\_ (e.g. xxx-xxx-xxxxxxxxxx)  
 Nama Klien : \_\_\_\_\_

#	Kod Syer	Nama Syer	Tarikh (hh/bb/tt)	Kuantiti (dalam syer-syer)			Sebab	Rancangan Pengurangan/ Tindakan
				Disingkatkan	Dibeli Balik	Di bawa ke hadapan		
1								
2								
3								
4								
5								
6								
7								
8								
9								
10								

*(Sila masukkan lembaran ekstra jika yang di atas tidak mencukupi)*

Kami dengan ini mengesahkan bahawa yang di atas telah ditentusahkan dan dilaporkan dengan tepat seperti yang ditetapkan dalam **perenggan 3.1(2)(a)**

**Dilaporkan oleh**

Tandatangan \_\_\_\_\_

Nama \_\_\_\_\_

Jawatan \_\_\_\_\_

Bertarikh \_\_\_\_\_

Nombor untuk \_\_\_\_\_

Dihubungi \_\_\_\_\_

Alamat e-mel \_\_\_\_\_

**Ditentusahkan dan Disemak Oleh:**

Tandatangan \_\_\_\_\_

Nama \_\_\_\_\_

Jawatan \_\_\_\_\_

Bertarikh \_\_\_\_\_

Nombor untuk Dihubungi \_\_\_\_\_

Alamat e-mel \_\_\_\_\_

[Lampiran 4(a) Tamat]

**Templat Pelaporan Pengecualian**

**ARAHAN-ARAHAN BERKENAAN DENGAN PENJUALAN SINGKAT  
INTRAHARI****No. 8-003**Borang  
Nama Laporan  
**BAHAGIAN B**MSD/IDDS  
Pelaporan IDDS  
**PELAPORAN PENGECUALIAN – PENJUALAN SINGKAT INTRAHARI DILETAKKAN DALAM SAHAM DIBENARKAN BUKAN-IDDS**

Pengemukakan Oleh:

Wakil Peniaga yang bertanggungjawab : \_\_\_\_\_ (ID Peniaga – XYZ123)  
Nama Peniaga : \_\_\_\_\_  
No Akaun CDS : \_\_\_\_\_ - \_\_\_\_\_ - \_\_\_\_\_ (e.g. xxx-xxx-xxxxxxxxxx)  
Nama Klien : \_\_\_\_\_

#	Kod Syer	Nama Syer	Tarikh (hh/bb/tt)	Kuantiti (dalam syer-syer)			Sebab	Rancangan Pengurangan/ Tindakan
				Diringka skan	Dibeli Balik	Kedudukan Jangka Panjang		
1								
2								
3								
4								
5								
6								
7								
8								
9								
10								

*(Sila masukkan lembaran ekstra jika yang di atas tidak mencukupi)*Kami dengan ini mengesahkan bahawa yang di atas telah ditentusahkan dan dilaporkan dengan tepat seperti yang ditetapkan dalam **perenggan 3.1(2)(b)**.**Dilaporkan oleh**

Tandatangan \_\_\_\_\_

Nama \_\_\_\_\_

Jawatan \_\_\_\_\_

Bertarikh \_\_\_\_\_

Nombor untuk \_\_\_\_\_

Dihubungi \_\_\_\_\_

Alamat e-mel \_\_\_\_\_

**Ditentusahkan dan Disemak Oleh:**

Tandatangan \_\_\_\_\_

Nama \_\_\_\_\_

Jawatan \_\_\_\_\_

Bertarikh \_\_\_\_\_

Nombor untuk Dihubungi \_\_\_\_\_

Alamat e-mel \_\_\_\_\_

[Lampiran 4(b) Tamat]

**ARAHAN BERKENAAN DENGAN TRANSAKSI PERSETUJUAN  
BERSAMA DI PASARAN**

**No. 8.14-001**

Berkaitan dengan : Kaedah 8.14  
Diperkenalkan untuk berkuat kuasa mulai : 2 Mei 2013  
Dipinda : Tidak Berkenaan  
No. Pekeliling PO (Organisasi Peserta) : R/R 15 tahun 2009  
Juga rujuk kepada Arahan No. : Tidak Berkenaan

**1. Kaedah 8.14**

- (1) Kaedah 8.14 menyatakan bahawa sesebuah Organisasi Peserta yang berkeinginan untuk melaksanakan Transaksi Persetujuan Bersama Di Pasaran mesti mematuhi kehendak-kehendak yang ditetapkan dalam Kaedah.
- (2) Sebagai tambahan, apabila melaksanakan Transaksi Persetujuan Bersama Di Pasaran, sesebuah Organisasi Peserta mesti menjalankan ketelitian yang khusus untuk memastikan bahawa ia bukanlah sesuatu transaksi yang tidak melibatkan sebarang perubahan dalam pemunyaan benefisiari bagi sekuriti tersebut atau merupakan satu dagangan antara Orang Bersekutu, kedua-duanya merupakan pelanggaran seksyen 175(3)(b) dan (c) Akta Pasaran Modal dan Perkhidmatan.

[Arahan Tamat]

Berkaitan dengan	:	Kaedah 8.22(5)
Tarikh mula berkuat kuasa	:	2 Mei 2013
Dipinda	:	17 Jun 2013 melalui R/R 7 tahun 2013, 12 Jun 2023 melalui R/R 3 tahun 2023
No. Surat Pekeliling PO	:	Tidak Berkenaan
Rujuk juga an No.	:	Tidak Berkenaan

## **1. Kaedah 8.22(5)**

Kaedah 8.22(5) menyatakan bahawa Bursa boleh mengisytiharkan mana-mana sekuriti yang memenuhi kriteria sedemikian seperti yang ditetapkan oleh Bursa sebagai Sekuriti yang Diluluskan. Arahan ini menyatakan kriteria Bursa berhubung dengan Sekuriti yang Diluluskan.

### **1.1 Kriteria bagi Sekuriti yang Diluluskan**

(1) Tertakluk kepada perenggan 1.1(2) dan perenggan 1.2 di bawah, kriteria bagi Sekuriti yang Diluluskan adalah seperti yang berikut:

- (a) sekuriti tersebut yang pada masa ini dimasukkan dalam Senarai Rasmi;
- (b) sekuriti tersebut mempunyai permodalan pasaran harian sebanyak RM200,000,000.00 untuk sekurang-kurangnya 3 bulan sebelum tarikh perisytiharan;
- (c) sekuriti tersebut mempunyai sekurang-kurangnya 50,000,000 unit dalam apungan awam sebelum tarikh perisytiharan; dan
- (d) volum perdagangan bagi sekuriti secara bulanan pada purata adalah sekurang-kurangnya 1,000,000 unit bagi 12 bulan sebelum tarikh perisytiharan.

(2) Tertakluk kepada perenggan 1.2 di bawah, sekuriti yang baru dimasukkan dalam Senarai Rasmi boleh diisytiharkan oleh Bursa sebagai Sekuriti yang Diluluskan jika sekuriti tersebut:

- (a) mempunyai permodalan pasaran penuh berjumlah 2% atau lebih daripada permodalan penuh Indeks EMAS FTSE Bursa Malaysia sebelum tarikh perisytiharan; dan
- (b) dirangkumkan sebagai satu konstituen Indeks Komposit FTSE Bursa Malaysia Kuala Lumpur sebelum tarikh perisytiharan.

Sekuriti tersebut tidak tertakluk kepada kriteria dalam perenggan 1.1(1) bagi tempoh setahun daripada tarikh sekuriti tersebut dimasukkan dalam Senarai Rasmi.

(3) Bagi tujuan Arahan ini:

- (a) “permodalan pasaran” ertinya nilai pasaran bagi sekuriti itu;
- (b) “awam” mempunyai erti yang sama seperti yang diberikan kepada ungkapan itu dalam Kehendak-kehendak Penyenaian; dan
- (c) “apungan awam” ertinya sekuriti yang dipegang dalam tangan pemegang syer awam.

**1.2 Dana Dagangan Bursa (*Exchange Traded Fund* atau ETF)**

***[Tarikh kuat kuasa akan diumumkan oleh Bursa apabila tiba masanya]***

- (1) Semua ETF yang dimasukkan dalam Senarai Rasmi diisytiharkan sebagai Sekuriti yang Diluluskan kecuali ETF Songsang.
- (2) ETF yang dirujuk dalam perenggan 1.2(1) tidak tertakluk kepada kriteria yang dinyatakan dalam perenggan 1.1(1) dan perenggan 1.1(2) di atas.
- (3) Semua peruntukan dalam Kaedah-kaedah dan Arahan-arahan ini yang terpakai untuk perdagangan ETF Leveraj juga terpakai untuk Penjualan Singkat Dikawal Selia dan Penjualan Singkat Intrahari bagi ETF Leveraj, termasuk kriteria untuk Klien berdagang dalam ETF Leveraj.

[Arahan Tamat]



<b>ARAHAN BERKENAAN DENGAN SENARAI SEKURITI YANG DILULUSKAN</b>	<b>No. 8.22(5)-002</b>
---	------------------------

Berkaitan dengan : Kaedah 8.22(5)  
Diperkenalkan untuk berkuat kuasa mulai : 2 Mei 2013  
Dipinda : 20 Jun 2013 melalui R/R 8 tahun 2013 dan 21 Ogos 2020  
melalui R/R11 tahun 2020  
No. Pekeliling PO (Organisasi Peserta) : R/R 1 tahun 2013  
Juga rujuk kepada Arahan No. : Tidak Berkenaan

*[Dipotong]*

[Lampiran Tamat]

Berkaitan dengan : Kaedah 9.03 dan Kaedah 9.09(1)  
Diperkenalkan untuk berkuat kuasa mulai : 2 Mei 2013  
Dipinda : 12 Disember 2017 melalui R/R 11 tahun 2017 dan 29  
April 2019 melalui R/R 1 tahun 2019  
No. Pekeliling PO (Organisasi Peserta) : R/R 2 tahun 2012  
Juga rujuk kepada Arahan No. : Tidak Berkenaan

## **1. Pengenalan**

- (1) Bab 9 daripada Kaedah-kaedah menyatakan syarat-syarat am berhubung dengan obligasi penyelesaian dan penyampaian Organisasi Peserta. Arahan ini menyatakan syarat-syarat minimum yang berhubung dengan prinsip tersebut.
- (2) Secara amnya, seseorang itu mesti tidak menjual sekuriti kecuali dia mempunyai sebab yang munasabah untuk mempercayai dia mempunyai hak untuk meletakhakkan sekuriti kepada pembeli. Satu pengecualian telah dibuat di bawah Peraturan-Peraturan Pasaran Modal dan Perkhidmatan (Pinjaman dan Peminjaman Sekuriti) 2012, yang telah berkuat kuasa pada 9 Januari 2012 ("Peraturan-Peraturan CMSA").
- (3) Peraturan-Peraturan tersebut menyatakan bahawa bagi tujuan subseksyen 98(1) Akta Pasaran Modal dan Perkhidmatan 2007, seorang pemberi pinjam yang menjual sekuriti yang dipinjamkan di bawah Transaksi Pinjaman dan Peminjaman Sekuriti sebelum memanggil balik sekuriti yang dipinjamkan hendaklah disifatkan sebagai mempunyai hak untuk meletakhakkan sekuriti tersebut kepada pembeli jika syarat tertentu dipenuhi.
- (4) Satu daripada syarat tersebut ialah penjualan sekuriti yang dipinjamkan tersebut diselesaikan pada tarikh penyelesaian seperti yang ditetapkan oleh bursa saham atau pusat penjelasan. Satu salinan Peraturan-Peraturan dilampirkan sebagai **Lampiran 1**.

### **1.1 Syarat-Syarat**

- (1) Bagi tujuan Arahan ini, "Sekuriti Dipanggil Balik" bermaksud sebahagian daripada Kontrak Siap Sedia yang timbul daripada penjualan yang memenuhi syarat-syarat yang berikut:
  - (a) penjual berniat untuk menggunakan sekuriti yang dipulangkan daripada transaksi Pinjaman dan Peminjaman Sekuriti untuk menyelesaikan, secara sebahagian atau sepenuhnya, penjualan;
  - (b) penjual telah membuat panggil balik pada hari pasaran yang sama dengan hari jualan tersebut dibuat;
  - (c) penjual telah memberitahu Pusat Penjelasan butiran-butiran yang berkaitan berhubung dengan penjualan dan sekuriti yang dipanggil balik dengan cara dan dalam masa yang ditetapkan oleh Pusat Penjelasan;
  - (d) penyampaian sebahagian daripada jualan tersebut memenuhi syarat-syarat dalam item (a) hingga (c) dan masih tertunggak selepas Masa Penyampaian Dijadualkan; dan
  - (e) penjual memenuhi syarat-syarat seperti yang boleh ditetapkan oleh Pusat Penjelasan.
- (2) Istilah "penjual" bermaksud Organisasi Peserta yang menjual atau klien yang menjual atau kedua-duanya, mengikut mana-mana yang berkenaan.
- (3) Bagi mengelakkan keraguan, Masa Penyampaian Dijadualkan dan Masa Penyelesaian Dijadualkan bagi Sekuriti Dipanggil Balik juga terpakai jika pemberi pinjam menjual sekuriti selepas memanggil balik yang sekuriti yang sedemikian daripada peminjam.

**2. Kaedah 9.03**

- (1) Kaedah 9.03 menyatakan bahawa:
- (a) jika sesebuah Organisasi Peserta ialah penjual dalam sesuatu Kontrak, Organisasi Peserta mesti mempunyai kuantiti sekuriti dijual dalam Kontrak sebagai Baki Boleh Didagangkan dalam Akaun Sekuriti yang digunakan untuk jualan tidak lewat daripada hari dan masa seperti yang ditetapkan dalam Jadual 2 Kaedah-kaedah Bursa Sekurities.
  - (b) jika sesebuah Organisasi Peserta ialah pembeli dalam sesuatu Kontrak, sekuriti dalam Kontrak tersebut akan disampaikan oleh Pusat Penjelasan pada hari dan masa seperti yang ditetapkan dalam Jadual 2 Kaedah-kaedah Bursa Securities tetapi hanya jika Organisasi Peserta yang merupakan penjual dalam Kontrak tersebut mematuhi Kaedah-kaedah Pusat Penjelasan berhubung dengan penyampaian dan penyelesaian Kontrak.
- (2) Dalam melaksanakan obligasi di bawah Kaedah yang disebut di atas, sesebuah Organisasi Peserta mesti, antara lain, mematuhi syarat-syarat yang dinyatakan di bawah.

**2.1 Masa Penyampaian Dijadualkan**

Sesebuah Organisasi Peserta mesti mematuhi Masa Penyampaian Dijadualkan bagi Sekuriti Dipanggil Balik yang dinyatakan dalam **Lampiran 2**.

**3. Kaedah 9.09(1)**

- (1) Kaedah 9.09(1) menyatakan bahawa jika sesebuah Organisasi Peserta ialah penjual dalam sesuatu Kontrak, Organisasi Peserta tersebut mesti membayar Klien yang menjual sekuriti tersebut untuk sekuriti yang dijual pada hari dan masa tidak lewat daripada masa yang ditetapkan dalam Jadual 2 Kaedah-kaedah Bursa Sekuriti.
- (2) Dalam melaksanakan obligasi di bawah Kaedah yang disebut di atas, sesebuah Organisasi Peserta mesti, antara lain, mematuhi syarat-syarat yang dinyatakan di bawah.

**3.1 Masa Penyelesaian Dijadualkan**

Sesebuah Organisasi Peserta mesti mematuhi Masa Penyelesaian Dijadualkan bagi Sekuriti Dipanggil Balik yang dinyatakan dalam **Lampiran 2** Arahannya ini.

**4. ISSBNT**

- (1) Arahannya dalam perenggan 1.1(1), 1.1(2), 2.1 dan 3.1 juga terpakai kepada ISSBNT dengan pengubahsuaian yang berikut:
- (a) perkataan "Pinjaman dan Peminjaman Sekuriti" adalah untuk dibaca sebagai "ISSBNT",
  - (b) perkataan "pemberi pinjam" adalah untuk dibaca sebagai "pembekal",
  - (c) perkataan "peminjam" adalah untuk dibaca sebagai "pengguna",
  - (d) pembekal mesti telah memanggil balik sekuriti yang dijual menurut ISSBNT sebelum seterusnya kemudian menjual sekuriti tersebut.
- (2) Arahannya dalam perenggan 2.1 dan 3.1 tidak akan terpakai di bawah keadaan yang dinyatakan dalam Peraturan Kawal Selia 3(2) Peraturan-Peraturan CMSA.

**LAMPIRAN 1**

**AKTA PASARAN MODAL DAN PERKHIDMATAN 2007**

**PERATURAN-PERATURAN PASARAN MODAL DAN PERKHIDMATAN (PINJAMAN  
DAN PEMINJAMAN SEKURITI) 2012**

DALAM melaksanakan kuasa yang diberikan oleh subseksyen 378(1) dan perenggan 98(4)(e) Akta Pasaran Modal dan Perkhidmatan 2007 [*Akta 671*], Suruhanjaya, dengan kelulusan Menteri, membuat peraturan-peraturan yang berikut:

**Penyebutan dan permulaan**

1. (1) Peraturan-Peraturan ini boleh disebut sebagai **Peraturan-Peraturan Pasaran Modal dan Perkhidmatan (Pinjaman dan Peminjaman Sekuriti) 2012**.
- (2) Peraturan-Peraturan ini beroperasi pada 9 Januari 2012.

**Tafsiran**

2. Dalam Peraturan-Peraturan ini, melainkan jika konteks menghendaki makna yang lain;
  - “Akta” bermaksud Akta Pasaran Modal dan Perkhidmatan 2007;
  - “peminjam” bermaksud seseorang yang meminjam sekuriti daripada pemberi pinjam di bawah transaksi pinjaman dan peminjaman sekuriti;
  - “pemberi pinjam” bermaksud seseorang yang meminjamkan sekuriti kepada peminjam di bawah transaksi pinjaman dan peminjaman sekuriti;
  - “sekuriti dipinjamkan” bermaksud mana-mana sekuriti layak yang telah disampaikan oleh pemberi pinjam kepada peminjam di bawah transaksi pinjaman dan peminjaman sekuriti;
  - “sekuriti layak” mempunyai erti yang sama yang diberikan kepada perkataan tersebut dalam kaedah-kaedah pusat penjelasan;
  - “transaksi pinjaman dan peminjaman sekuriti” bermaksud mana-mana transaksi pinjaman dan peminjaman sekuriti yang dibuat di bawah kaedah-kaedah bursa saham dan pusat penjelasan.

**Penjualan sebelum panggilan balik sekuriti yang dipinjamkan**

3. (1) Bagi tujuan subseksyen 98(1) Akta, pemberi pinjam yang menjual sekuriti yang dipinjamkan di bawah transaksi pinjaman dan peminjaman sekuriti sebelum memanggil balik sekuriti yang dipinjamkan hendaklah disifatkan sebagai mempunyai hak yang boleh dilaksanakan dan tidak bersyarat yang wujud pada masa itu untuk meletakhakkan sekuriti kepada pembeli sekuriti, tertakluk kepada syarat-syarat yang berikut:

- (a) penjualan tersebut ialah satu transaksi *bona fide*;
  - (b) pada masa penjualan tersebut, pemberi pinjam layak untuk memanggil balik daripada peminjam, sekurang-kurangnya bilangan sekuriti yang dipinjamkan yang menjadi sekuriti yang dijual;
  - (c) pemberi pinjam memanggil balik sekuriti yang dipinjamkan seberapa segera yang dapat dilaksanakan dalam hari pasaran yang sama sekuriti dipinjamkan tersebut dijual;
  - (d) penjualan bagi sekuriti yang dipinjamkan itu diselesaikan pada tarikh penyelesaian seperti yang boleh ditetapkan oleh bursa saham atau pusat penjelasan.
- (2) Walau apa jua yang terkandung dalam peraturan ini, perenggan 3(1)(d) hendaklah tidak akan terpakai kepada pemberi pinjam jika peminjam gagal untuk menyampaikan sekuriti yang dipinjamkan kepada pemberi pinjam dalam keadaan apabila;
- (a) sekuriti tersebut telah digantung;
  - (b) peminjam hanya dapat membuat penyampaian bagi separuh sekuriti yang dipinjamkan dan dipanggil balik tersebut; atau
  - (c) peminjam tidak dapat membuat penyampaian bagi sekuriti yang dipinjamkan dan dipanggil balik

Dibuat pada 21 Disember 2011

[RS(A&R)/SBL-Crpdn.13/11(060)-1D; PN(PU2)662/VI]

TAN SRI ZARINAH ANWAR  
*Pengerusi Suruhanjaya Sekuriti*

Diluluskan pada 4 Januari 2012

[KK/BPKA/K1/(S)/483/128/1/1 Jld.4; PN(PU2) 662/V]

DATO' SERI AHMAD HUSNI MOHAMAD HANADZLAH  
*Menteri Kewangan Kedua*

[Lampiran 1 Tamat]

**LAMPIRAN 2**

**MASA PENYAMPAIAN DAN PENYELESAIAN BAGI SEKURITI DIPANGGIL BALIK**

<b>Jenis Kontrak</b>	<b>Baki boleh didagangkan dalam akaun penjual</b>	<b>Pembayaran kepada Klien penjual</b>	<b>Penyampaian kepada pembeli</b>	<b>Pembayaran oleh Klien pembeli</b>	<b>Jualan paksa</b>
Siap Sedia	T+2 sehingga 4.30 petang	T+3, tidak lewat daripada 2.00 petang	By T+2 *	T+2, tidak lewat daripada 2.00 petang	T+2 dari 2.00 petang hingga T+3

\*Jika Baki Boleh Didagangkan dalam akaun penjual tidak boleh didapati pada T+2 sehingga 4.30 petang, Bursa akan memulakan pembelian paksa terhadap penjual tanpa memberikan sebarang notis dan penyampaian bagi Sekuriti Dipanggil Balik akan berlaku selewat-lewatnya T+3.

[Lampiran 2 Tamat]

**ARAHAN BERKENAAN DENGAN MASA PENYELESAIAN YANG  
DIJADUALKAN BAGI SEKURITI BERKAITAN DENGAN PEMBAYARAN  
SYER SECARA ELEKTRONIK (“PEMBAYARAN e-SHARE”)**

**No. 9.09(1)-001**

Berkaitan dengan : Kaedah 9.09(1)  
Diperkenalkan untuk berkuat kuasa mulai : 2 Mei 2013  
Dipinda pada : 29 April 2019 melalui R/R 1 tahun 2019 dan 21 Ogos  
2020 melalui R/R11 tahun 2020  
No. Pekeliling PO (Organisasi Peserta) : R/R 4 tahun 2010  
Juga rujuk kepada Arahan No. : Tidak Berkenaan

**1. Kaedah 9.09(1)**

- (1) Kaedah 9.09(1) menyatakan bahawa jika sesebuah Organisasi Peserta merupakan penjual dalam Kontrak, Organisasi Peserta mesti membayar Klien yang menjual bagi sekuriti yang dijual pada hari dan tidak lewat daripada yang dinyatakan dalam Jadual 2 Kaedah-kaedah Bursa Securities Berhad.
- (2) Dalam melaksanakan obligasi di bawah Kaedah di atas, sesebuah Organisasi Peserta mesti, antara lain, mematuhi syarat-syarat yang dinyatakan di bawah.

**1.1 Pembayaran Dibuat melalui Kemudahan Pembayaran e-Share**

Bagi tujuan pembayaran dibuat melalui kemudahan Pembayaran e-Share, sesebuah Organisasi Peserta dan klien Organisasi Peserta mesti membuat perkiraan dengan bank yang berlesen atau bank pelaburan berlesen di bawah FSA yang berkaitan serta menawarkan kemudahan e-Share untuk memastikan pembayaran dikreditkan ke dalam akaun bank klien (apabila pembayaran dibuat oleh Organisasi Peserta kepada klien) atau akaun bank bagi Organisasi Peserta (apabila pembayaran dibuat oleh klien) seperti yang berikut:

- (a) Bagi Kontrak Berasaskan Kesediaan tidak lewat daripada akhir T+2; dan
- (b) *[Dipotong]*
- (c) Bagi kontrak pembelian dalaman tidak lewat daripada akhir hari pasaran yang berikutnya selepas tarikh kontrak pembelian dalaman.

[Arahan Tamat]

Berkaitan dengan : Kaedah 10.01(1)(d) dan Kaedah 10.09(2)(b)  
Diperkenalkan untuk berkuat kuasa mulai : 2 Mei 2013  
Dipinda : 21 Ogos 2020 melalui R/R 11 tahun 2020  
No. Pekeliling PO (Organisasi Peserta) : R/R 10 tahun 2008  
Juga rujuk kepada Arahan No. : Tidak Berkenaan

**1. Kaedah 10.01(1)(d)**

- (1) Kaedah 10.01(1)(d) menghendaki sesebuah Organisasi Peserta untuk mendapatkan kelulusan terlebih dahulu daripada Bursa bagi Transaksi Urusniaga Terus yang termasuk dalam keadaan yang dinyatakan dalam Kaedah.
- (2) Menurut kaedah di atas, sesebuah Organisasi Peserta mesti melengkapkan dan mengemukakan satu permohonan kepada Bursa dalam format seperti yang dinyatakan dalam **Lampiran 1** Arahan ini.

**2. Kaedah 10.09(2)(b)**

- (1) Kaedah 10.09(2)(b) menyatakan bahawa jika harga bagi sesuatu Transaksi Urusniaga Terus yang dilaporkan kepada Bursa jatuh dalam harga yang ditetapkan dalam Jadual 4, sesebuah Organisasi Peserta mesti memastikan bahawa Klien tersebut menyempurnakan perisytiharan dalam bentuk seperti yang ditetapkan oleh Bursa.
- (2) Perisytiharan tersebut mesti dibuat dalam borang seperti yang disediakan dalam **Lampiran 2** Arahan ini.

[Arahan Tamat]



**Lampiran 1**

**BORANG BAGI PERMOHONAN UNTUK KELULUSAN BAGI TRANSAKSI URUSNIAGA  
TERUS DI BAWAH KAEDAH 10.01(1)(d)**

***[UNTUK DIGUNA PAKAI PADA KEPALA SURAT ORGANISASI PESERTA]***

[Sila masukkan tarikh]

Sulit dan Peribadi

Kepada:

Ketua, Penyeliaan Peserta  
**BURSA MALAYSIA SECURITIES BERHAD**  
12th Floor, Exchange Square  
Bukit Kewangan  
50200 Kuala Lumpur

Ke hadapan Tuan / Puan

**TRANSAKSI URUSNIAGA TERUS (“DBT”) YANG DICADANGKAN**

Nama Syer:

Kod Syer:

Harga DBT Dicapangkan Seunit:

Kuantiti:

Harga Purata Wajaran Volum:

Varians Daripada (VWAP):

Tarikh DBT Dicapangkan: Persetujuan Bersama / Penyilangan

Organisasi Peserta Pembeli:

- *[Orang untuk Dihubungi]:*
- *[Jawatan]:*
- *[Nombor untuk Dihubungi]:*

Klien Pembeli:

Organisasi Peserta Penjual:

- *[Orang untuk Dihubungi]:*
- *[Jawatan]:*
- *[Nombor untuk Dihubungi]:*

Klien Penjual:

Sebab bagi Transaksi:

*(selain daripada "Pembeli yang Sanggup, Penjual yang Sanggup")*

Asas bagi harga DBT yang dipersetujui:

**Perisytiharan bagi DBT yang dicadangkan disertakan bersama di sini.**

**Pengesahan oleh Organisasi Peserta yang Membuat Pengemukaan**

Kami mengesahkan bahawa:

1. maklumat yang dinyatakan di sini bersama dengan dokumen yang menyokong dan maklumat yang diberikan kepada Bursa Malaysia Securities Berhad berhubung dengan DBT yang dicadangkan di sini mematuhi dengan sewajarnya kehendak-kehendak Kaedah-kaedah Bursa Malaysia Securities Berhad; dan
2. penyampaian dan penyelesaian DBT dicadangkan (DBT), adalah untuk dibuat *\*berdasarkan / \*tidak berdasarkan* Sistem Penyelesaian & Penyampaian Tetap ("FDSS") yang diwujudkan oleh Bursa Malaysia Securities Berhad melalui Bursa Malaysia Securities Clearing Sdn Bhd.

Bertarikh hari bulan 20\_\_\_\_

.....

(Nama penandatangan)

Ketua Urusan

*Penandatangan Diberi Kuasa<sup>1</sup> (Sila nyatakan jawatan)*

Tarikh:

.....

(Nama penandatangan)

\* Ketua Operasi/Ketua Pematuhan

\* Tarikh:

*\* sila potong yang tidak berkenaan*

*<sup>1</sup> penandatangan telah diberi kuasa yang sewajarnya oleh Lembaga Pengarah bagi Organisasi Peserta yang berkenaan*

**LAMPIRAN 2  
PERISYTIHARAN BERKENAAN DENGAN TRANSAKSI  
URUSNIAGA TERUS  
[KAEDAH 10.09(2)(b)]**

**PERISYTIHARAN**

Saya/Kami\*, seperti nama di bawah, mengisytiharkan bahawasanya:

- (a) Saya/Kami\* adalah penandatanganan yang diberi kuasa oleh [masukkan nama perbadanan]\*\*;
- (b) Saya/Kami\* [masukkan nama perbadanan]\*\* berniat untuk membeli/menjual\* sekuriti berikut melalui cara Transaksi Urusniaga Terus seperti yang ditakrifkan dalam Kaedah-kaedah ini:

**BUTIR - BUTIR**

- (i) Kaunter (nama pendek & kod syer)
- (ii) Bilangan sekuriti yang terlibat
- (iii) Harga seunit sekuriti
- (iv) Nama Organisasi Peserta (untuk  
pembeli)  
(untuk  
penjual)
- (c) maklumat, khususnya asas bagi harga yang dipersetujui dan sebab yang spesifik bagi transaksi serta dokumen yang diberikan kepada Organisasi Peserta untuk membuktikan maklumat yang dikemukakan kepada Organisasi Peserta adalah benar dan tepat; dan
- (d) transaksi adalah transaksi yang sebenar dan semua undang-undang, arahan-arahan atau garis panduan yang berkaitan dengan transaksi tersebut, jika ada, telah dipatuhi.

Ditandatangani: \_\_\_\_\_  
[Penandatanganan diberi kuasa]

Tarikh: \_\_\_\_\_

\*Sila potong yang tidak berkenaan

\*\* Hanya berkenaan jika DBT adalah melalui sebuah perbadanan

Berkaitan dengan	: Kaedah 12.04
Diperkenalkan untuk berkuat kuasa mulai	: 2 Mei 2013
Telah dipinda pada	: 1 Mac 2018 vide R/R 3 tahun 2018
No. Pekeliling PO (Organisasi Peserta)	: Tidak Berkenaan
Juga rujuk kepada Arahan No.	: Tidak Berkenaan

## **1. Pengenalan**

Bahagian C Bab 12 menghendaki sesebuah Organisasi Peserta untuk mematuhi kehendak-kehendak yang berhubung dengan penggantungan faedah dan peruntukan bagi hutang lapuk dan rugi. Arahan ini menjelaskan obligasi untuk dipatuhi berhubung dengan kehendak-kehendak tersebut.

## **2. Kaedah 12.04**

- (1) Kaedah 12.04 menghendaki sesebuah Organisasi Peserta untuk mematuhi Arahan-arahan Bursa yang menyatakan kehendak-kehendak minimum bagi perlakuan berkenaan faedah yang dikenakan oleh Organisasi Peserta ke atas seseorang Klien dan peruntukan pelemahan bagi hutang lapuk dan ragu tanpa mengira sama ada hutang tersebut telah teruntuk.
- (2) Menurut Kaedah 12.04, sesebuah Organisasi Peserta mesti, antara lain, mematuhi kehendak-kehendak seperti yang dinyatakan di bawah.

### **2.1 Perlakuan berkenaan faedah pada akaun terjejas**

- (1) Sesebuah Organisasi Peserta mesti mempunyai dan mematuhi dasar dan tatacara dalam Organisasi Peserta berkenaan dengan yang berikut:
  - (a) klasifikasi bagi akaun terjejas dan faedah dalam penggantungan; dan
  - (b) keadaan bagi pembalikan faedah dalam penggantungan.

### **2.2 Peruntukan pelemahan bagi hutang lapuk dan rugi**

- (1) Sesebuah Organisasi Peserta mesti mempunyai dan mematuhi dasar dan tatacara dalam Organisasi Peserta yang ada tersedia berkenaan dengan yang berikut:
  - (a) klasifikasi bagi hutang sebagai 'ragu' atau 'lapuk' bagi akaun terjejas;
  - (b) membuat peruntukan pelemahan berasingan bagi hutang yang diklasifikasikan sebagai 'ragu' atau 'lapuk';
  - (c) keadaan untuk mengklasifikasikan semula hutang atau mengklasifikasikan semula akaun terjejas kepada akaun tidak terjejas; dan
  - (d) keadaan untuk pembalikan peruntukan pelemahan yang berasingan.
- (2) Organisasi Peserta mesti memastikan bahawa dasar dan tatacara dalam berhubung dengan hal yang dinyatakan di atas adalah bersesuaian dan mencukupi dengan mengambil kira piawaian-piawaian dan amalan-amalan perakaunan yang diluluskan.

**2.3 Hapus Kira bagi Hutang Lapuk**

- (1) Sesebuah Organisasi Peserta mesti mewujudkan dasar bertulis untuk penghapus kiraan bagi hutang lapuk.
3. *[Dipotong]*

[Arahan Tamat]

Berkaitan dengan	: Kaedah 12.01 dan Kaedah 12.02
Diperkenalkan untuk berkuat kuasa mulai	: 2 Mei 2013
Dipinda	: 1 Mac 2018 melalui R/R 3 tahun 2018
No. Pekeliling PO (Organisasi Peserta)	: Tidak Berkenaan
Juga rujuk kepada Arahan No.	: Tidak Berkenaan

## **1. Kaedah 12.01**

- (1) Kaedah 12.01 menghendaki sesebuah Organisasi Peserta untuk menyimpan perakaunan dan buku lain serta rekod yang terkini. Perakaunan dan buku lain serta rekod tersebut mesti:
  - (a) mematuhi kehendak-kehendak Bursa; dan
  - (b) disimpan untuk tempoh tidak kurang daripada 7 tahun daripada tarikh rekod tersebut pertama kali disediakan.
- (2) Dalam melaksanakan obligasi di bawah Kaedah yang disebut di atas, sesebuah Organisasi Peserta mesti, antara lain, mematuhi kehendak-kehendak yang dinyatakan di bawah.

### **1.1 Perakaunan dan buku lain serta rekod**

- (1) Sesebuah Organisasi Peserta mesti menyediakan perakaunan Organisasi Peserta dan buku lain serta rekod untuk:
  - (a) *[Dipotong]*
  - (b) dengan jelas menunjukkan dan menerangkan transaksi serta kedudukan kewangan perniagaan Organisasi Peserta sehingga ia dapat mendedahkan ketepatan yang substansial mengenai kedudukan kewangan Organisasi Peserta pada penutupan hari perniagaan pada mana-mana hari;
  - (c) mematuhi kehendak-kehendak yang dinyatakan dalam **Lampiran 1** Arahan ini;
  - (d) membolehkan Kontrak yang tertunggak untuk sedia dikenal pasti dengan urutan tarikh dalam kaunter;
  - (e) membolehkan baki Klien yang tertunggak dan baki penghutang untuk sedia dikenal pasti dengan transaksi spesifik dan dengan tarikh pada hari transaksi ini berlaku;
  - (f) memastikan bahawa maklumat dalam baki percubaan lejar am boleh dan adalah, diekstrak dan diselaraskan sekurang-kurangnya sekali sebulan pada tidak lewat daripada hari ke-10 bagi bulan yang berikutnya; dan
  - (g) memastikan bahawa jika baki Klien diwakili oleh akaun kawalan dalam lejar am, baki Klien individu boleh dan adalah diekstrak serta disesuaikan dengan akaun kawalan sekurang-kurangnya sekali setiap bulan pada tidak lewat daripada hari ke-10 bagi bulan yang berikutnya.
- (2) Sesebuah Organisasi Peserta mesti memastikan bahawa penyesuaian bank disediakan sekurang-kurangnya sekali sebulan pada tidak lewat daripada hari ke-10 bagi bulan yang berikutnya.
- (3) Sesebuah Organisasi Peserta dengan pejabat cawangan mesti menyediakan penyata kewangan dan akaun Organisasi Peserta dalam cara yang berikut:

secara disatukan dan menunjukkan pecahan terperinci bagi Pejabat Utama dan Pejabat Cawangan; dan

- (a) pengiraan semua hal yang ditetapkan dalam Kaedah-kaedah ini atau hal yang diarahkan oleh Bursa bagi Pejabat Utama dan Pejabat Cawangan Organisasi Peserta mesti adalah secara diagregatkan sebagai hal yang berkaitan dengan satu entiti tunggal.

**2. Kaedah 12.02**

- (1) Kaedah 12.02 menghendaki sesebuah Organisasi Peserta untuk mengemukakan kepada Bursa semua penyata kewangan yang ditentukan oleh Bursa dalam tempoh yang ditetapkan. Penyata kewangan tersebut mesti mematuhi kehendak-kehendak Bursa.
- (2) Berdasarkan kepada Kaedah 12.02, sesebuah Organisasi Peserta mesti mematuhi kehendak-kehendak perakaunan dan pelaporan kewangan pada **Lampiran 1** Arahan ini dalam menyediakan penyata kewangan.

[Arahan Tamat]

**LAMPIRAN 1  
KEHENDAK-KEHENDAK PELAPORAN PERAKAUNAN DAN  
KEWANGAN**

**(1) Pentakrifan**

*[Dipotong]*

**(2) Kehendak-kehendak yang tidak terpakai kepada Bank Pelaburan**

Kehendak-kehendak dalam perenggan (10) ke (20) di bawah adalah tidak terpakai kepada sesebuah Organisasi Peserta yang merupakan sebuah Bank Pelaburan.

**(3) Tarikh bagi rekod**

Semua transaksi kewangan mesti direkodkan pada tarikh Organisasi Peserta membuat komitmen yang tidak boleh ditarik balik untuk menjalankan transaksi.

**(4) Penyesuaian baki**

Sesebuah Organisasi Peserta mesti menyesuaikan semua baki seberapa kerap yang bersesuaian bagi volum transaksi pada akaun. Sebarang perbezaan, selain daripada perbezaan dalam pemaasan, mesti dibetulkan dengan serta-merta.

**(5) Perakaunan tarikh dagangan**

Sesebuah Organisasi Peserta mesti menggunakan perakaunan tarikh data.

**(6) Peminjaman sekuriti**

Sesebuah Organisasi Peserta yang merupakan pemberi pinjam sekuriti mesti merekodkan dan menilaikan sekuriti yang dipinjamkan sebagai sebahagian daripada kedudukan Organisasi Peserta itu sendiri.

**(7) Perjanjian pembelian semula dan perjanjian pembelian semula berbalik, pinjaman dan peminjaman sekuriti serta perjanjian penjualan dan belian balik**

*[Dipotong]*

**(8) Penilaian bagi kedudukan**

*[Dipotong]*

**(9) Instrumen dalam bentuk tidak standard**

*[Dipotong]*

**(10) Perjanjian dengan rekod**

Sesebuah Organisasi Peserta mesti menyediakan penyata pelaporan kewangan daripada buku dan rekod, serta memastikan bahawa penyata pelaporan kewangan adalah bersamaan dengan buku dan rekod.



**(11) Benar dan adil**

Sesebuah Organisasi Peserta mesti menyediakan penyata pelaporan kewangan supaya dapat memberikan pandangan yang benar dan adil tentang keputusan bagi tempoh tersebut, kedudukan kewangan dan keadaan Organisasi Peserta.

**(12) Mengofset atau secara tolak selesai**

Sesebuah Organisasi Peserta boleh tidak mengofset amaun pada lembaran baki dan akaun untung rugi dalam penyata pelaporan kewangan Organisasi Peserta bagi item yang mewakili aset atau pendapatan terhadap item yang mewakili liabiliti atau perbelanjaan kecuali dalam kes baki dengan kaunterparti apabila pihak kepada transaksi tersebut telah secara nyata bersetuju bahawa ia hendaklah diselesaikan secara tolak selesai untuk tarikh nilai yang sama.

**(13) Penyatuan**

*[Dipotong]*

**(14) Butiran lebih**

*[Dipotong]*

**(15) Item yang tidak diliputi jika tidak**

*[Dipotong]*

**(16) Mata wang pelaporan**

Sesebuah Organisasi Peserta mesti menggunakan Ringgit Malaysia sebagai mata wang pelaporan dalam penyata pelaporan kewangan Organisasi Peserta.

**(17) Kaedah am**

Sesebuah Organisasi Peserta mesti menyediakan penyata pelaporan dalam bentuk yang bersesuaian bagi perniagaan Organisasi Peserta dan dengan cara yang mematuhi Akta Syarikat dan prinsip perakaunan yang diterima secara umum.

**(18) Bentuk sebenar sebagai keutamaan daripada bentuk dalam undang-undang**

Sesebuah Organisasi Peserta mesti memasukkan setiap item dalam penyata pelaporan kewangan organisasi peserta dalam cara yang akan menunjukkan bentuk sebenar dan bukan hanya sekadar bentuk dalam undang-undang bagi transaksi dan baki sandaran.

**(19) Hutang dan liabiliti**

*[Dipotong]*

**(20) Peruntukan bagi pencukaian**

Sesebuah Organisasi Peserta mesti membuat peruntukan bagi kedua-dua pencukaian semasa dan pencukaian yang tertunda.

**(21) Mata wang asing**

*[Dipotong]*

**(22) Panduan**

*[Dipotong]*

[Lampiran Tamat]

Berkaitan dengan : Kaedah 12.07 dan Kaedah 12.08  
 Diperkenalkan untuk berkuat kuasa mulai : 2 Mei 2013  
 Dipinda pada : 2 Januari 2019 melalui R/R 14 tahun 2018  
 No. Pekeliling PO (Organisasi Peserta) : Tidak Berkenaan  
 Juga rujuk kepada Arahan No. : Tidak Berkenaan

**1. Kaedah 12.07**

- (1) Kaedah 12.07 menghendaki sesebuah Organisasi Peserta untuk mengekalkan satu Rekod yang menghuraikan transaksi Luar Kunci Kira-Kira yang dilakukan oleh Organisasi Peserta.
- (2) Dalam melaksanakan obligasi di bawah Kaedah yang disebut di atas, sesebuah Organisasi Peserta mesti, antara lain, mematuhi kehendak-kehendak yang dinyatakan di bawah.

**1.1 Rekod berkenaan dengan Transaksi Luar Kunci Kira-Kira**

Sesebuah Organisasi Peserta mesti menyimpan Rekod yang berikut mengenai transaksi Luar Kunci Kira-Kira:

- (a) perjanjian yang disempurnakan dengan sewajarnya berkaitan dengan entri Organisasi Peserta ke dalam transaksi Luar Kunci Kira-Kira;
- (b) sebab spesifik bagi memasukkan transaksi tersebut ke dalam transaksi Luar Kunci Kira-Kira;
- (c) huraian mengenai kaunter-parti kepada transaksi Luar Kunci Kira-Kira, identiti pihak tersebut, profil korporat dan latar belakang, dengan butiran yang mencukupi untuk memaklumkan potensi risiko Organisasi Peserta berkaitan dengan atau bersampingan dengan transaksi Luar Kunci Kira-Kira;
- (d) huraian tentang kolateral yang dicadangkan untuk diberikan berhubung dengan transaksi Luar Kunci Kira-Kira; jika berkenaan;
- (e) resolusi Lembaga Pengarah Organisasi Peserta pada mesyuarat yang meluluskan entri tersebut ke dalam transaksi Luar Kunci Kira-Kira oleh Organisasi Peserta;
- (f) dokumen dan maklumat lain seperti yang boleh dikehendaki oleh Bursa.

**2. Kaedah 12.08**

- (1) Kaedah 12.08 menghendaki sesebuah Organisasi Peserta untuk menyerah simpan kepada Bursa satu laporan bulanan transaksi Luar Kunci Kira-Kira dalam bentuk seperti yang ditetapkan oleh Bursa.
- (2) Dalam melaksanakan obligasi di bawah Kaedah yang disebut di atas, sesebuah Organisasi Peserta mesti, antara lain, mematuhi kehendak-kehendak yang dinyatakan di bawah.

**2.1 Pelaporan berkenaan dengan transaksi Luar Kunci Kira-Kira**

- (1) Sesebuah Organisasi Peserta mesti menyerahkan satu laporan bulanan kepada Bursa dalam bentuk seperti yang ditetapkan dalam **Lampiran 1**.
- (2) Sesebuah Organisasi Peserta mesti menyerahkan laporan bulanan yang dirujuk di dalam perenggan 2.1(1) selewat-lewatnya pada Hari Pasaran ke-10 pada bulan yang berikutnya berkenaan dengan hal yang berikut:
  - (a) sebarang transaksi Luar Kunci Kira-Kira yang dilakukan oleh Organisasi Peserta dalam bulan yang sebelumnya;

- (b) sebarang transaksi Luar Kunci Kira-Kira yang dilaksanakan atau dijalankan dalam bulan yang sebelumnya;
  - (c) sebarang transaksi Luar Kunci Kira-Kira yang masih belum dilaksanakan atau dijalankan pada bulan yang sebelumnya;
  - (d) berlakunya sesuatu Keadaan Mudarat; dan
  - (e) sebarang perubahan kepada terma dan syarat asal transaksi Luar Kunci Kira-Kira yang ditentukan dalam perenggan 2.12(a), (b) dan (c).
- (3) Bagi tujuan kehendak-kehendak pelaporan di bawah Arahan ini, "Keadaan Mudarat" merujuk kepada mana-mana satu atau lebih kejadian yang ditentukan dalam perjanjian Transaksi Luar Kunci Kira-Kira yang mewajibkan Organisasi Peserta untuk melaksanakan dan menjalankan kewajipan Organisasi Peserta di bawah transaksi Luar Kunci Kira-Kira.
- (4) Laporan bulanan tersebut mesti diserahkan melalui penghantaran elektronik seperti yang diberitahu oleh Bursa.

[Arahan Tamat]

LAMPIRAN 1

TRANSAKSI LUAR KUNCI KIRA-KIRA  
BAGI BULAN: \_\_\_\_\_

ORGANISASI PESERTA:

No.	Tarikh Transaksi / Perjanjian	Sifat Transaksi	Nama Sekuriti (Jika Berkenaan)	Kuantiti	Nilai (RM)	Kaunterparti	Tempoh Transaksi	Sifat Perkiraan Kewangan dan Pembiayaan (jika berkenaan)

- Nota: 1. Laporan berkenaan dengan Keadaan Mudarat berhubung dengan transaksi Luar Kunci Kira-Kira yang disebut di atas mesti dilampirkan pada lampiran ini.  
2. Laporan berkenaan dengan sebarang perubahan, pindaan, ubahan atau penambahan kepada terma dan syarat bagi transaksi Luar Kunci Kira-Kira yang disebut di atas mesti dilampirkan pada lampiran ini.

<b>ARAHAN-ARAHAN BERKENAAN DENGAN LAPORAN AUDIT BERKANUN TAHUNAN</b>	<b>No. 12.03(2-001)</b>
--	-------------------------

Berkaitan dengan : Kaedah 12.03(2)  
Diperkenalkan untuk berkuat kuasa mulai : 2 Mei 2013  
Dipinda : 1 Mac 2018 melalui R/R 3 tahun 2018  
No. Pekeliling PO (Organisasi Peserta) : Tidak Berkenaan  
Juga rujuk kepada Arahan No. : Tidak Berkenaan

*[Dipotong]*

[Arahan Tamat]

Berkaitan dengan	:	Kaedah-kaedah 13.04(4), 13.04(5), 13.07, 13.09(1), 13.11, 13.12, 13.13, 13.14, 13.15, 13.16, 13.17, 13.18, 13.20, 13.23, 13.25(3), 13.26, 13.27 dan 13.28
Diperkenalkan untuk berkuat kuasa mulai	:	2 Mei 2013
Dipinda	:	12 Disember 2017 melalui R/R 11 tahun 2017, 1 Mac 2018 melalui R/R 3 tahun 2018, 2 Januari 2019 melalui R/R 14 tahun 2018, 29 April 2019 melalui R/R 1 tahun 2019, dan 21 Ogos 2020 melalui R/R 11 tahun 2020
No. Pekeliling PO (Organisasi Peserta)	:	Tidak Berkenaan
Juga rujuk kepada Arahan No.	:	Tidak Berkenaan
Juga rujuk kepada Amalan Terbaik No.	:	12.04-001

**Pengenalan**

- (1) Arahan-arahan ini menyatakan kehendak-kehendak yang mengenai pengiraan pelbagai komponen yang membentuk Nisbah Kecukupan Modal.
- (2) Istilah yang berikut mempunyai makna yang berikut dalam Arahan-arahan ini melainkan konteks menghendaki makna yang lain.

<b>Istilah</b>	<b>Maksud</b>
Kaedah Asas	Kaedah untuk membuat pengiraan Kehendak Risiko Kedudukan adalah seperti yang dinyatakan dalam perenggan 5.10(2).
Pendekatan Blok Pembinaan	Pendekatan untuk membuat pengiraan Kehendak Risiko Kedudukan adalah seperti yang dinyatakan dalam perenggan 5.7(1) dan 5.7(2).
Opsyen Panggilan	Sesuatu instrumen kewangan yang memberikan pemegang instrumen tersebut hak, tetapi bukan obligasi, untuk membeli sekuriti sandaran dalam kuantiti yang telah ditentukan pada Harga Laksana yang telah ditentukan dalam tempoh yang ditetapkan.
Waran Panggilan	Sesuatu waran yang memberikan pemegang waran tersebut hak, tetapi bukan obligasi untuk membeli sekuriti sandaran dalam kuantiti yang telah ditentukan pada Harga Laksana yang telah ditentukan dalam tempoh yang telah ditetapkan.
Harga Laksana	Harga bagi sekuriti sandaran yang boleh dibeli atau dijual, mengikut mana-mana yang berkenaan, oleh pemegang Opsyen atau Waran.
Kaedah Melindung Nilai	Kaedah untuk membuat pengiraan Keperluan Kedudukan Risiko yang dinyatakan dalam perenggan 5.9(3).

In the Money	<p>(a) Berhubung dengan sesuatu Opsyen Panggilan atau sesuatu Waran Panggilan:</p> <p style="margin-left: 40px;">(i) apabila Harga Laksana adalah kurang daripada harga pasaran semasa bagi instrumen sandaran jika Organisasi Peserta merupakan pemegang Opsyen atau Waran;</p> <p style="margin-left: 40px;">(ii) apabila Harga Laksana adalah lebih tinggi daripada harga pasaran semasa bagi instrumen sandaran jika Organisasi Peserta merupakan pemberi Opsyen atau Waran;</p> <p>(b) Berhubung dengan Opsyen Jualan atau Waran Jualan:</p> <p style="margin-left: 40px;">(i) apabila Harga Laksana adalah lebih tinggi daripada harga pasaran semasa bagi instrumen sandaran jika Organisasi Peserta merupakan pemegang Opsyen atau Waran;</p> <p style="margin-left: 40px;">(ii) apabila Harga Laksana adalah lebih tinggi daripada harga pasaran semasa bagi instrumen sandaran jika Organisasi Peserta merupakan pemberi Opsyen atau Waran;</p>
Kolateral ISSBNT	<p>Berhubung dengan ISSBNT yang dirujuk di bawah perenggan 6.3(d), 'kolateral' yang diperoleh Organisasi Peserta untuk ISSBNT. Jika kolateral terdiri daripada sekuriti, setakat sekuriti tersebut telah dibahagikan atau disatukan, dijadikan subjek bagi terbitan bonus atau kejadian yang seumpama dengan mana-mana yang berikut, Kolateral ISSBNT bermaksud:</p> <p>(a) dalam kes pembahagian atau penyatuan, sekuriti yang dalamnya Kolateral ISSBNT telah dibahagikan atau disatukan;</p> <p>(b) dalam kes terbitan bonus, Kolateral ISSBNT bersama dengan sekuriti yang telah diperuntukkan melalui cara terbitan bonus; dan</p> <p>(c) dalam kes yang mana-mana kejadian seumpama dengan mana-mana kejadian di atas, Kolateral ISSBNT, bersama dengan atau digantikan dengan sejumlah wang atau sekuriti atau kedua-dua yang bersamaan dengan yang diterima bagi Kolateral ISSBNT yang diakibatkan daripada kejadian tersebut.</p>
Risiko Peminjaman Lanjut Pembiayaan Margin	<p>Risiko yang didedahkan kepada Organisasi Peserta daripada Sekuriti Margin Peminjaman Lanjut.</p>
Kaedah Margin	<p>Kaedah untuk membuat pengiraan Keperluan Kedudukan Risiko yang dinyatakan dalam perenggan 5.8</p>



Perbezaan Nilai pada Pasaran Semasa	Berhubung dengan sekuriti, nilai Kontrak bagi sekuriti pada Tarikh Kontrak ditolak dengan Nilai pada Pasaran Semasa bagi sekuriti tersebut.
Sekuriti Boleh Pasar	Semua sekuriti yang dipegang oleh Organisasi Peserta sebagai prinsipal.
Opsyen	Opsyen Jualan dan Opsyen Panggilan, serta apabila konteks membenarkan, mana-mana daripada Opsyen tersebut.
Out of the Money	Opsyen dan Waran yang bukan In the Money.
Risiko Kedudukan	Risiko yang didedahkan kepada Organisasi Peserta daripada sekuriti yang dipegang oleh Organisasi Peserta sebagai prinsipal dan merangkumi Pembiayaan Margin Risiko Dicagarkan.
Kehendak Risiko Kedudukan atau PRR	Amaun yang diperlukan untuk menampung sesuatu tahap Risiko Kedudukan Organisasi Peserta, dikira dengan cara yang ditentukan oleh Bursa.
Opsyen Jualan	Sesuatu instrumen yang memberikan pemegang instrumen tersebut hak, tetapi bukan obligasi, untuk menjual sekuriti sandaran dalam kuantiti yang telah ditentukan kepada penerbit opsyen pada Harga Laksana yang telah ditentukan dalam tempoh yang ditetapkan.
Waran Jualan	Sesuatu waran yang memberikan pemegang waran tersebut hak, tetapi bukan obligasi untuk menjual sekuriti sandaran pada Harga Laksana dalam tempoh yang ditetapkan.
Panggil Balik	(a) Berhubung dengan Pinjaman dan Peminjaman Sekuriti bermaksud penyampaian semula Sekuriti Dipinjamkan kepada pemberi pinjam dan/atau penyampaian semula Kolateral SBL kepada peminjam, sama ada secara sebahagian atau secara penuh menurut terma Perjanjian SBL yang ditakrifkan dalam Kaedah 1.01.  Berhubung dengan ISSBNT bermaksud penyampaian semula Sekuriti ISSBNT yang Dibeli kepada pembekal dan/atau penyampaian semula Kolateral ISSBNT kepada pengguna, sama ada secara sebahagian atau secara penuh menurut terma Perjanjian ISSBNT yang ditakrifkan dalam Kaedah 1.01.
Indeks Pasaran Yang Diiktiraf	bermaksud indeks Bursa Yang Diiktiraf yang boleh diterima oleh Bursa, seperti yang dinyatakan dalam <b>Jadual 4</b> Arahan- arahan ini.

**Kolateral SBL**

Berhubung dengan Pinjaman dan Peminjaman Sekuriti yang dirujuk dalam perenggan 6.3(d), 'kolateral' yang diperoleh Organisasi Peserta untuk Pinjaman dan Peminjaman Sekuriti. Jika kolateral terdiri daripada sekuriti, setakat sekuriti tersebut telah dibahagikan atau digabungkan, dijadikan subjek bagi terbitan bonus atau kejadian yang seumpamanya dengan mana-mana yang berikut, Kolateral SBL bermaksud:

- (a) dalam kes pembahagian atau penyatuan, sekuriti yang mana Kolateral SBL telah dibahagikan atau disatukan;
- (b) dalam kes terbitan bonus, Kolateral SBL bersama dengan sekuriti yang diperuntukkan melalui cara terbitan bonus; dan
- (c) dalam kes yang mana-mana kejadian seumpama dengan mana-mana kejadian di atas, Kolateral ISSBNT, bersama dengan atau digantikan dengan sejumlah wang atau sekuriti atau kedua-dua yang bersamaan dengan yang diterima bagi Kolateral ISSBNT yang diakibatkan daripada kejadian tersebut.

**Pendekatan Standard**

Pendekatan untuk membuat pengiraan Keperluan Kedudukan Risiko dinyatakan dalam perenggan 5.6.

**Waran**

Waran Jualan dan Waran Panggilan, dan apabila konteks membenarkan, mana-mana daripada Waran tersebut.

**1. Kaedah 13.04(04)**

- (1) Kaedah 13.04(4) menyatakan bahawa sesebuah Organisasi Peserta mesti:
- (a) membuat pengiraan dan memantau Nisbah Kecukupan Modal Organisasi Peserta secara harian; dan
  - (b) menyerahkan kepada Bursa maklumat dan rekod yang berkaitan dengan Nisbah Kecukupan Modal Organisasi Peserta berdasarkan kehendak-kehendak Bursa.
- (2) Dalam melaksanakan obligasi di bawah Kaedah di atas, sesebuah Organisasi Peserta mesti, antara lain, mematuhi kehendak-kehendak yang dinyatakan di bawah.

**1.1 Maklumat untuk diserahkan dan cara pengemukaan**

- (1) Sesebuah Organisasi Peserta mesti menyerahkan maklumat dan rekod yang berkaitan melalui penghantaran elektronik dengan cara dan pada masa yang dinyatakan di bawah:

	<b>Nisbah Kecukupan Modal</b>	<b>Kekerapan</b>	<b>Kedudukan seperti pada:</b>	<b>Masa untuk Pelaporan tidak lewat dari:</b>
(i)	4.0 atau lebih	Bulanan	Hari Pasaran Terakhir pada bulan tersebut	4.00 petang pada Hari Pasaran berikutnya
(ii)	2.0 atau lebih tetapi kurang daripada 4.0	Setiap Dua Minggu	(a) hari kalendar ke-15 pada bulan tersebut jika hari tersebut ialah Hari Pasaran. Jika tidak, Hari Pasaran sebaik sebelum hari kalendar ke-15; dan (b) Hari Pasaran terakhir pada bulan tersebut	4.00 petang pada Hari Pasaran berikutnya
(iii)	Kurang daripada 2.0	Harian	Setiap Hari Pasaran	4.00 petang pada Hari Pasaran yang berikutnya

- (3) Jika Nisbah Kecukupan Modal Organisasi Peserta jatuh sehingga 10% atau lebih, Organisasi Peserta mesti menyerahkan kepada Bursa satu penyata dalam bentuk seperti yang ditetapkan dalam Jadual 1 Arahan ini tidak lewat daripada 4.00 petang Hari Pasaran yang berikutnya selepas Hari Pasaran kejatuhan tersebut berlaku.
- (4) Ketua Pematuhan dan Ketua Operasi Organisasi Peserta akan dipertanggungjawabkan untuk memastikan pematuhan dengan Kaedah 5.09(1) berhubung dengan semua maklumat dan rekod yang terkandung dalam pengemukaan kepada Bursa.

**2. Kaedah 13.04(5)**

- (1) Kaedah 13.04(5) menyatakan bahawa sesebuah Organisasi Peserta mesti menyerahkan

kepada Bursa satu penyata berkenaan dengan Modal Cair Organisasi Peserta, Kehendak Risiko Keseluruhan, Margin Cair dan Nisbah Kecukupan Modal dalam bentuk yang dikehendaki oleh Bursa.

- (2) Menurut Kaedah di atas, sesebuah Organisasi Peserta mesti menyerahkan penyata tersebut dalam bentuk yang ditetapkan dalam **Jadual 1** Arahan ini dan dengan cara serta pada masa yang dinyatakan dalam perenggan 1.1(1).
- (3) Jika terdapat sebarang perubahan kepada pelaporan akhir bulan yang dibuat di bawah perenggan 2(2), Organisasi Peserta mesti menyerahkan penyata yang dipinda, tidak lewat daripada 4 petang pada hari kalendar ke-10 bulan berikutnya.

### **3. Bahagian D Bab 13**

- (1) Bahagian D Bab 13 menyatakan kehendak-kehendak berkenaan dengan Modal Cair.
- (2) Kaedah 13.07 menyatakan bahawa sesebuah Organisasi Peserta mesti membuat pengiraan Modal Cair Organisasi Peserta dengan cara yang ditentukan oleh Bursa.
- (3) Dalam melaksanakan obligasi di bawah Kaedah di atas, sesebuah Organisasi Peserta mesti, antara lain, mematuhi kehendak-kehendak yang dinyatakan di bawah.

#### **3.1 Pengiraan Modal Cair**

- (1) Sesebuah Organisasi Peserta mesti membuat pengiraan Modal Cair Organisasi Peserta berdasarkan pengiraan dalam **Jadual 1** Arahan ini.
- (2) Untuk mengelakkan keraguan:
  - (a) keuntungan yang tidak diaudit mesti dirangkumkan dalam pengiraan Modal Cair;
  - (b) kerugian yang tidak diaudit (termasuk semua kerugian yang belum terealisasi kecuali kerugian yang belum terealisasi daripada kedudukan prinsipal yang disebut dalam perenggan 3.1(2)(d) mesti ditolak daripada Modal Cair;
  - (c) keuntungan yang belum terealisasi daripada kedudukan prinsipal mesti dimasukkan dalam pengiraan Modal Cair; dan
  - (d) keuntungan yang belum terealisasi daripada kedudukan prinsipal mesti ditolak daripada Modal Cair.
- (3) Sesebuah Organisasi Peserta mesti menyatakan Nilai pada Pasaran Semasa bagi semua Sekuriti Boleh Pasar Organisasi Peserta yang dilaporkan dalam **Jadual 1** Arahan ini secara harian.

#### **3.2 Sumber Modal**

##### **Syer Keutamaan**

- (1) Dalam pengiraan Modal Teras Organisasi Peserta, sesebuah Organisasi Peserta:
  - (a) mesti memasukkan modal syer keutamaan bukan kumulatif dan tidak boleh ditebus semula; dan  
  
boleh memasukkan syer keutamaan yang selain daripada syer keutamaan bukan kumulatif dan tidak boleh ditebus semula jika Organisasi Peserta memenuhi

kehendak-kehendak dalam Arahan Bursa berkenaan bila syer keutamaan tersebut boleh dimasukkan.

**Hutang bawahan diluluskan**

- (2) Hutang bawahan diluluskan ialah sesuatu hutang yang:
- (a) dibawahkan secara sah dari sisi undang-undang bagi tempoh awal selama sekurang-kurangnya 2 tahun dan sekurang-kurangnya setahun yang berbaki dengan cara yang diluluskan atau ditentukan oleh Bursa; dan
  - (b) hanya boleh dibayar semula dengan kelulusan Bursa secara bertulis yang telah diperolehi terlebih dahulu.
- (3) Sesebuah Organisasi Peserta boleh memasukkan hutang bawahan yang diluluskan dalam pengiraan Modal Cair Organisasi Peserta jika:
- (a) amaun agregat bagi hutang tersebut adalah kurang daripada 100% Dana Pemegang Syer Efektif Organisasi Peserta. Bursa tidak akan mengiktiraf mana-mana hutang yang telah dibawahkan jika Dana Pemegang Syer Efektif Organisasi Peserta adalah negatif;
  - (b) pemiutang bagi hutang bawahan telah memberikan persetujuan yang tidak boleh ditarik kembali bahawa;
    - (i) hak pemiutang untuk menerima prinsipal dan faedah bagi hutang adalah dibawahkan kepada semua penghutang lain Organisasi Peserta; dan
    - (ii) pemiutang tidak layak untuk menuntut atau menerima pembayaran daripada Organisasi Peserta, dengan cara ditolak antara satu sama lain atau dengan sebarang cara lain, bagi hutang yang telah dibawahkan tersebut sehingga semua hutang lain bagi Organisasi Peserta yang bukan hutang yang telah dibawahkan telah dibayar atau apabila Bursa telah memberikan kelulusan Bursa secara bertulis di bawah perenggan 3.2(3)(e) di bawah.
  - (c) hutang tidak tertakluk kepada mana-mana kemungkiran silang atau sandaran negatif;
  - (d) Bursa mengikut budi bicara Bursa, menghendaki hutang Organisasi Peserta untuk ditukarkan kepada ekuiti disebabkan kegagalan Organisasi Peserta untuk:
    - (i) mematuhi Keperluan Kecukupan Modal; dan
    - (ii) melaksanakan pembinaan semula modal bersesuaian bagi Organisasi Peserta yang diluluskan oleh Bursa.
  - (e) pembayaran balik keseluruhan atau sebahagian daripada hutang telah dibuat dengan kelulusan Bursa secara bertulis yang telah diperolehi terlebih dahulu.
  - (f) jika berlaku pembubaran, penggulangan, pelikuidasian atau penyusunan semula Organisasi Peserta, pemiutang Organisasi Peserta yang selain daripada pemiutang hutang yang telah dibawahkan mempunyai hak terlebih dahulu untuk menerima pembayaran penuh bagi hutang pemiutang lain sebelum pemiutang bagi hutang yang telah dibawahkan menerima mana-mana pembayaran berkaitan dengan hutang yang dibawahkan; dan
  - (g) walaupun seperti yang dinyatakan dalam perenggan 3.2(2) dan (3) ini, pemiutang

bagi hutang yang telah dibawahkan menerima sebarang pengagihan yang berkaitan dengan hutang yang telah dibawahkan tersebut, pemiutang akan membayar pengagihan tersebut kepada pemiutang lain Organisasi Peserta. Pembayaran ini akan dibuat dengan mengikut kadar hutang pemiutang lain sehingga hutang pemiutang lain telah dibayar dengan sepenuhnya.

**Rizab penilaian semula**

- (4) Sesebuah Organisasi Peserta boleh memasukkan satu rizab penilaian semula bagi aset tetap pada asas “keadaan sedia ada” dalam pengiraan Modal Cair Organisasi Peserta jika Organisasi Peserta tersebut:
- (a) memasukkan jumlah yang lebih rendah bagi angka yang berikut:
    - (i) lebihan antara nilai jualan paksa dan nilai buku bersih bagi aset tetap; atau
    - (ii) 50% daripada lebihan antara nilai pasaran saksama dan nilai buku bersih bagi aset tetap; dan
  - (b) menjalankan pelaksanaan penilaian semula daripada rizab penilaian semula yang dikira:
    - (i) selepas tamat tempoh 10 tahun daripada tarikh aset tetap dibeli atau selepas tarikh penilaian semula terakhir aset tetap; dan
    - (ii) melalui penilai profesional yang boleh diterima oleh Bursa dan berlesen di bawah Akta Penilai, Pentaksir dan Ejen Harta Tanah 1981.

**3.3 Aset spesifik yang terkecualidan jenis aset yang terkecuali**

- (1) Sesebuah Organisasi Peserta mesti mengecualikan secara keseluruhan aset yang berikut daripada pengiraan Modal Cair:
- (a) **Aset tetap dan aset tidak ketara**

Jumlah nilai buku bersih bagi aset tetap dan aset tidak ketara yang dilaporkan dalam kunci kira-kira termasuk nama baik perniagaan, kos pembangunan dipermodalkan, lesen, cap dagangan dan hak yang seumpamanya.
  - (b) **Aset cukai**

Amaun keseluruhan aset cukai atau pembayaran cukai pendahuluan, kecuali Organisasi Peserta mempunyai penyata bertulis daripada pihak berkuasa pencukaian yang berkaitan yang menunjukkan pembayaran akan dibuat dalam tempoh 3 bulan daripada tarikh penyata bertulis tersebut.
  - (c) **Aset bukan semasa lain**

Semua aset bukan semasa yang lain termasuk pelaburan dalam bentuk pegangan ekuiti sebanyak 20% atau lebih dalam sesuatu perbadanan. Pelaburan yang melebihi 20% dalam sesebuah syarikat adalah dianggap sebagai satu pelaburan dalam sesebuah syarikat yang bersekutu.
  - (d) **Aset yang dikenakan caj**

Aset cair yang dikenakan caj ke atas pihak ketiga kecuali:

- (i) aset tersebut dikenakan caj semata-mata dengan tujuan untuk mengumpul dana daripada pihak ketiga secara tulus bagi penggunaan secara eksklusif dalam perniagaan Organisasi Peserta; dan
- (ii) Organisasi Peserta telah memberitahu Bursa dengan sewajarnya mengenai butir-butir bagi aset yang dikenakan caj tersebut.

**(e) Deposit di institusi yang tidak diluluskan**

Deposit selain daripada deposit yang didepositkan di institusi kewangan yang diluluskan. Dalam perenggan ini “institusi kewangan diluluskan” bermaksud sesebuah institusi perbankan dan kewangan yang berlesen di bawah undang-undang Malaysia dan institusi kewangan lain yang ditetapkan oleh Bursa.

**(f) Baki Orang Bersekutu atau Orang Berkaitan**

Baki dengan Orang Bersekutu atau Orang Berkaitan tanpa membuat pengiraan sama ada baki ini adalah dijamin atau tidak.

**(g) Penghutang lain**

Baki dengan penghutang lain yang tertunggak lebih daripada 30 hari. Baki ini tidak termasuk baki dengan Orang Berkaitan atau Orang Bersekutu.

**(h) Prapembayaran**

Prapembayaran yang tidak boleh dibatalkan dan direalisasikan kepada tunai dalam tempoh 30 hari.

**(i) Lain-lain aset**

Aset yang tidak boleh direalisasikan dalam tempoh 30 hari kecuali pada setakat aset tersebut dijamin oleh sekuriti atau dalam bentuk kolateral lain yang boleh diterima oleh Bursa. Aset yang dijamin oleh sekuriti atau dalam bentuk kolateral lain yang boleh diterima oleh Bursa boleh merangkumi pinjaman kepada perbadanan yang digabungkan dan dikawal selia di bawah mana-mana undang atau peraturan yang memperlakukan pinjaman tersebut sebahagian daripada modal yang ditetapkan oleh peraturan atau undang-undang bagi gabungan tersebut.

- (2) Sesebuah Organisasi Peserta boleh menggunakan kolateral atau sekuriti untuk mengurangkan pengecualian aset yang dinyatakan dalam perenggan 3.3(1)(c) ke (i) jika kolateral tersebut memenuhi prinsip dalam perenggan 6.4(1). Sesebuah Organisasi Peserta mesti mengambil kira diskaun yang terpakai pada **Jadual 18** Arahan ini apabila menentukan nilai bagi kolateral tersebut.

### **3.4 Liabiliti kontinjen**

#### **Am**

- (1) Sesebuah Organisasi Peserta yang memasuki kedudukan yang berkenaan dengan sesuatu instrumen, sama ada kewangan atau sebaliknya yang menimbulkan liabiliti kontinjen mesti pada sepanjang tempoh bagi mengekalkan kedudukan, mengekalkan:
  - (a) Margin Cair yang mencukupi untuk membolehkan Organisasi Peserta tersebut untuk melaksanakan obligasi Organisasi Peserta dengan sepenuhnya di bawah liabiliti kontinjen; dan
  - (b) Nisbah Kecukupan Modal yang lebih daripada 1.2.

#### **Jaminan**

- (2) Sesebuah Organisasi Peserta mesti tidak memasukkan jaminan yang diberikan oleh Organisasi Peserta daripada pengiraan Modal Cair.
- (3) Bursa boleh, melalui permohonan bertulis Organisasi Peserta, membenarkan sesuatu jaminan yang diberikan oleh Organisasi Peserta dimasukkan secara sebahagian atau sepenuhnya ke dalam pengiraan Modal Cair.
- (4) Jika sesuatu jaminan telah diberikan oleh sesebuah Organisasi Peserta kepada sesebuah syarikat dalam kumpulan syarikat Organisasi Peserta, liabiliti syarikat yang menerima jaminan tersebut (setakat syarikat tersebut diliputi oleh jaminan) mesti diambil kira sebagai sebahagian daripada aset dan liabiliti Organisasi Peserta bagi pengiraan tersebut, dan dalam kes yang sedemikian, jaminan tersebut mesti tidak ditolak daripada pengiraan modal.
- (5) Sesebuah Organisasi Peserta mesti dengan serta-merta memaklumkan Bursa secara bertulis mengenai sebarang jaminan intra kumpulan dan jaminan pihak yang berkaitan.

#### **Opsyen**

- (6) Liabiliti sesebuah Organisasi Peserta yang timbul daripada Opsyen Jualan yang diterbitkan oleh Organisasi Peserta tersebut mesti:
  - (a) diperlakukan sebagai liabiliti kontinjen Organisasi Peserta dari tarikh penerimaan Organisasi Peserta yang jelas tentang komitmen bagi Opsyen Jualan atau pada tarikh perjanjian Opsyen Jualan ditandatangani, mengikut mana-mana yang lebih awal; dan
  - (b) ditolak daripada atau tidak dimasukkan ke dalam pengiraan Modal Cair.
- (7) Sesebuah Organisasi Peserta mesti membuat pengiraan semua liabiliti kontinjen yang timbul daripada Opsyen Jualan yang diterbitkan oleh Organisasi Peserta dengan cara yang ditetapkan dalam **Jadual 2** Arahan ini.
- (8) Sesebuah Organisasi Peserta boleh mengurangkan liabiliti kontinjen Organisasi Peserta yang timbul daripada Opsyen Jualan setakat Organisasi Peserta memegang kolateral di bawah syarat-syarat yang ditetapkan dalam perenggan 6.4(1).
- (9) Sesebuah Organisasi Peserta mesti mengambil kira diskaun yang terpakai dinyatakan dalam **Jadual 18** Arahan ini apabila menentukan nilai kolateral tersebut.



**4. Bahagian E Bab 13**

- (1) Bahagian E Bab 13 menyatakan kehendak berkenaan dengan Risiko Operasi.
- (2) Kaedah 13.09(1) menyatakan bahawa Kehendak Risiko Operasi Organisasi Peserta mesti melebihi:
  - (a) Kehendak Risiko Operasi Minimum yang berkenaan; atau
  - (b) 25% daripada keperluan perbelanjaan tahunan Organisasi Peserta berdasarkan kepada laporan juru audit terakhir yang diserahkan di Bursa bagi 12 bulan sebelumnya.
- (3) Kaedah 13.11 menyatakan bahawa sesebuah Organisasi Peserta mesti membuat pengiraan keperluan perbelanjaan tahunan Organisasi Peserta dengan cara yang ditentukan oleh Bursa. Kaedah 13.2 selanjutnya menyatakan bahawa Bursa boleh menghendaki sesebuah Organisasi Peserta untuk melaraskan keperluan perbelanjaan tahunan jika:
  - (a) terdapat perubahan yang signifikan dalam keadaan atau aktiviti Organisasi Peserta tersebut; atau
  - (b) sebahagian yang material daripada perbelanjaan ditanggung atau terakru oleh pihak ketiga apabila perbelanjaan tersebut diketahui oleh Organisasi Peserta tetapi tidak dikenakan sepenuhnya ke atas Organisasi Peserta.
- (4) Dalam melaksanakan obligasi di bawah Kaedah-kaedah di atas, sesebuah Organisasi Peserta mesti, antara lain, mematuhi kehendak-kehendak yang dinyatakan di bawah.

**4.1 Pengiraan Keperluan Perbelanjaan Tahunan**

- (1) Sesebuah Organisasi Peserta mesti membuat pengiraan perbelanjaan tahunan Organisasi Peserta dengan merujuk kepada laporan audit terkini Organisasi Peserta yang diserahkan di Bursa dengan cara yang berikut:
  - (a) jumlah pendapatan Organisasi Peserta ditolak keuntungan sebelum pencukaian; atau
  - (b) agregat jumlah pendapatan Organisasi Peserta dan sebarang kerugian sebelum pencukaian;

ditolak dengan agregat bagi item yang berikut:

- (i) bonus bukan kontraktual yang dibayar daripada keuntungan tahun yang berkaitan kepada pengarah dan pekerja;
- (ii) pembayaran dan pengambilgunaan keuntungan dalam apa jua bentuk, kecuali bagi saraan yang dijamin yang kena dibayar walaupun jika syarikat mengalami kerugian pada tahun tersebut;
- (iii) komisen dibayar yang dikongsikan dengan orang yang selain daripada pekerja atau pengarah;
- (iv) yuran, levi dan caj lain yang dibayar kepada Pusat Penjelasan, Suruhanjaya dan Depositori;
- (v) faedah yang kena dibayar kepada kaunterparti;
- (vi) faedah yang kena dibayar pada pinjaman untuk membiayai perniagaan

pelaburan Organisasi Peserta dan perniagaan berkaitan yang dijalankan berhubung dengan perniagaan pelaburan tersebut;

- (vii) item pengecualian (termasuk item yang timbul daripada kejadian atau transaksi dalam aktiviti biasa perniagaan Organisasi Peserta yang adalah kedua-duanya material dan tidak dijangkakan untuk berlaku secara kerap atau tetap), dengan kelulusan Bursa secara bertulis yang telah diperoleh terlebih dahulu;
- (viii) kerugian yang timbul daripada penterjemahan baki mata wang asing; dan
- (ix) sebarang kos dan perbelanjaan lain yang ditetapkan oleh Bursa.

#### **4.2 Pengecualian**

- (1) Sesebuah Organisasi Peserta mesti mendasarkan keperluan perbelanjaan tahunan pada akaun yang dibelanjawankan atau akaun lain yang diserahkan Organisasi Peserta kepada Bursa sebagai sebahagian daripada permohonan Organisasi Peserta untuk menjadi Organisasi Peserta jika Organisasi Peserta tidak mempunyai laporan juru audit disebabkan:
  - (a) Organisasi Peserta baru sahaja memulakan perniagaan; atau
  - (b) Organisasi Peserta belum menjalankan perniagaan dengan cukup lama untuk menyerahkan laporan audit Organisasi Peserta kepada Bursa.
- (2) Sesebuah Organisasi Peserta mesti membuat pengiraan keperluan perbelanjaan tahunan secara berkadar yang diluluskan oleh Bursa jika Organisasi Peserta tidak mempunyai laporan juru audit kerana akaun Organisasi Peserta mewakili tempoh yang melebihi 12 bulan.

#### **5. Bahagian F Bab 13**

- (1) Bahagian F Bab 13 menyatakan kehendak berkenaan Risiko Kedudukan.
- (2) Kaedah 13.13 menyatakan bahawa sesebuah Organisasi Peserta mesti membuat pengiraan Kehendak Risiko Kedudukan bagi sekuriti yang disenaraikan di bawah:
  - (a) sekuriti yang dipegang oleh Organisasi Peserta sebagai prinsipal, termasuk yang dipegang menurut aktiviti intra hari Organisasi Peserta;
  - (b) sekuriti yang Dipinjam atau Sekuriti Diberi Pinjam dan Sekuriti ISSBNT yang Dijual atau Sekuriti ISSBNT yang Dibeli untuk Organisasi Peserta sebagai prinsipal;
  - (c) sekuriti yang selain daripada Sekuriti Margin yang dipegang oleh Organisasi Peserta yang selanjutnya telah diberi pinjam oleh Organisasi Peserta sebagai prinsipal bagi tujuan Pinjaman dan Peminjaman Sekuriti atau yang selanjutnya dijual oleh Organisasi Peserta sebagai prinsipal bagi tujuan ISSBNT;
  - (d) Kolateral MFF Cagaran Lanjut; dan
  - (e) Sekuriti Margin Peminjaman Lanjut.
- (3) Kaedah 13.4 menyatakan bahawa sesebuah Organisasi Peserta mesti membuat pengiraan Kehendak Risiko Kedudukan bagi ekuiti dan kedudukan Derivatif Dagangan Bursa dengan cara yang ditentukan oleh Bursa.
- (4) Kaedah 13.5 menyatakan bahawa sesebuah Organisasi Peserta mesti membuat pengiraan Kehendak Risiko Kedudukan untuk Sekuriti Hutang bagi Sekuriti Hutang dengan cara yang

ditentukan oleh Bursa.

- (5) Kaedah 13.6 menyatakan bahawa sesebuah Organisasi Peserta yang berniat untuk mengambil kedudukan dalam sesuatu instrumen yang bagi instrumen tersebut tiada perlakuan yang ditentukan di bawah Bab ini mesti, mendapatkan arahan Bursa berkenaan dengan pengiraan yang terpakai kepada instrumen tersebut sekurang-kurangnya 15 Hari Pasaran sebelum pelaksanaan atau sebelum tarikh instrumen tersebut berkuat kuasa. Sesebuah Organisasi Peserta mesti, bagi instrumen tersebut, mengguna pakai Kehendak Risiko Kedudukan sebanyak 100% daripada Nilai pada Pasaran Semasa instrumen sehingga Bursa menentukan pengiraan yang bersesuaian.
- (6) Dalam melaksanakan obligasi di bawah Kaedah-kaedah di atas, sesebuah Organisasi Peserta mesti, antara lain, mematuhi kehendak-kehendak yang dinyatakan di bawah.

### **5.1 Prinsip yang terpakai kepada ekuiti Kehendak Risiko Kedudukan:**

- (1) Sesebuah Organisasi Peserta, dalam membuat pengiraan Kehendak Risiko Kedudukan bagi ekuiti Organisasi Peserta dan yang kedudukan yang bersamaan dengan ekuiti mesti:
- (a) menyatakan Nilai pada Pasaran bagi kedudukan prinsipal Organisasi Peserta secara harian;
  - (b) membuat pengiraan Kehendak Risiko Kedudukan Organisasi Peserta secara negara ke negara (jika berkenaan);
  - (d) dalam kes resit depositori, memperuntukkan sesuatu saham yang diwakili oleh resit depositori ke negara yang sama bagi saham sandaran; dan
  - (e) menambahkan sebarang Pendapatan terakru pada Sekuriti yang Dipinjam, Sekuriti Diberi pinjam, Kolateral SBL, Kolateral ISSBNT, Sekuriti ISSBNT yang Dijual, atau Sekuriti ISSBNT yang Dibeli dan menolak sebarang fi dan caj yang dikenakan pada pinjaman, peminjaman, penjualan, pembelian, Kolateral ISSBNT atau Kolateral SBL.
- (2) Sesebuah Organisasi Peserta boleh, dalam kes sekuriti yang dipegang oleh Organisasi Peserta mengikut aktiviti intra hari Organisasi Peserta, mengurangkan pendedahan risiko Organisasi Peserta setakat Nilai pada Pasaran Semasa bagi kolateral yang dipegang selepas menolak diskaun yang terpakai dinyatakan dalam **Jadual 18** Arahan ini.

### **5.2 Kaedah bagi pengiraan untuk Kehendak Risiko Kedudukan bagi ekuiti dan kedudukan yang bersamaan dengan ekuiti**

- (1) Sesebuah Organisasi Peserta mesti mengguna pakai sama ada Pendekatan Standard atau Pendekatan Blok Pembinaan dalam membuat pengiraan Kehendak Risiko Kedudukan bagi syer Ekuiti.
- (2) Sesebuah Organisasi Peserta boleh, dalam membuat pengiraan Kehendak Risiko Kedudukan Ekuiti Organisasi Peserta, merangkumkan kedudukan yang disenaraikan di bawah sebagai kedudukan yang bersamaan dengan ekuiti dengan mengguna pakai

Pendekatan Standard atau Pendekatan Blok Pembinaan. Dengan melakukan yang sedemikian, Organisasi Peserta mesti mematuhi kehendak-kehendak dalam perenggan 5.3(2).

- (a) Pertukaran ekuiti;
- (b) Opsyen Dagangan Bursa dan Opsyen syer;

- (c) Syer niaga hadapan individu;
- (d) Opsyen syer Pasaran Atas Kaunter;
- (e) Waran ke atas syer tunggal;
- (f) Indeks dan sekumpulan Derivatif Dagangan Bursa;
- (g) Resit depositori; dan
- (h) Nota boleh tukar.

Jika sesebuah Organisasi Peserta tidak dapat mematuhi kaedah-kaedah dalam perenggan 5.3(2), Organisasi Peserta tersebut mesti membuat pengiraan Kehendak Risiko Kedudukan dengan mengguna pakai salah satu daripada Kaedah Margin, Kaedah Melindung Nilai atau Kaedah Asas, mengikut yang bersesuaian.

- (3) Jika penukaran sesuatu nota boleh tukar atau sebarang Derivatif Dagangan Bursa ke kedudukan yang bersamaan dengan ekuiti menimbulkan kerugian nosional, sesebuah Organisasi Peserta mesti memperlakukan kerugian ini sebagai caj modal tambahan. Sesebuah Organisasi Peserta mesti memperoleh kedudukan bersamaan dengan ekuiti bagi sesuatu nota boleh tukar sebelum mengguna pakai Pendekatan Standard atau Pendekatan Blok Pembinaan dalam membuat pengiraan Kehendak Risiko Kedudukan.

**5.3 Kriteria kelayakan untuk mengguna pakai Pendekatan Standard atau Pendekatan Blok Pembinaan bagi Derivatif Dagangan Bursa:**

- (1) Sesebuah Organisasi Peserta mesti memperlakukan nota boleh tukar seperti instrumen ekuiti jika:
  - (a) terdapat kurang daripada 1 tahun berbaki bagi tarikh penukaran nota boleh tukar; dan
  - (b) nota boleh tukar didagangkan pada “premium” yang kurang daripada 10%.

Jika kriteria di atas tidak dipenuhi, Organisasi Peserta tersebut boleh memperlakukan nota boleh tukar tersebut sebagai sama ada instrumen ekuiti (seperti yang dihuraikan di atas) atau Hutang Sekuriti di bawah perenggan 5.12. Dalam perenggan ini, “premium” bermaksud Nilai pada Pasaran Semasa pada waktu itu bagi nota boleh tukar ditolak dengan Nilai Pada Pasaran Semasa pada waktu itu bagi sekuriti sandaran, dinyatakan sebagai peratusan daripada Nilai pada Pasaran Semasa pada waktu itu bagi sekuriti sandaran.

- (2) Sesebuah Organisasi Peserta yang berniat untuk menukarkan instrumen ekuiti yang dirujuk dalam perenggan 5.2(2) kepada kedudukan yang bersamaan dengan ekuiti mesti mematuhi kaedah-kaedah yang dinyatakan di bawah.
  - (a) Pertukaran ekuiti mesti diperlakukan sebagai 2 kedudukan nosional.
  - (b) Pendekatan Standard atau Pendekatan Blok Pembinaan boleh diguna pakai dalam membuat pengiraan Kehendak Risiko Kedudukan untuk sesuatu kedudukan Opsyen atau kedudukan Waran. Walaubagaimanapun, kedudukan Opsyen atau kedudukan

Waran (seperti yang berkenaan) mesti berada In the Money sekurang-kurangnya pada Faktor Risiko Kedudukan yang digunakan dalam Pendekatan Standard yang

dinyatakan dalam Jadual 3 Arahan ini. Jika kedudukan Opsyen atau kedudukan Waran tidak memenuhi kehendak ini, sesebuah Organisasi Peserta mesti:

- (i) membuat pengiraan Kehendak Risiko Kedudukan untuk kedudukan Opsyen atau kedudukan Waran tersebut dengan menggunakan pakai sama ada Kaedah Asas, Melindung Nilai atau Margin, seperti yang bersesuaian; dan
- (ii) tidak memperlakukan kedudukan Opsyen atau kedudukan Waran sebagai kedudukan yang bersamaan dengan ekuiti.
- (c) Opsyen Panggilan Dibeli dan Opsyen Jualan diterbitkan mesti diperlakukan seperti kedudukan panjang.
- (d) Opsyen Jualan Dibeli dan Opsyen Panggilan diterbitkan mesti diperlakukan seperti kedudukan pendek.
- (e) Saham individu hadapan boleh dirangkumkan sebagai kedudukan yang bersamaan dengan ekuiti tunggal pada Nilai pada Pasaran Semasa pada masa itu.
- (f) Opsyen Ekuiti dan kontrak niaga hadapan ke atas indeks atau kumpulan syer boleh diperlakukan sebagai sama ada kedudukan yang bersamaan ekuiti tunggal atau sebagai kedudukan nosional dalam komposisi ekuiti.
- (g) Bursa akan menentukan kehendak-kehendak bagi penukaran untuk mana-mana instrumen berdasarkan kes demi kes.

#### **5.4 Pengiraan bagi kedudukan yang bersamaan dengan ekuiti bagi instrumen yang tiada perlakuan ditentukan bagi instrumen tersebut**

Sesebuah Organisasi Peserta mesti membuat pengiraan bagi kedudukan yang bersamaan dengan ekuiti bagi Derivatif Dagangan Bursa atau bagi instrumen lain yang tiada perlakuan ditentukan bagi instrumen tersebut di bawah perenggan 5.1, 5.2 dan 5.3 berdasarkan kehendak-kehendak yang ditentukan oleh Bursa.

#### **5.5 Kedudukan Secara Tolak Selesai**

- (1) Sesebuah Organisasi Peserta boleh melaksanakan secara tolak selesai kedudukan panjang terhadap kedudukan pendek jika:
  - (a) berkaitan dengan sesuatu ekuiti, kedudukan adalah dalam jenis ekuiti yang sama; atau
  - (b) berkaitan dengan sesuatu kedudukan yang bersamaan dengan ekuiti yang dikenal pasti dalam perenggan 5.2(2), kedudukan adalah dalam jenis instrumen yang sama.

Walaupun bagaimanapun, dalam kes perenggan 5.5(1)(b), instrumen tersebut mesti telah ditukarkan kepada kedudukan yang bersamaan dengan ekuiti berdasarkan perenggan 5.3(2).

- (2) Sesebuah Organisasi Peserta boleh:
  - (a) berkaitan dengan Pinjaman dan Peminjaman Sekuriti, melaksanakan secara tolak selesai kedudukan Sekuriti Diberi Pinjam terhadap Sekuriti yang Dipinjam jika kedudukan adalah jenis yang sama; atau
  - (b) berkaitan dengan ISSBNT, melaksanakan secara tolak selesai Sekuriti ISSBNT yang Dibeli terhadap Sekuriti ISSBNT yang Dijual jika kedudukan adalah jenis yang sama.

#### **5.6 Pendekatan Standard**

**Kedudukan Bersih**

- (1) Sesebuah Organisasi Peserta mesti menukarkan sesuatu kedudukan yang mengguna pakai Pendekatan Standard kepada kedudukan bersih.

**Metodologi**

- (2) Sesebuah Organisasi Peserta mesti membuat pengiraan Kehendak Risiko Kedudukan berdasarkan Pendekatan Standard berdasarkan negara demi negara dalam cara yang berikut:

Langkah 1

Lakukan pengiraan Kehendak Risiko Kedudukan untuk setiap kedudukan ekuiti bersih menggunakan formula di bawah. Kedudukan pendek bersih dan kedudukan panjang bersih mesti menjana Kehendak Risiko Kedudukan yang positif.

$$\text{PRR}_{\text{kedudukan ekuiti}} = \text{Nilai pada Pasaran Semasa bagi kedudukan bersih} \times \text{PRF}$$

laitu,

$$\text{PRF} = \text{Faktor Risiko Kedudukan terpakai, seperti yang dinyatakan dalam **Jadual 3** Arahani ini.}$$

Langkah 2

Lakukan pengiraan Kehendak Risiko Kedudukan berdasarkan Pendekatan Standard bagi setiap portfolio negara seperti yang berikut:

$$\text{PRR}_{\text{portfolio negara}} = \text{Agregat PRR yang terpakai kepada kedudukan panjang bersih dan kedudukan pendek bersih dalam portfolio negara tersebut}$$

Langkah 3

Lakukan pengiraan Kehendak Risiko Kedudukan berdasarkan Pendekatan Standard seperti yang berikut:

$$\text{Total PR}_{\text{Pendekatan Standard}} = \text{Agregat PRR bagi portfolio semua negara}$$

**5.7 Pendekatan Blok Pembinaan**

**Kriteria kelayakan tambahan**

- (1) Sesebuah Organisasi Peserta boleh menggunakan Pendekatan Blok Pembinaan pada kedudukan ekuiti dan kedudukan yang bersamaan dengan ekuiti jika:
- (a) dalam portfolio sesebuah negara, terdapat sekurang-kurangnya 5 kedudukan panjang bersih atau 5 kedudukan pendek bersih yang dipegang dalam sekuriti yang disenaraikan dan disebut harga yang membentuk sebahagian daripada komponen saham bagi mana-mana indeks pasaran dikekalkan atau boleh diterima oleh Bursa. **Jadual 4** Arahani ini menyatakan Indeks Pasaran Diiktiraf; dan
  - (b) sesuatu kedudukan panjang atau pendek bersih melebihi 20% daripada nilai kasar

portfolio negara tersebut. Di sini, hanya amaun sehingga 20% boleh diperlakukan di bawah Pendekatan Blok Pembinaan. Amaun yang berlebihan mesti diperlakukan di bawah Pendekatan Standard.

**Metodologi**

- (2) Sesebuah Organisasi Peserta mesti membuat pengiraan Kehendak Risiko Kedudukan berdasarkan kepada Pendekatan Blok Pembinaan berdasarkan negara demi negara sebagai jumlah risiko spesifik dan risiko pasaran am. Ini ditunjukkan di bawah.

$$PRR_{\text{portfolio negara}} = \text{Risiko Pasaran Am} + \text{Risiko Pasaran Spesifik}$$

Risiko spesifik dan risiko pasaran am mesti dikira seperti yang berikut:

**Risiko Spesifik**

Risiko spesifik mesti dikira berdasarkan negara demi negara

Langkah 1

Lakukan pengiraan risiko spesifik bagi kedudukan ekuiti individu menggunakan formula di bawah. Kedudukan panjang bersih dan kedudukan pendek bersih mesti menjana Kehendak Risiko Kedudukan yang positif.

$$SR_{\text{kedudukan setiap ekuiti}} = \text{Nilai pada pasaran semasa bagi kedudukan bersih individu} \times PRF$$

laitu,  
 SR = Risiko spesifik  
 PRF = Faktor Risiko Kedudukan yang terpakai seperti yang dinyatakan dalam **Jadual 5** Arahan ini

Langkah 2

Lakukan pengiraan bagi risiko spesifik untuk setiap portfolio negara seperti yang ditentukan di bawah. Pelaksanaan secara tolak selesai risiko spesifik kedudukan panjang dan pendek adalah dilarang.

$$SR_{\text{portfolio setiap negara}} = \text{Agregat Kehendak Risiko Kedudukan yang terpakai kepada kedudukan panjang bersih dan kedudukan pendek bersih dalam Portfolio negara tersebut}$$

**Risiko pasaran am**

Risiko pasaran am mesti dikira berdasarkan negara demi negara.

Langkah 1

Lakukan pengiraan risiko pasaran am bagi kedudukan ekuiti individual menggunakan formula di bawah:

$$\text{GMR}_{\text{kedudukan ekuiti individual}} = \text{Nilai pada pasaran semasa bagi kedudukan bersih individu} \times \text{PRF}$$

laitu,

$$\begin{aligned} \text{GMR} &= \text{Risiko pasaran am} \\ \text{PRF} &= \text{Faktor Risiko Kedudukan, seperti yang dinyatakan dalam Jadual 5 Arahan ini} \end{aligned}$$

Langkah 2

Lakukan pengiraan risiko pasaran am bagi portfolio sesebuah negara menggunakan formula di bawah. Pelaksanaan secara tolak selesai bagi kedudukan panjang dan pendek bagi risiko pasaran am adalah dibenarkan.

$$\text{GMR}_{\text{portfolio negara spesifik}} = \text{Nilai bersih bagi PRR yang terpakai kepada kedudukan panjang bersih dan kedudukan pendek bersih dalam portfolio negara tersebut}$$

Jika amaun bersih adalah negatif, tanda negatif tersebut mesti ditukarkan kembali ke nilai positif

$$\text{GMR} = \text{Risiko pasaran am}$$

laitu,

**Jumlah PRR**

Jumlah Kehendak Risiko Kedudukan berdasarkan Pendekatan Blok Pembinaan adalah jumlah Kehendak Risiko Kedudukan bagi portfolio semua negara.

$$\text{Total PRR Pendekatan Blok Pembinaan} = \text{Agregat PRR bagi portfolio semua negara}$$



**5.8 Kaedah Margin**

**Kriteria**

- (1) Sesebuah Organisasi Peserta boleh mengguna pakai Kaedah Margin untuk membuat pengiraan Kehendak Risiko Kedudukan untuk semua kedudukan Derivatif Dagangan Bursa yang mempunyai kehendak margin permulaan yang positif.
- (2) Sesebuah Organisasi Peserta boleh menggunakan Kaedah Margin jika sesebuah Organisasi Peserta memilih untuk tidak menggunakan mana-mana kaedah yang tersedia. Walaubagaimanapun, sesebuah Organisasi Peserta mesti menggunakan Kaedah Margin jika ia tidak memenuhi kriteria bagi kaedah lain.

**Metodologi**

- (3) Sesebuah Organisasi Peserta mesti menentukan Kehendak Risiko Kedudukan menggunakan Kaedah Margin dengan menggandakan 100% kehendak margin permulaan bagi pertukaran yang berkaitan sebanyak 4.
- (4) Jika pertukaran yang berkaitan membuat pengiraan kehendak margin secara keseluruhan, atau mengofset niaga hadapan dan Opsyen dalam pengiraan margin, Kehendak Risiko Kedudukan boleh didasarkan pada margin keseluruhan.

**5.9 Kaedah Melindung Nilai**

- (1) Sesebuah Organisasi Peserta boleh mengguna pakai Kaedah Melindung Nilai untuk membuat pengiraan Kehendak Risiko Kedudukan bagi kedudukan ekuiti yang dilindungi nilai oleh sesuatu Opsyen atau Waran.
- (2) Kaedah Melindung Nilai hanya boleh digunakan setakat amaun nominal ekuiti yang menjadi sandaran Opsyen tersebut berpadanan dengan amaun nominal bagi ekuiti.
- (3) Sesebuah Organisasi Peserta mesti menentukan Kehendak Kedudukan Risiko untuk kedudukan menggunakan Kaedah Melindung Nilai berdasarkan dengan **Jadual 6** Arahan ini.

**5.10 Kaedah Asas**

- (1) Sesebuah Organisasi Peserta boleh mengguna pakai Kaedah Asas untuk membuat pengiraan Kehendak Risiko Kedudukan bagi Derivatif Dagangan Bursa.
- (2) Sesebuah Organisasi Peserta mesti menentukan kedudukan Kehendak Risiko Kedudukan menggunakan Kaedah Asas berdasarkan **Jadual 6** Arahan ini.

**5.11 Pertukaran wang asing**

Sesebuah Organisasi Peserta mesti membuat pengiraan Kehendak Risiko Kedudukan untuk pendedahan pertukaran wang asing dengan mengguna pakai diskaun yang terpakai dinyatakan dalam **Jadual 18** Arahan ini kepada jumlah bagi kedudukan panjang bersih dalam mata wang asing.

**5.12 Hutang Sekuriti**

- (1) Kehendak Risiko Kedudukan untuk nota boleh tukar selain daripada Hutang Sekuriti mesti dikira seperti yang berikut:

$$\text{PRR} = \text{Nilai Pasaran digandakan dengan } 8\%$$

- (2) Jika atas sebarang sebab, sesebuah Organisasi Peserta tidak dapat membuat pengiraan untuk Kehendak Risiko Kedudukan bagi Sekuriti FI melalui sistem elektronik, Organisasi Peserta tersebut mesti membuat pengiraan Kehendak Risiko Kedudukan untuk Sekuriti FI secara manual berdasarkan formula yang dinyatakan di bawah.

$$\text{FI PRR} = \text{Nilai pasaran bagi Sekuriti FI} \times \text{PRFs}$$

laitu,

$$\text{FI PRR} = \text{Kehendak Risiko Kedudukan bagi Sekuriti FI}$$

$$\text{Nilai pasaran bagi kedudukan} = \text{Nilai secara tolak selesai bagi kedudukan panjang dan pendek dalam Sekuriti FI yang sama jenis, tempoh dan penarafan.}$$

$$\text{PRF} = \text{Faktor Risiko Kedudukan risiko spesifik yang terpakai} + \text{faktor Risiko Kedudukan risiko pasaran am yang terpakai. Faktor Risiko Kedudukan bagi Sekuriti FI dinyatakan dalam **Jadual 7** Arahani ini.}$$

- (3) Sesebuah Organisasi Peserta mesti membuat pengiraan Kehendak Risiko Kedudukan bagi Sekuriti FI secara mingguan dengan cara yang dinyatakan dalam **Jadual 8** Arahani ini.

### **5.13 Sekuriti yang digantung**

Sesebuah Organisasi Peserta mesti membuat pengiraan Kehendak Risiko Kedudukan untuk sekuriti yang digantung dengan mengguna pakai faktor Risiko Kedudukan yang terpakai dinyatakan dalam **Jadual 3** Arahani ini kepada Harga Terakhir. Jika sekuriti tersebut telah digantungkan untuk tempoh yang berterusan untuk lebih daripada 2 Hari Pasaran, faktor Risiko Kedudukan yang terpakai ialah 100%.

### **5.14 Dana Dagangan Bursa**

- (1) Sesebuah Organisasi Peserta mesti mengurangkan pendedahan Organisasi Peserta kepada kedudukan proprietari dalam ekuiti dan Sekuriti Hutang yang dipegang semata-mata bagi tujuan untuk mencipta satu Dana Dagangan Bursa dengan berkadar kepada amaun Dana Dagangan Bursa yang telah pun dijual.
- (2) Sesebuah Organisasi Peserta mesti memastikan bahawa kedudukan proprietari dalam ekuiti dan Hutang Sekuriti yang timbul daripada transaksi repo berbalik yang mempunyai pendedahan kedudukan berdasarkan perbezaan positif bagi Nilai pada Pasaran Semasa bagi instrumen sandaran dan nilai jualan semula pratentu bagi instrumen sandaran tersebut, seperti yang dipersetujui antara Organisasi Peserta dan penjual repo.

### **5.15 Amanah saham**

Jika atas sebarang sebab, sesebuah Organisasi Peserta tidak dapat membuat pengiraan bagi Keperluan Kedudukan Risiko bagi pelaburan Organisasi Peserta dalam amanah saham melalui sistem elektronik, Organisasi Peserta tersebut mesti membuat pengiraan secara manual dengan mengguna pakai faktor Risiko Kedudukan yang terpakai dinyatakan dalam **Jadual 9** Arahani ini kepada nilai pasaran amanah saham tersebut.

### **5.16 Pembiayaan Margin Risiko Dicagarkan**

- (1) Sesebuah Organisasi Peserta mesti mematuhi prinsip di bawah dalam membuat pengiraan Kehendak Risiko Kedudukan untuk Pembiayaan Margin Risiko Dicagarkan berkenaan dengan Kolateral MFF Cagaran Lanjut.
- (a) Organisasi Peserta tersebut mesti membuat pengiraan Kehendak Risiko Kedudukan untuk semua kedudukan Kolateral MFF Cagaran Lanjut;

- (b) Jumlah Kehendak Risiko Kedudukan untuk semua kedudukan Kolateral MFF Cagaran Lanjut Organisasi Peserta mewakili jumlah Kehendak Risiko Kedudukan bagi Pembiayaan Margin Risiko Dicagarkan Organisasi Peserta berkenaan dengan Kolateral MFF Cagaran Lanjut;
  - (c) Organisasi Peserta mesti, secara harian, menyatakan Nilai pada Pasaran Semasa bagi semua kolateral Organisasi Peserta, dan jika dikehendaki, nilai kolateral tersebut mesti didiskaunkan dengan cara yang dinyatakan dalam perenggan 6.4(2) dan **Jadual 18** Arahan ini.
- (2) Sesebuah Organisasi Peserta mesti membuat pengiraan Kehendak Risiko Kedudukan Organisasi Peserta berkenaan dengan Kolateral MFF Cagaran Lanjut dengan cara yang ditetapkan dalam **Jadual 10** Arahan ini.

**5.17 Kehendak Risiko Kedudukan bagi Risiko Sekuriti Margin Peminjaman Lanjut**

Sesebuah Organisasi Peserta mesti mematuhi prinsip yang dinyatakan dalam Bahagian F, Bab 13 dan perenggan 5 dalam membuat pengiraan Kehendak Risiko Kedudukan untuk Risiko Sekuriti Margin Peminjaman Lanjut berkenaan dengan Sekuriti Margin Peminjaman Lanjut.

**6. Bahagian G Bab 13**

- (1) Bahagian G Bab 13 menyatakan kehendak-kehendak berkenaan dengan Risiko Kaunterparti.
- (2) Kaedah 13.17 menyatakan bahawa sesebuah Organisasi Peserta mesti membuat pengiraan bagi Kehendak Risiko Kaunterparti untuk semua pendedahan Kaunterparti yang timbul daripada:
- (a) agensi yang belum diselesaikan (termasuk yang di bawah Akaun DF);
  - (b) hutang, kerugian kontra dan lain-lain amaun yang kena dibayar;
  - (c) penyampaian percuma;
  - (d) transaksi Pinjaman dan Peminjaman Sekuriti di bawah ISSBNT;
  - (e) transaksi derivatif;
  - (f) perjanjian penajajaminan kecil;
  - (g) Kemudahan Pembiayaan Margin; dan
  - (h) pendedahan lain seperti yang ditentukan oleh Bursa.
- (3) Kaedah 13.18 menyatakan bahawa sesebuah Organisasi Peserta mesti membuat pengiraan bagi Kehendak Risiko Kaunterparti dengan cara yang ditentukan oleh Bursa.
- (4) Kaedah 13.20 menyatakan bahawa sesebuah Organisasi Peserta boleh menggunakan kolateral atau sekuriti termasuk kolateral yang diletakkan oleh Wakil Peniaga Berkomisen Organisasi Peserta untuk mengurangkan pendedahan Kaunterparti Organisasi Peserta dengan cara yang ditentukan oleh Bursa.
- (5) Dalam melaksanakan obligasi di bawah Kaedah-kaedah di atas, sesebuah Organisasi Peserta mesti, antara lain, mematuhi kehendak-kehendak yang dinyatakan di bawah.

**6.1 Kehendak-kehendak Am berkenaan dengan Risiko Kaunterparti**

- (1) Sesebuah Organisasi Peserta, dalam membuat pengiraan bagi Kehendak Risiko Kaunterparti Organisasi Peserta mesti:
- (a) membuat pengiraan bagi Kehendak Risiko Kaunterparti hanya jika Organisasi Peserta mempunyai pendedahan yang positif kepada sesebuah Kaunterparti;
  - (b) secara harian, menyatakan Nilai pada Pasaran Semasa bagi semua pendedahan Kaunterparti; dan
  - (c) membuat pengiraan bagi Kehendak Risiko Kaunterparti untuk semua pendedahan Kaunterparti tanpa mengambil kira tentang sebarang hubungan dengan Kaunterparti tersebut.
- (2) Sesebuah Organisasi Peserta, dalam membuat pengiraan bagi Kehendak Risiko Kaunterparti Organisasi Peserta, boleh;
- (a) mengurangkan pendedahan Kaunterparti Organisasi Peserta setakat Organisasi Peserta memegang kolateral berdasarkan syarat-syarat yang dinyatakan dalam perenggan 6.4(1);
  - (b) pendedahan bersih positif dan negatif Kaunterparti sebelum pengiraan bagi  
  
Kehendak Risiko Kaunterparti jika pendedahan adalah dengan kaunterparti yang sama dan pendedahan adalah sama sifatnya iaitu ia berada dalam kelas atau jenis yang sama seperti yang dinyatakan dalam Kaedah 13.17; dan
  - (c) mengurangkan pendedahan risiko Kaunterparti yang telah dibuat pengiraan bagi Kehendak Risiko Kaunterparti Organisasi Peserta tersebut setakat sebarang peruntukan yang dibuat.
- (3) Sesebuah Organisasi Peserta, dalam membuat pengiraan bagi Kehendak Risiko Kaunterparti Organisasi Peserta mesti tidak memasukkan sebarang Kehendak Risiko Kaunterparti jika tiada pendedahan Kaunterparti. Ia juga adalah tidak dikehendaki untuk membuat pengiraan bagi Kehendak Risiko Kaunterparti bagi sesuatu Opsyen ke atas syer sesebuah syarikat jika Organisasi Peserta adalah penerbit bagi Opsyen tersebut.

**6.2 Pengiraan**

Sesebuah Organisasi Peserta mesti, melainkan Kaedah-kaedah menentukan yang lain, membuat pengiraan bagi Kehendak Risiko Kaunterparti Organisasi Peserta menggunakan formula di bawah.

$$CRR = CE \times CW \times \text{Caj CRR (\%)}$$

iaitu,

CE = Pendedahan kaunterparti, seperti yang ditentukan di bawah perenggan 6.3 ini.

CW = Pewajaran kaunterparti, seperti yang dinyatakan dalam **Jadual 11** Arahan ini.

CRR = Caj CRR seperti yang ditetapkan dalam **Jadual 12** Arahan ini.

**6.3 Kaedah-kaedah am dalam membuat pengiraan pendedahan Kaunterparti dan CRR**

Sesebuah Organisasi Peserta mesti membuat pengiraan pendedahan Kaunterparti Organisasi Peserta dan Kehendak Risiko Kaunterparti seperti yang berikut:

**(a) Agensi yang belum diselesaikan (termasuk yang di bawah Akaun DF)**

**(i) Pendedahan kaunterparti**

Tertakluk kepada perenggan 6.3(a)(iii), sesuatu pendedahan Kaunterparti Organisasi Peserta kepada:

- (aa) sesuatu pembelian agensi yang bersamaan dengan Perbezaan Nilai pada Pasaran Semasa; dan
- (bb) sesuatu penjualan agensi yang bersamaan dengan Perbezaan Nilai pada Pasaran Semasa.

**(ii) CRR untuk dagangan agensi yang belum diselesaikan**

Sesebuah Organisasi Peserta mesti membuat pengiraan bagi Kehendak Risiko Kaunterparti berkenaan dengan dagangan agensi Organisasi Peserta yang belum diselesaikan berdasarkan **Jadual 12** Arahan ini.

- (iii) Jika Nilai pada Pasaran semasa tidak tersedia atas apa jua sebab bagi tujuan pengiraan Perbezaan Nilai pada Pasaran Semasa seperti yang dinyatakan di bawah perenggan 6.3(a)(i)(aa) dan perenggan 6.3(a)(i)(bb), pendedahan Kaunterparti hendaklah bersamaan dengan nilai kontrak pembelian atau nilai penjualan masing-masing.

**(b) Hutang, kerugian kontra dan lain-lain amaun yang kena dibayar**

**(i) Pendedahan kaunterparti**

Sesebuah Organisasi Peserta mempunyai pendedahan Kaunterparti jika sesuatu hutang, kerugian kontra atau amaun lain yang kena dibayar tidak dibayar pada tarikh cukup tempoh yang dipersetujui. Dalam kes kerugian kontra, tarikh cukup tempoh adalah tarikh kontra.

**(ii) Pengiraan CRR:**

Sesebuah Organisasi Peserta mesti membuat pengiraan bagi Kehendak Risiko Kaunterparti berkaitan dengan pendedahan di atas dengan cara yang dinyatakan dalam **Jadual 13** Arahan ini.

**(c) Penyampaian percuma**

- (i) Jika sesebuah Organisasi Peserta menyampaikan sekuriti tanpa menerima pembayaran, atau membuat bayaran bagi sekuriti tanpa menerima sekuriti tersebut, pendedahan Kaunterparti Organisasi Peserta adalah nilai kontrak penuh bagi transaksi tersebut.
- (ii) Walaupun seperti yang dinyatakan dalam perenggan 6.3(c)(i), jika penyampaian atau penyelesaian masih lagi tertunggak untuk lebih daripada 2

Hari Pasaran selepas tarikh cukup tempoh, Kehendak Risiko Kaunterparti Organisasi Peserta mesti adalah nilai kontrak penuh bagi transaksi tersebut.

- (iii) Dalam perenggan ini, tarikh cukup tempoh adalah:
  - (aa) apabila Organisasi Peserta menyampaikan sekuriti tanpa menerima bayaran, tarikh penyampaian tersebut;
  - (bb) apabila Organisasi Peserta membuat pembayaran untuk sekuriti tanpa menerima sekuriti, tarikh pembayaran tersebut.

**(d) Pinjaman dan Peminjaman Sekuriti/ ISSBNT**

**(i) Pendedahan kaunterparti**

Sesebuah Organisasi Peserta mesti membuat pengiraan bagi pendedahan Kaunterparti Organisasi Peserta untuk Pinjaman dan Peminjaman Sekuriti dan/atau ISSBNT dengan cara yang berikut:

Pinjaman dan Peminjaman Sekuriti

- (aa) bagi transaksi pinjaman yang dibuat bagi pihak Klien Organisasi Peserta:
  - (A) pendedahan Kaunterparti Organisasi Peserta mesti dikira berdasarkan perbezaan antara Nilai pada Pasaran Semasa Sekuriti yang Dipinjam dan Nilai pada Pasaran Semasa Kolateral SBL yang didepositkan; dan
  - (B) dalam membuat pengiraan Nilai pada Pasaran Semasa bagi Sekuriti yang Dipinjam atau Kolateral SBL, Organisasi Peserta mesti menambahkan sebarang Pendapatan terakru pada Sekuriti yang Dipinjam atau Kolateral SBL dan menolak sebarang fi dan caj yang dikenakan ke atas pinjaman atau Kolateral SBL; dan
- (bb) bagi transaksi peminjaman yang dibuat bagi pihak Organisasi Peserta untuk Klien;
  - (A) pendedahan Kaunterparti Organisasi Peserta mesti dikira berdasarkan perbezaan antara Nilai pada Pasaran Semasa bagi Sekuriti yang Diberi pinjam dan Nilai pada Pasaran Semasa bagi Kolateral SBL yang didepositkan; dan
  - (B) dalam membuat pengiraan Nilai pada Pasaran Semasa bagi Sekuriti Dipinjamkan atau Kolateral SBL, Organisasi Peserta mesti menambahkan sebarang Pendapatan terakru pada Sekuriti yang Diberi pinjam atau Kolateral SBL dan menolak sebarang fi dan caj yang dikenakan ke atas peminjaman atau Kolateral SBL.

ISSBNT

- (cc) bagi pembelian di bawah transaksi ISSBNT yang dibuat bagi pihak Klien Organisasi Peserta:

- (A) pendedahan Kaunterparti Organisasi Peserta mesti dikira berdasarkan perbezaan antara Nilai pada Pasaran Semasa bagi Sekuriti ISSBNT yang Dibeli dan Nilai pada Pasaran Semasa bagi Kolateral ISSBNT yang didepositkan; dan
  - (B) dalam membuat pengiraan Nilai pada Pasaran Semasa bagi Sekuriti ISSBNT yang Dibeli atau Kolateral ISSBNT, Organisasi Peserta mesti menambahkan sebarang Pendapatan terakru pada Sekuriti ISSBNT yang Dibeli atau Kolateral ISSBNT dan menolak sebarang fi dan caj yang dikenakan ke atas pembelian menurut ISSBNT atau Kolateral ISSBNT; dan
- (dd) bagi transaksi di bawah ISSBNT yang dibuat bagi pihak Klien Organisasi Peserta:
- (A) pendedahan Kaunterparti Organisasi Peserta mesti dikira berdasarkan perbezaan antara Nilai pada Pasaran Semasa bagi Sekuriti ISSBNT yang Dijual dan Nilai pada Pasaran Semasa bagi Kolateral ISSBNT didepositkan; dan
  - (B) dalam membuat pengiraan Nilai pada Pasaran Semasa bagi Sekuriti ISSBNT yang Dijual atau Kolateral ISSBNT, Organisasi Peserta mesti menambahkan sebarang Pendapatan terakru pada Sekuriti ISSBNT yang Dijual atau Kolateral ISSBNT dan menolak sebarang fi dan caj yang dikenakan ke atas penjualan menurut ISSBNT atau Kolateral ISSBNT; dan
- (ii) **Pengiraan CRR**
- Sesebuah Organisasi Peserta mesti membuat pengiraan bagi Kehendak Risiko Kaunterparti Organisasi Peserta bagi Pinjaman dan Peminjaman Sekuriti dan/atau ISSBNT berdasarkan **Jadual 14** Arahan ini.
- (e) **Transaksi Derivatif:**
- (i) **Derivatif Dagangan Bursa**
    - (aa) **Pendedahan Kaunterparti**
      - (A) Pendedahan Kaunterparti sesebuah Organisasi Peserta terhadap sesuatu Kontrak Derivatif Dagangan Bursa adalah margin yang tidak diliputi atau panggilan margin yang telah cukup tempoh bagi Kontrak dan/atau sebarang keperluan tambahan margin, mengikut mana-mana yang lebih tinggi, seperti yang boleh dikehendaki oleh Organisasi Peserta atau Pusat Penjelasan.
      - (B) Opsyen (dibeli)
 

Sesebuah Organisasi Peserta mempunyai pendedahan Kaunterparti pada premium yang tidak diliputi bagi opsiyen yang dibeli (dalam kes pembeli bagi sesuatu Opsyen) jika

transaksi tersebut belum diselesaikan. Premium yang tidak diliputi adalah premium yang belum dibayar dan kena dibayar oleh pembeli opsi tersebut.

(C) Opsyen (dijual)

Sesebuah Organisasi Peserta mempunyai pendedahan Kaunterparti pada margin yang tidak diliputi bagi Opsyen yang dijual (dalam kes penjual bagi sesuatu Opsyen) jika transaksi tersebut belum diselesaikan. Margin yang tidak diliputi adalah margin yang kena dibayar ditolak dengan sebarang margin yang diterima.

(bb) **Pengiraan CRR**

Sesebuah Organisasi Peserta mesti membuat pengiraan bagi Kehendak Risiko Kaunterparti Organisasi Peserta pada Derivatif Dagangan Bursa seperti yang berikut:

$$\text{CRR} = \text{CE} \times \text{CW} \times \text{Caj CRR (\%)}$$

laitu,

CE = Pendedahan kaunterparti, seperti yang ditentukan berdasarkan perenggan 6.3(e)

CW = Pewajaran kaunterparti, seperti yang dinyatakan dalam **Jadual 11** Arahan ini

Caj CRR = Caj CRR seperti yang dinyatakan dalam **Jadual 12** Arahan ini

(ii) **Kontrak derivatif Pasaran Atas Kaunter (OTC)**

(aa) **Pendedahan kaunterparti**

Pendedahan Kaunterparti sesebuah Organisasi Peserta pada kontrak derivatif pasaran atas kaunter adalah amaun yang bersamaan dengan kredit seperti yang dinyatakan dalam **Jadual 15** Arahan ini.

(f) **Penajajaminan kecil:**

(i) **Pendedahan kaunterparti:**

Jika sesebuah Organisasi Peserta, bertindak sebagai penajajamin utama, membuat perjanjian penajajaminan kecil dengan sesebuah Kaunterparti, pendedahan Kaunterparti Organisasi Peserta adalah bersamaan dengan 30% amaun yang ditaja jamin kecil.

(g) **Transaksi repo berbalik**

Jika sesebuah Organisasi Peserta membeli instrumen melalui sesuatu transaksi repo berbalik, pendedahan Kaunterparti Organisasi Peserta adalah nilai jualan semula pratentu penuh bagi instrumen seperti yang dipersetujui antara Organisasi Peserta dan penjual repo tersebut.



(h) **Kemudahan Pembiayaan Margin:**

(i) **Pendedahan kaunterparti**

Pendedahan Kaunterparti sesebuah Organisasi Peserta terhadap Pembiayaan Margin adalah Baki Belum Jelas.

(ii) **Prinsip yang terpakai kepada Kehendak Risiko Kaunterparti Pembiayaan Margin**

Sesebuah Organisasi Peserta, dalam membuat pengiraan bagi Kehendak Risiko Kaunterparti Organisasi Peserta berkenaan dengan Kemudahan Pembiayaan Margin, mesti mematuhi kehendak-kehendak di bawah sebagai tambahan kepada prinsip yang terpakai dalam membuat pengiraan bagi Kehendak Risiko Kaunterparti dalam perenggan 6.1(1), (2) dan (3).

(aa) Sesebuah Organisasi Peserta tidak dikehendaki untuk membuat pengiraan bagi Kehendak Risiko Kaunterparti bagi Akaun Margin jika peruntukan spesifik yang bersamaan dengan 100% daripada amaun belum jelas telah dibuat berdasarkan peruntukan Bahagian C Bab 12;

(bb) Sesebuah Organisasi Peserta mesti membuat pengiraan bagi Kehendak Risiko Kaunterparti untuk Akaun Margin jika Ekuiti tersebut, selepas menggunakan pakai diskaun yang terpakai dinyatakan

dalam perenggan 6.4(2) dan **Jadual 18** Arahan ini, adalah di bawah

150% daripada Baki Belum Jelas.

(iii) **Pengiraan CRR**

(aa) Sesebuah Organisasi Peserta mesti membuat pengiraan bagi Kehendak Risiko Kaunterparti Organisasi Peserta untuk Kemudahan

Pembiayaan Margin dengan cara yang dinyatakan dalam **Jadual 16** Arahan ini.

(bb) Jumlah Kehendak Risiko Kaunterparti Organisasi Peserta untuk Kemudahan Pembiayaan Margin adalah jumlah bagi Kehendak Risiko Kaunterparti yang dikira berdasarkan dengan perenggan 6.3(h)(iii).

(i) **Sekuriti Hutang**

Sesebuah Organisasi Peserta mesti membuat pengiraan Kehendak Risiko Kaunterparti Organisasi Peserta bagi pendedahan Kaunterparti yang timbul daripada Hutang Sekuriti berdasarkan formula yang dinyatakan di bawah jika Klien atau Kaunterparti tidak membuat pembayaran kepada Organisasi Peserta pada Tarikh Penyelesaian.

(i) Tarikh Penyelesaian ke 15 Hari Pasaran:

$$\text{CRR} = \text{CE} \times \text{CW} \times 8\%$$

laitu,

- CE = (i) Perbezaan yang Positif untuk Nilai pada Pasaran Semasa bagi Hutang Sekuriti; atau
- (ii) Sebarang kerugian yang dialami daripada menutup kedudukan; atau
- (iii) Penalti termasuk amaun lain yang kena dibayar ditanggung daripada pembatalan kontrak (seperti yang berkenaan)
- CW = Pewajaran kaunterparti, seperti yang dinyatakan dalam **Jadual 11** Arahan ini

- (ii) 16 Hari Pasaran ke 30 Hari Pasaran daripada Tarikh Penyelesaian:  
CRR = 50% daripada CE
  - (iii) Lebih daripada 30 Hari Pasaran daripada Tarikh Penyelesaian:  
CRR = 100% daripada CE
- laitu bagi kedua-dua Perenggan (i) dan (ii) di atas,
- CE = (i) Nilai kontrak penuh jika PO belum menutup kedudukan; atau
- (ii) Sebarang kerugian yang dialami daripada menutup kedudukan;
  - (iii) Penalti termasuk amaun yang kena dibayar ditanggung daripada pembatalan kontrak (seperti yang berkenaan)
- (iv) Penuaan yang terpakai bagi pengiraan untuk Kehendak Risiko Kaunterparti bagi pendedahan Kaunterparti yang timbul daripada Hutang Sekuriti ditentukan dengan membandingkan tarikh pasaran semasa dengan Tarikh Penyelesaian tanpa mengambil kira sifat pendedahan Kaunterparti tersebut. Sebagai contoh, jika sesebuah Organisasi Peserta menutup kedudukan yang berusia 14 Hari Pasaran mengakibatkan kerugian, Kehendak Risiko Kaunterparti bagi amaun kerugian yang kena dibayar oleh Klien mesti dikira dari Hari Pasaran ke-14 ke hari-hari seterusnya (iaitu, CE x CW x 8% bagi Hari Pasaran ke-14 dan ke-15, 50% daripada pendedahan Kaunterparti bagi Hari Pasaran ke-16 hingga Hari Pasaran ke-30 dan seterusnya, 100%).
  - (v) Jika atas sebarang sebab, sesebuah Organisasi Peserta tidak dapat untuk membuat pengiraan bagi Kehendak Risiko Kaunterparti bagi pendedahan Kaunterparti yang timbul daripada Sekuriti FI melalui sistem elektronik, Organisasi Peserta mesti membuat pengiraan tersebut secara manual dengan cara yang dinyatakan dalam **Jadual 17** Arahan ini.
  - (vi) Dalam Kaedah ini "Tarikh Penyelesaian" bermaksud:
    - (aa) dalam kes bagi sesuatu dagangan Broker Universal sebagai anggota RENTAS, satu Hari Pasaran selepas tarikh penyelesaian dinyatakan oleh kehendak yang berkaitan Suruhanjaya, Bank Pusat dan mana-mana badan yang berkaitan pada sistem RENTAS;
    - (bb) dalam kes bagi dagangan Organisasi Peserta melalui anggota RENTAS, satu Hari Pasaran selepas tarikh penyelesaian seperti yang saling dipersetujui Organisasi Peserta dan anggota RENTAS.

#### **6.4 Kolateral**

##### **Syarat-syarat**

- (1) Sesebuah Organisasi Peserta boleh menggunakan kolateral atau sekuriti termasuk kolateral yang diletakkan oleh Wakil Peniaga Organisasi Peserta yang dilantik berdasarkan komisen untuk mengurangkan pendedahan Kaunterparti Organisasi Peserta jika:
  - (a) Organisasi Peserta mempunyai hak tanpa syarat untuk merealisasikan kolateral atau sekuriti jika berlaku keingkaran Kaunterparti;
  - (b) kolateral dan sekuriti tersebut adalah bersifat cair dan ini merangkumi:
    - (i) deposit tunai dalam RM:

- (ii) deposit tunai dalam mata wang asing yang boleh diterima oleh Bursa, seperti yang dinyatakan dalam **Jadual 18** Arahan ini;
- (iii) sekuriti yang disenaraikan di Bursa atau Bursa Saham Yang Diiktiraf lain; dan
- (iv) bon kerajaan atau Hutang Sekuriti lain yang mempunyai pasaran yang sedia.

**Pendiskaunan**

- (2) Sesebuah Organisasi Peserta mesti mendiskaunkan nilai kolateral yang dipegang:
  - (a) dalam bentuk selain daripada deposit tunai RM dengan mengguna pakai diskaun yang terpakai dinyatakan dalam **Jadual 18** Arahan ini; dan
  - (b) dalam bentuk Sekuriti FI dengan amaun yang bersamaan dengan jumlah faktor Risiko Kedudukan risiko spesifik yang terpakai dan faktor Risiko Kedudukan risiko pasaran am yang terpakai dinyatakan dalam **Jadual 7** Arahan ini.

**Deposit dan komisen**

- (3) Sesebuah Organisasi Peserta boleh mengguna pakai Deposit Sekuriti DR dan komisen yang dipegang oleh Organisasi Peserta untuk Wakil Peniaga terhadap Klien Wakil Peniaga jika Klien tersebut berhutang sebarang wang dengan Organisasi Peserta. Sesebuah Organisasi Peserta mesti tidak menggunakan Deposit Sekuriti DR seseorang Wakil Peniaga sebagai kolateral bagi seseorang Wakil Peniaga yang lain yang tidak mempunyai dana yang cukup.

**Melindung Nilai**

- (4) Sesebuah Organisasi Peserta mesti membuat pengiraan bagi Kehendak Risiko Kaunterparti untuk melindungi nilai kedudukan dengan cara yang dinyatakan dalam **Jadual 6** Arahan ini.

**7. Bahagian H Bab 13**

- (1) Bahagian H Bab 13 menyatakan kehendak-kehendak berkenaan dengan Risiko Pendedahan Besar.
- (2) Kaedah 13.23 menyatakan bahawa sesebuah Organisasi Peserta mesti membuat pengiraan bagi Kehendak Risiko Pendedahan Besar untuk Organisasi Peserta;
  - (a) pendedahan kepada Klien tunggal atau Kaunterparti;
  - (b) pendedahan langsung kepada Sekuriti Hutang; dan
  - (c) pendedahan langsung kepada ekuiti tunggal,

bagi semua amaun yang timbul dalam perjalanan urusan biasa dalam perdagangan Sekuriti Ekuiti, Hutang Sekuriti atau Derivatif Dagangan Bursa berdasarkan peruntukan yang dinyatakan di bawah Kaedah 13.23 ini.

- (3) Dalam melaksanakan obligasi di bawah Kaedah di atas, sesebuah Organisasi Peserta mesti, antara lain, mematuhi kehendak-kehendak yang dinyatakan di bawah.

**7.1 Pendedahan kepada klien tunggal atau kaunterparti – Sekuriti Hutang**

Jika atas sebarang sebab, sesebuah Organisasi Peserta tidak dapat untuk membuat pengiraan bagi Kehendak Risiko Pendedahan Besar Organisasi Peserta kepada Klien tunggal berhubung dengan aktiviti Organisasi Peserta dalam Sekuriti Hutang melalui sistem elektronik, Organisasi Peserta tersebut mesti membuat pengiraan secara manual dengan cara yang dinyatakan dalam **Jadual 19** Arahan ini. Kehendak ini tidak terpakai jika pendedahan Kaunterparti tersebut telah dikenakan caj 100% di bawah Kehendak Risiko Kaunterparti.

**7.2 Pendedahan langsung kepada hutang – Sekuriti FI**

Jika atas sebarang sebab, sesebuah Organisasi Peserta tidak dapat untuk membuat pengiraan bagi Kehendak Risiko Pendedahan Besar Organisasi Peserta untuk kedudukan pendahan dalam Sekuriti FI melalui sistem elektronik, Organisasi Peserta tersebut mesti membuat pengiraan secara manual dengan cara yang dinyatakan dalam **Jadual 20** Arahan ini.

**7.3 Risiko Pendedahan Besar Maksimum kepada Sekuriti FI diterbitkan oleh kerajaan pusat atau agensi yang berhubungan dengan kerajaan yang dijamin sepenuhnya oleh kerajaan pusat**

- (1) Sesebuah Organisasi Peserta tidak tertakluk kepada Kaedah 13.25(3) jika Sekuriti Hutang ialah Sekuriti FI yang diterbitkan oleh kerajaan pusat atau agensi yang berhubungan dengan kerajaan yang dijamin sepenuhnya oleh kerajaan pusat.
- (2) Sesebuah Organisasi Peserta boleh menanggung Risiko Pendedahan Besar kepada Sekuriti FI yang diterbitkan oleh kerajaan pusat atau agensi yang berhubungan dengan kerajaan yang dijamin sepenuhnya oleh kerajaan pusat, sebanyak sehingga 500% daripada Dana Pemegang Syer Efektif Organisasi Peserta.
- (3) Dalam perenggan ini, kerajaan pusat dan agensi berkaitan dengan kerajaan boleh merangkumi (tidak menyeluruh);
  - (a) Kerajaan Malaysia;
  - (b) Khazanah Nasional Berhad;
  - (c) Bank Pusat;
  - (d) Pengurusan Danaharta Nasional Berhad, seperti Bon Danaharta;
  - (e) Danamodal Nasional Berhad, seperti Bon Danamodal;
  - (f) Cagamas Berhad;
  - (g) Syarikat Prasarana Negara Berhad; dan
  - (h) KL International Airport Berhad,

apabila terbitan Sekuriti FI adalah dijamin sepenuhnya oleh kerajaan pusat.

- (4) Sesebuah Organisasi Peserta boleh menanggung Risiko Pendedahan Besar kepada Sekuriti FI yang mempunyai penarafan AA atau AAA oleh agensi penarafan kredit yang diiktiraf oleh Suruhanjaya, sebanyak sehingga 250% daripada dana Organisasi Peserta.

#### **7.4 Pendedahan kepada ekuiti tunggal – kedudukan atau pendedahan bersih**

- (1) Sesebuah Organisasi Peserta, dalam membuat pengiraan bagi kedudukan atau pendedahan bersih Organisasi Peserta kepada sesuatu ekuiti tunggal mesti merangkumkan sesuatu Opsyen ekuiti pasaran atas kaunter atau Waran ekuiti yang In the Money pada nilai penuh sandaran.
- (2) Sesebuah Organisasi Peserta, dalam membuat pengiraan bagi kedudukan bersih Organisasi Peserta atau pendedahan kepada sesuatu ekuiti tunggal tidak perlu merangkumkan komitmen penajajaminan Organisasi Peserta atau penajajaminan kecil, kecuali komitmen tersebut telah menjadi satu kedudukan prinsipal.
- (3) Sesebuah Organisasi Peserta, dalam membuat pengiraan kedudukan atau pendedahan bersih Organisasi Peserta kepada sesuatu ekuiti tunggal mesti tidak:
- (a) memperlakukan Opsyen Out of the Money ekuiti pasaran atas kaunter atau sesuatu Waran ekuiti sebagai satu pendedahan; dan
  - (b) memperlakukan sesuatu Dana Dagangan Bursa, apabila instrumen sandaran ialah bon kerajaan atau bon agensi berkaitan dengan kerajaan, sebagai satu pendedahan.

#### **7.5 Pendedahan berhubung dengan nilai bersih kontrak pembelian bagi ekuiti tunggal yang menjadi sandaran akaun klien:**

- (1) Sesebuah Organisasi Peserta mesti membuat pengiraan bagi Kehendak Risiko Pendedahan Besar Organisasi Peserta berhubung dengan nilai bersih kontrak pembelian bagi ekuiti tunggal yang menjadi sandaran akaun klien yang timbul daripada transaksi yang sama ada di bawah Kontrak Siap Sedia bermula daripada tarikh ia tidak dibayar dan berikutnya selepas tarikh penyelesaian FDSS kena dibayar;
- (2) Sesebuah Organisasi Peserta mesti membuat pengiraan bagi Kehendak Risiko Pendedahan Besar Organisasi Peserta berhubung dengan nilai bersih kontrak pembelian bagi ekuiti tunggal yang menjadi sandaran akaun klien yang timbul daripada transaksi di bawah sesuatu Akaun DF bermula dari tarikh ia tidak dibayar dan berikutnya selepas tarikh penyelesaian FSS kena dibayar.

#### **7.6 Pendedahan kepada ekuiti tunggal yang relatif kepada instrumen yang diterbitkan**

- (1) Jika sesebuah Organisasi Peserta mempunyai Pendedahan Besar kepada ekuiti tunggal yang relatif kepada jumlah penerbitan seperti yang ditentukan dalam Kaedah 13.26(1)(a), Organisasi Peserta mesti membuat pengiraan bagi Kehendak Risiko Pendedahan Besar dengan menggandakan nilai pendedahan yang melebihi 10% daripada jumlah penerbitan dengan Faktor Risiko Kedudukan yang digunakan dalam Pendekatan Standard dengan cara yang dinyatakan dalam **Jadual 21** Arahan ini.
- (2) Jika sesebuah Organisasi Peserta mempunyai pendedahan lebih sebanyak 20% daripada modal penerbit yang timbul daripada pelaburan Organisasi Peserta dalam akaun saham seperti yang ditetapkan dalam Kaedah 13.26(5)(c), Organisasi Peserta adalah dianggap sebagai sekutu bagi penerbit tersebut.

#### **7.7 Pendedahan kepada ekuiti tunggal yang relatif kepada Dana Pemegang Syer Efektif**

Jika sesebuah Organisasi Peserta mempunyai Pendedahan Besar kepada ekuiti tunggal yang relatif kepada Dana Pemegang Syer Efektif Organisasi Peserta seperti yang dinyatakan dalam Kaedah 13.26(1)(b), Organisasi Peserta mesti membuat pengiraan bagi Risiko Pendedahan

Besar Organisasi Peserta dengan menggandakan nilai pendedahan melebihi 10% daripada Dana Pemegang Syer Efektif Organisasi Peserta dengan Faktor Risiko Kedudukan yang digunakan dalam Pendekatan Standard, dengan cara yang dinyatakan dalam **Jadual 21** Arahan ini.

**7.8 Pendedahan kepada ekuiti tunggal yang relatif kepada kedua-dua instrumen yang diterbitkan dan Dana Pemegang Syer Efektif**

Jika sesebuah Organisasi Peserta mempunyai kedua-dua pendedahan besar kepada ekuiti tunggal yang relatif kepada instrumen yang diterbitkan dan juga pendedahan besar kepada ekuiti sama yang relatif kepada Dana Pemegang Syer Efektif Organisasi Peserta, Kehendak Risiko Pendedahan Besar Organisasi Peserta adalah yang lebih tinggi daripada 2 kehendak-kehendak tersebut.

**8. Bahagian I Bab 13**

- (1) Bahagian I Bab 13 menyatakan kehendak-kehendak berkenaan dengan Risiko Penajajaminan.
- (2) Kaedah 13.27 menyatakan bahawa sesebuah Organisasi Peserta mempunyai Risiko Penajajaminan jika Organisasi Peserta tersebut memberikan komitmen yang mengikat untuk mengambil sekuriti pada harga dan masa pratentu.
- (3) Kaedah 13.28 menyatakan bahawa sesebuah Organisasi Peserta mesti membuat pengiraan bagi Kehendak Risiko Penajajaminan dengan cara yang ditentukan oleh Bursa.
- (4) Dalam melaksanakan obligasi di bawah Kaedah-kaedah di atas, sesebuah Organisasi Peserta mesti, antara lain, mematuhi kehendak-kehendak yang dinyatakan di bawah.

**8.1 Pengiraan**

Kehendak Risiko Penajajaminan Organisasi Peserta adalah 30% daripada komitmen yang digandakan dengan faktor Pendekatan Standard Risiko Kedudukan, bergantung kepada sekuriti yang ditaja jamin, seperti yang dinyatakan dalam **Jadual 3** Arahan ini.

$$URR = UE \times PRF \times 30\%$$

laitu,

UE = Pendedahan penajajaminan seperti yang ditakrifkan dalam perenggan 8.2(a)

PRF = Faktor Risiko Kedudukan yang terpakai, seperti yang dinyatakan dalam **Jadual 3** Arahan ini

**8.2 Metodologi**

Sesebuah Organisasi Peserta dalam membuat penilaian bagi penajajaminan dan penajajaminan kecil Organisasi Peserta mesti mematuhi prinsip yang dinyatakan di bawah.

- (a) Pendedahan Penajajaminan adalah komitmen penajajaminan yang dikira berdasarkan kepada kuantiti dan harga dalam perjanjian atau dokumen penajajaminan seperti yang dipinda dan ditambahkan.
- (b) Risiko Penajajaminan wujud daripada:
  - (i) tarikh penerimaan jelas Organisasi Peserta berkenaan komitmen penajajaminan; atau
  - (ii) tarikh perjanjian atau dokumen penajajaminan ditandatangani, mengikut yang mana lebih awal.
- (c) Jika sesebuah pihak ketiga menaja jamin kecil sebahagian daripada komitmen

penajajaminan Organisasi Peserta, komitmen penajajaminan Organisasi Peserta boleh dikurangkan sebanyak amaun yang ditaja jamin kecil tersebut jika dokumentasi atau perjanjian yang betul bagi penajajaminan kecil tersebut telah disempurnakan.

- (d) Sesebuah Organisasi Peserta mesti memperlakukan amaun penajajaminan kecil oleh pihak ketiga tersebut sebagai sesuatu Risiko Kaunterparti.
- (e) Jika sesebuah Organisasi Peserta memberikan komitmen penajajaminan kecil, Organisasi Peserta tersebut mesti memperlakukan komitmen penajajaminan kecil tersebut sebagai sesuatu komitmen penajajaminan yang kedua daripada kejadian berikut:
  - (i) tarikh penerimaan jelas Organisasi Peserta berkenaan komitmen penajajaminan atau tarikh perjanjian atau dokumen penajajaminan kecil ditandatangani; mengikut mana-mana yang berlaku lebih awal; atau
  - (ii) tarikh penerimaan jelas penaja jamin utama berkenaan komitmen penajajaminan atau tarikh perjanjian atau dokumen penajajaminan ditandatangani, mengikut mana-mana yang berlaku lebih awal.
- (f) Komitmen sesebuah Organisasi Peserta berkenaan dengan penajajaminan sebagai Risiko Penajajaminan berterusan sehingga tarikh permohonan ditutup. Selepas itu, Risiko Penajajaminan sama ada:
  - (i) terhenti; atau
  - (ii) menjadi sesuatu Risiko Kedudukan.

### **8.3 Risiko Penajajaminan bagi Sekuriti Hutang**

Sesebuah Organisasi Peserta mesti membuat pengiraan bagi Kehendak Risiko Penajajaminan Organisasi Peserta bagi Sekuriti FI berdasarkan formula yang dinyatakan di bawah.

$$FI\ URR = UE \times PRF \times 30\%$$

iaitu,

- FI URR = Kehendak Risiko Penajajaminan bagi Sekuriti FI
- UE = Pendedahan penajajaminan dikira dengan cara yang dinyatakan dalam perenggan 8.2(a)
- PRF = Faktor Risiko Kedudukan risiko spesifik yang terpakai + faktor Risiko Kedudukan risiko pasaran am yang terpakai. Faktor Risiko Kedudukan bagi Sekuriti FI dinyatakan dalam **Jadual 7** Arahan ini

[Arahan Tamat]



	<i>RM</i> Jumlah	<i>RM</i> Tidak Berkedudukan Bagi Modal Cair	<i>RM</i> Kedudukan Bagi Modal Cair
<b>Aset Tetap</b>			
Baki Tunai dan Bank	_____		_____
- Amanah	_____		_____
- Bukan Amanah	_____		_____
Deposit – Bank & Institusi kewangan diluluskan			
- Amanah	_____		_____
- Bukan Amanah	_____		_____
Deposit – lain-lain			
- Amanah	_____	_____	
- Bukan Amanah	_____	_____	
<b>Sekuriti Boleh Pasar – Ekuiti Disenaraikan</b>	_____		_____
<b>Sekuriti Boleh Pasar – Sekuriti FI (korporat)</b>	_____		_____
<b>Sekuriti Boleh Pasar– Sekuriti FI (kerajaan)</b>	_____		_____
<b>Sekuriti Boleh Pasar – Amanah Saham</b>	_____		_____
<b>Sekuriti Boleh Pasar – Lain-lain</b>	_____		_____
Penghutang Dagangan – Wakil (kasar)			
Ditolak: Peruntukan Spesifik bagi Hutang Lapuk dan Ragu			
Ditolak: Peruntukan bagi Faedah dalam Pergantungan			
Penghutang Dagangan – Klien (kasar)	_____		_____
Ditolak: Peruntukan Spesifik bagi Hutang Lapuk dan Ragu			
Ditolak: Peruntukan bagi Faedah dalam Pergantungan			
Akaun Margin Klien	_____		_____
Ditolak: Peruntukan Spesifik bagi Hutang Lapuk dan Ragu			
Ditolak: Peruntukan bagi Faedah dalam Penggantungan			
Ditolak: Peruntukan Am			
Kontrak tertunggak < T+3	_____		_____
Akaun Pengarah	_____	_____	
Pinjaman & Pendahuluan	_____	_____	
Amaun kena dibayar oleh Syarikat Induk	_____	_____	
Amaun kena dibayar oleh Anak Syarikat/Syarikat Berkaitan	_____	_____	
Prapembayaran	_____	_____	
Penghutang Lain	_____	_____	
Lain-Lain/ Aset Dikenakan Caj	_____		_____
Lain-Lain Aset	_____		_____
<b>Jumlah Aset Semasa</b>	_____	_____	_____

	<b>RM Total</b>	<b>RM Tidak Berkedudukan Bagi Modal Cair</b>	<b>RM Kedudukan Bagi Modal Cair</b>
<b>Liabiliti Semasa</b>			
Overdraif Bank/Kredit Pusingan	_____		_____
Pinjaman Jangka Pendek/Pinjaman	_____		
Akaun Amanah – Klien			
– Lain-Lain	_____		_____
Penghutang Dagangan			
– Wakil Peniaga			
– Klien	_____		
	_____		_____
	_____		_____
Kontrak Tertunggak < T+3	_____		_____
Akaun Pengarah	_____		_____
Penghutang Lain dan Akruan	_____		_____
Akaun Remisier	=====		=====
Penghutang Sewa Beli	_____		_____
Peruntukan untuk Pencukaian	_____		_____
Dividen Dicadangkan	_____		_____
Amaun kena dibayar kepada Syarikat Induk	_____		_____
Amaun kena dibayar kepada Anak Syarikat/Syarikat Berkaitan	_____		_____
	_____		_____
<b>Jumlah Liabiliti Semasa</b>	_____		_____
<b>JUMLAH PENGGUNAAN MODAL</b>	_____		
Ditolak Liabiliti Kontinjen		_____	
Tambah: Kolateral digunakan untuk menjamin Deposit dengan Institusi Tidak Diluluskan		_____	
Tambah: Kolateral digunakan untuk menjamin Penghutang Lain		_____	
Tambah: Kolateral digunakan untuk menjamin Aset Lain		_____	
<b>MODAL CAIR</b>		_____	
Jumlah Kehendak Risiko		_____	
<b>MARGIN CAIR</b>		_____	
<b>NISBAH KECUKUPUAN MODAL</b>		_____	

**PENYATA DITETAPKAN DALAM PERENGGAN 2(2) ARAHAN-ARAHAN BURSA BERKENAAN DENGAN NISBAH KECUKUPAN MODAL**

**Komponen Risiko yang membentuk Jumlah Kehendak Risiko:**

<b>Ruj</b>	<b>Kehendak Risiko Kedudukan (PRR)</b>	
	<i>Jumlah PRR – Pendekatan Standard</i>	
	<i>Jumlah PRR – Kaedah Pertukaran Wang Asing</i>	
	<i>Jumlah PRR – MFOPRR</i>	
	<i>Jumlah PRR – Pendekatan Blok Pembinaan</i>	
	<i>Jumlah PRR – Perbezaan Arbitraj Indeks Ekuiti</i>	
	<i>Jumlah PRR – Instrumen Hutang disebut harga pada Bursa</i>	
	<i>Jumlah PRR – Sekuriti FI tidak disebut harga pada Bursa</i>	
	<i>Jumlah PRR – Kerugian pada pertukaran</i>	
	<i>Jumlah PRR – Kaedah Asas</i>	
	<i>Jumlah PRR – Kaedah Margin</i>	
	<i>Jumlah PRR – Kaedah Melindung Nilai</i>	
	<i>Jumlah PRR – Arbitraj Indeks Ekuiti</i>	
	<i>Jumlah PRR – Derivatif Manual</i>	
	<i>Jumlah PRR – Lain-lain Manual</i>	
	<b><i>Kehendak Risiko Kedudukan</i></b>	
	<b><i>Kehendak Risiko Kaunterparti (CRR)</i></b>	
	<i>Jumlah CRR – Hutang, Kerugian Kontra dan Lain-lain Amaun Kena Dibayar</i>	
	<i>Jumlah CRR – Agensi Belum Diselesaikan dan Dagangan Prinsipal</i>	
	<i>Jumlah CRR – Penyampaian Percuma</i>	
	<i>Jumlah CRR – Pinjaman dan Peminjaman Sekuriti/ ISSBNT</i>	
	<i>Jumlah CRR – Derivatif Dagangan Bursa</i>	
	<i>Jumlah CRR – Kontrak Derivatif OTC</i>	
	<i>Jumlah CRR – Penajajaminan Kecil</i>	
	<i>Jumlah CRR – Pembiayaan Margin</i>	
	<i>Jumlah CRR – Sekuriti Pendapatan Tetap</i>	
	<i>Jumlah CRR – Kerugian Material Berpotensi</i>	
	<i>Jumlah CRR – Instrumen Pengecualian</i>	
	<i>Jumlah CRR – SBL/ISSBNT Manual</i>	
	<i>Jumlah CRR – Derivatif Manual</i>	
	<b><i>Kehendak Risiko Kaunterparti</i></b>	
	<b><i>Kehendak Risiko Pendedahan Besar (LERR)</i></b>	
	<i>Jumlah LERR kepada Klien Tunggal</i>	
	<i>Jumlah LERRRR kepada Penerbit Hutang</i>	
	<i>Jumlah LERRRR kepada Ekuiti Tunggal</i>	
	<i>Jumlah LERRRR – Lain-lain Ekuiti Tunggal Manual</i>	
	<i>Jumlah LERRRR – Lain-lain Klien Tunggal Manual</i>	
	<b><i>Kehendak Risiko Pendedahan Besar</i></b>	
	<b><i>Kehendak Risiko Penajajaminan (URR)</i></b>	
	<i>Jumlah Kehendak Risiko Penajajaminan</i>	
	<b><i>Kehendak Risiko Penajajaminan</i></b>	
	<b><i>Kehendak Risiko Operasi</i></b>	
	<i>Kehendak Risiko Operasi</i>	
	<b><i>Kehendak Risiko Operasi</i></b>	
	<b><i>Jumlah Kehendak Risiko</i></b>	
	<b><i>Dana Pemegang Syer Efektif</i></b>	

[Jadual 1 Tamat]

Jadual 2  
[Perenggan 3.4(7)]

KAEDAH BAGI PENGIRAAN LIABILITI KONTINJEN YANG TIMBUL  
DARIPADA OPSYEN JUALAN

Tujuan Opsyen Jualan	Pengiraan bagi Amaun Liabiliti Kontinjen bagi Opsyen Jualan	
	Jika EP adalah lebih daripada Harga <sub>MTM</sub>	Jika EP adalah bersamaan dengan atau kurang daripada Harga <sub>MTM</sub>
Untuk menjamin prestasi sebagai ejen penempatan	<b><u>Opsyen Eropah:</u></b> [Q x (EP – Harga <sub>MTM</sub> ) x Pecahan ISDM] – Kolateral	Kosong
Untuk menyokong perkiraan sekuriti bagi kemudahan kredit	<b><u>Opsyen Eropah:</u></b> [Q x (EP – Harga <sub>MTM</sub> ) x Pecahan ISDM] – Kolateral <b><u>Opsyen Amerika Svarikat:</u></b> [Q x (EP – Harga <sub>MTM</sub> ) ] – Kolateral	Kosong
<i>Nota:</i>		
Opsyen Amerika Syarikat	Sesuatu Opsyen yang boleh dilaksanakan pada bila-bila masa antara permulaan dan tarikh luput Opsyen, termasuk	
Pecahan ISDM	Sesuatu pecahan berdasarkan kepada Kaedah Digit Jumlah Songsang, dikira secara tahunan jika tempoh Opsyen melebihi 1 tahun	
Opsyen Eropah	Sesuatu Opsyen yang hanya boleh dilaksanakan pada tarikh luput Opsyen	
EP	Harga Laksana bagi Opsyen	
Harga <sub>MTM</sub>	Harga Nilai pada Pasaran Semasa bagi sekuriti sandaran yang membentuk perkara Opsyen tersebut	
Q	Bilangan sekuriti sandaran bagi Opsyen yang diberikan	

[Jadual 2 Tamat]

**Jadual 3**  
**[Perenggan 5.3(2), 5.6(2), 5.13 dan 8.1]**  
**FAKTOR RISIKO KEDUDUKAN BAGI PENDEKATAN STANDARD**

<b>INSTRUMEN</b>	<b>FAKTOR RISIKO KEDUDUKAN</b>
<b><i>Ekuiti Bursa Malaysia</i></b>	
▪ Saham INDEKS KOMPOSIT FTSE BURSA MALAYSIA KUALA LUMPUR	15%
▪ Saham lain, termasuk Pasaran ACE	21%
▪ Niaga Hadapan INDEKS KOMPOSIT FTSE BURSA MALAYSIA KUALA LUMPUR	5%
▪ Sekuriti Digantung (lebih daripada 2 Hari Pasaran)	100%
<b><i>Derivatif Bursa Malaysia</i></b>	
▪ Opsyen FKLI	5%
▪ Niaga hadapan KLIBOR	5%
▪ Niaga hadapan Minyak Sawit Mentah	5%
▪ Niaga Hadapan Minyak Sawit Isirong Mentah	5%
▪ Mana-mana kontrak niaga hadapan lain	5%
▪ Mana-mana kontrak opsyen lain	5%
<b>Amanah Saham atau Dana Dagangan Bursa</b>	
▪ Dana ekuiti	15%
▪ Dana sekuriti hutang	5%
▪ Komoditi/Metal	20%
▪ Sebarang dana sandaran lain	25%
<b>Produk Bukan Dagangan Bursa</b>	
▪ Kontrak saham tunggal untuk perbezaan - Syer indeks	15%
- Syer bukan-indeks	21%
▪ Kontrak indeks untuk perbezaan	5%

-ar

**ARAHAN-ARAHAN BERKENAAN DENGAN KEPERLUAN  
KECUKUPAN MODAL**

**No. 13-001**

<b>INSTRUMEN</b>	<b>FAKTOR KEDUDUKAN RISIKO</b>
<b><i>Ekuiti Antarabangsa</i></b> <ul style="list-style-type: none"><li>▪ Saham tunggal dalam Indeks Pasaran Yang Diiktiraf</li><li>▪ Saham antarabangsa tunggal lain di Bursa Saham Yang Diiktiraf</li></ul>	12% 16%
<b><i>Sekuriti/Instrumen Lain</i></b> Yang tidak dikategorikan di atas	100%

*[Jadual 3 Tamat]*

**Jadual 4**  
**[Perenggan 5.7(1) dan Jadual 3, 5 dan 21]**

**INDEKS PASARAN YANG DIIKTIRAF**

<i>Negara</i>	<i>Indeks</i>	<i>Negara</i>	<i>Indeks</i>
Australia	All Ordinaries	Netherlands	EOE 25
Austria	ATX	Sepanyol	IBEX 35
Belgium	BEL 20	Sweden	OMX
Kanada	TSE 35	Switzerland	SMI
Perancis	CAC40	UK	FTSE 100
Jerman	DAX	UK	FTSE mid-250
Jepun	Nikkei 225	Amerika Syarikat	S&P500

*[Jadual 4 Tamat]*

Jadual 5  
[Perenggan 5.7(2)]

FAKTOR RISIKO KEDUDUKAN BAGI  
PENDEKATAN BLOK PEMBINAAN

INSTRUMEN	FAKTOR RISIKO KEDUDUKAN
<b><i>Ekuiti Bursa Malaysia</i></b>	
<b>Risiko Spesifik</b>	
▪ Saham INDEKS KOMPOSIT FTSE BURSA MALAYSIA KUALA LUMPUR	10%
▪ Saham lain, termasuk Pasaran ACE	16%
▪ Niaga Hadapan INDEKS KOMPOSIT FTSE BURSA MALAYSIA KUALA LUMPUR	2%
<b>Risiko Am</b>	
▪ Semua stok tunggal dan indeks pasaran	5%
<b><i>Derivatif Bursa Malaysia</i></b>	
<b>Risiko Spesifik</b>	
▪ Opsyen FBKLI	2%
▪ Niaga hadapan KLIBOR	2%
▪ Niaga hadapan Minyak Sawit Mentah	2%
▪ <b>Niaga hadapan Minyak Sawit Isirong Mentah</b>	2%
▪ Mana-mana kontrak niaga hadapan lain	2%
▪ Mana-mana kontrak opsyen lain	2%
<b>Risiko Am</b>	
▪ Opsyen FKLI	5%
▪ Niaga Hadapan KLIBOR	5%
▪ Niaga hadapan Minyak Sawit Mentah	5%
▪ <b>Niaga hadapan Minyak Sawit Isirong Mentah</b>	5%
▪ Mana-mana kontrak niaga hadapan	5%
▪ Mana-mana kontrak opsyen lain	5%
<b><i>Amanah Saham atau Dana Didagangkan Lain</i></b>	
<b>Risiko Spesifik</b>	
▪ Dana ekuiti	2%
▪ Dana sekuriti hutang	2%
▪ Komoditi/Metal	2%
▪ Dana sandaran lain	2%



<b>Risiko Am</b> <ul style="list-style-type: none"> <li>▪ Dana ekuiti 15%</li> <li>▪ Dana sekuriti hutang 5%</li> <li>▪ Komoditi/Metal 20%</li> <li>▪ Dana sandaran lain 25%</li> </ul>	
<b>Ekuiti Antarabangsa</b>  <b>Risiko Spesifik</b> <ul style="list-style-type: none"> <li>▪ Saham tunggal dalam Indeks Pasaran Yang Diiktiraf 4%</li> <li>▪ Saham tunggal antarabangsa lain di Bursa Saham Yang Diiktiraf 8%</li> </ul> <b>Risiko Am</b> <ul style="list-style-type: none"> <li>▪ Semua saham tunggal dan indeks pasaran 8%</li> </ul>	
<b>Sekuriti/Instrumen Lain</b> <ul style="list-style-type: none"> <li>▪ Yang tidak dikategorikan di atas 100%</li> </ul>	

[Jadual 5 Tamat]

**Jadual 6**  
**[Perenggan 5.9(3) dan 5.10(2)]**

**KEHENDAK RISIKO KEDUDUKAN  
MENGUNAKAN KAEDAH MELINDUNG NILAI  
ATAU KAEDAH ASAS**

	<b>Kedudukan Ekuiti</b>	<b>Kedudukan Opsyen</b>	<b>In the Money ≥ PRF %</b>	<b>In the Money &lt; PRF %</b>	<b>Out of the Money</b>
<b>Kaedah Asas</b>	Dedah	Panggilan Panjang	NL	NL	NL
		Jualan panjang	NL	NL	NL
		Panggilan pendek	NSO	NSO	NSI
		Jualan pendek	NSO	NSO	NSI
<b>Kaedah Melindung Nilai</b>	Panjang dalam sekuriti	Jualan Panjang Panggilan pendek	0% SHI	LPI SHI	HO HO
	Pendek dalam sekuriti	Panggilan panjang Jualan pendek	0% SHI	LCI SHI	HO HO
<b>Petunjuk</b>					
PRF	Faktor Risiko Kedudukan				
%PRF	%PRF Pendekatan Standard				
NL	Nilai yang lebih rendah bagi instrumen sandaran digandakan dengan %PRF dan nilai semasa bagi Opsyen dalam buku Organisasi Peserta				
NSI	Nilai semasa bagi instrumen sandaran digandakan dengan %PRF				
NSO	Nilai pasaran semasa bagi kedudukan digandakan dengan %PRF ditolak 0.5 kali amaun Opsyen In the Money, tertakluk kepada pengurangan maksimum sehingga kosong				
LPI	Nilai pasaran semasa bagi kedudukan sandaran ditolak (1-%PRF) digandakan dengan kedudukan sandaran pada Harga Laksana				
HO	Nilai pasaran semasa bagi kedudukan sandaran digandakan dengan %PRF				
SHI	Nilai pasaran semasa bagi kedudukan sandaran digandakan %PRF ditolak dengan Nilai pada Pasaran bagi Opsyen, tertakluk kepada pengurangan maksimum sehingga kosong				

-ar

<b>ARAHAN-ARAHAN BERKENAAN DENGAN KEPERLUAN KECUKUPAN MODAL</b>
---

<b>No. 13-001</b>
-------------------

LCI	(1+%PRF) digandakan dengan kedudukan sandaran pada Harga Laksana ditolak dengan nilai pasaran bagi kedudukan sandaran, tertakluk kepada pengurangan maksimum sehingga kosong
-----	--

*[Jadual 6 Tamat]*

Jadual 7  
[Perenggan 5.12(2), 6.4(2)(b) dan 8.3]

FAKTOR RISIKO KEDUDUKAN BAGI SEKURITI PENDAPATAN TETAP

**Sekuriti Pendapatan Tetap  
Risiko Spesifik**

▪ Kerajaan – bond diterbitkan dan dijamin oleh Kerajaan Malaysia, Bank Negara Malaysia, Danaharta, Danamodal dan kerajaan pusat dan bank pusat OECD		0%		
▪ Kerajaan Negeri/ Institusi Kewangan – termasuk bon diterbitkan dan jaminan oleh kerajaan tempatan/negeri, pihak berkuasa berkanun, institusi perbankan berlesen, institusi kewangan pembangunan berlesen, pusat diskaun dan Cagamas			<u>Kematangan Berbaki</u>	
		<= 1 tahun	> 1-5 tahun	> 5 tahun
		1.0%	1.6	1.6%
▪ Korporat			<u>Kematangan Berbaki</u>	
	Penarafan	<= 1 tahun	>1-5 tahun	>5 tahun
				tahun
	PI	1.0%		
	P2	1.0%		
	P3	2.0%		
	AAA	1.0%	3.0%	3.5%
	AA	1.0%	3.5%	4.5%
	A	1.0%	4.5%	5.5%
	BBB	2.0%	6.0%	7.0%
	Instrumen Tidak Ditarafkan/ Gred pelaburan di bawah		8.0%	8.0%
		8.0%		

**Sekuriti Pendapatan Tetap  
Risiko Am**

Semua jenis Sekuriti Pendapatan Tetap

Kematangan Berbaki

▪ Sehingga 1 bulan	0.00%
▪ > 1 hingga 3 bulan	0.20%
▪ > 3 hingga 6 bulan	0.50%
▪ > 6 hingga 12 bulan	0.80%
▪ > 1 hingga 2 tahun	1.40%
▪ > 2 hingga 3 tahun	2.00%
▪ > 3 hingga 4 tahun	2.70%
▪ > 4 hingga 5 tahun	3.40%
▪ > 5 hingga 7 tahun	4.30%
▪ > 7 hingga 10 tahun	4.90%
▪ > 10 hingga 15 tahun	6.50%
▪ > 15 hingga 20 tahun	7.70%
▪ Lebih 20 tahun	9.10%

[Jadual 7 Tamat]

Jadual 8  
[Perenggan 5.12(3)]

**TEMLAT PENGIRAAN MANUAL UNTUK KEHENDAK RISIKO KEDUDUKAN (PRR) BAGI SEKURITI PENDAPATAN TETAP**

Nama Organisasi Peserta :  
Kedudukan seperti pada :

No.	Jenis Sekuriti FI	Penarafan (Penarafan jangka pendek dan jangka panjang RAM dan MARC)	Masa untuk Kematangan [(Perbezaan antara tarikh kematangan dan Tarikh Matang Sekuriti FI bulan/tahun)]	Kuantiti	Nilai Pasaran bagi Sekuriti FI (RM)	Faktor Risiko Kedudukan (PRF)			PRR (RM)
						PRFsp (b)	PRFg (c)	Jumlah PRF (d) [d=b+c]	(e) [e=a xd]
<b>Jumlah PRR</b>									

[Jadual 8 Tamat]

Jadual 9  
[Perenggan 5.15]

**TEMPLAT PENGIRAAN MANUAL UNTUK KEHENDAK RISIKO KEDUDUKAN (PRR) BAGI AMANAH SAHAM**

Nama Organisasi Peserta :  
Kedudukan seperti pada :

No.	Nama Amanah Saham	Kuantiti Had Amanah	Nilai Pasaran Amanah Saham (RM)  (a)	Faktor Risiko Kedudukan (PRF)  (b)	PRR (RM)  (c) [c=axb]
<b>Kategori 1: Dana Ekuiti</b>					
1				15%	
2					
3					
<b>Kategori 2 : Dana Bon</b>					
1				5%	
2					
3					
<b>Jumlah PRR</b>					

[Jadual 9 Tamat]

**Jadual 10**  
**[Perenggan 5.16(2)]**

**KEHENDAK RISIKO KEDUDUKAN BAGI KOLATERAL MFF CAGARAN LANJUT**

Kehendak Risiko Kedudukan	Pengiraan
PRR kolateral cagaran lanjut	$BO \times (OPMM - OPM)$ iaitu, $OPM = \frac{MTM \text{ Didiskaunkan bagi Kolateral MFF Cagaran Lanjut}}{\text{Baki yang dihutang kepada pihak ketiga}} \times 100\%$
<b>Petunjuk:</b>  BO                                      Baki yang dihutang kepada pihak ketiga dijamin oleh Kolateral MFF Cagaran Lanjut  OPMM                                    Margin Minimum Cagaran Lanjut bagi Kolateral MFF Cagaran Lanjut, selepas mengguna pakai diskaun yang terpakai seperti yang dinyatakan dalam Jadual 18, sebanyak 150% daripada BO  OPM                                        Margin Cagaran Lanjut  MTM Didiskaunkan                    Nilai pada Pasaran Semasa bagi Kolateral MFF Cagaran Lanjut selepas mengguna pakai diskaun yang terpakai seperti yang dinyatakan dalam Jadual 18	

*[Jadual 10 Tamat]*

**Jadual 11**  
**[Perenggan 6.2, 6.3(e)(i)(bb) dan 6.3(i)(i)]**

**WAJARAN KAUNTERPARTI**

<b>Pendedahan Kaunterparti</b>	<b>Wajaran</b>
<b>Kerajaan</b> <ul style="list-style-type: none"> <li>▪ Kerajaan Pusat</li> <li>▪ Agensi berkaitan kerajaan</li> </ul>	0%
<b>Cagamas Berhad</b>	10%
<b>Kerajaan tempatan atau negeri</b>	20%
<b>Institusi Kewangan</b> <ul style="list-style-type: none"> <li>▪ Bank berlesen, bank pelaburan berlesen dan broker wang yang diluluskan di bawah FSA, yang bagi bank pelaburan tersebut ia bukan Organisasi Peserta</li> <li>▪ Bank Islamik berlesen di bawah Akta Kewangan Islam 2013</li> </ul>	20%
<b>Pusat Penjelasan dan Bursa</b> <ul style="list-style-type: none"> <li>▪ Pusat Penjelasan Bursa Saham Yang Diiktiraf</li> <li>▪ Bursa diluluskan oleh Menteri</li> </ul>	20%
<b>Firma pelaburan diberi kuasa Malaysia</b> <ul style="list-style-type: none"> <li>▪ Pemegang Lesen Pasaran Modal untuk menjalankan perniagaan pengurusan dana di bawah Akta Pasaran Modal dan Perkhidmatan</li> <li>▪ Orang berdaftar di bawah item 4 Bahagian 1 Jadual 4 Pasaran Modal dan Perkhidmatan berkenaan dengan skim amanah saham</li> </ul>	50%
<b>Organisasi Peserta</b> <ul style="list-style-type: none"> <li>▪ Sesebuah Organisasi Peserta di bawah sekatan dagangan seperti yang diumumkan oleh Bursa</li> <li>▪ Sesebuah Organisasi Peserta tidak di bawah sekatan dagangan</li> </ul>	100%  50%
Kaunterparti lain (yang tidak dikategorikan di atas)	100%

*[Jadual 11 Tamat]*



**JADUAL 12**  
**[Perenggan 6.3(a)(ii) dan 6.3(e)(i)(bb)]**

**KEHENDAK RISIKO KAUNTERPARTI**  
**BAGI DAGANGAN AGENSI YANG**  
**BELUM DISELESAIKAN**

<b>Transaksi Agensi</b>	<b>Tempoh masa untuk Peratusan diguna pakai</b>	<b>Kehendak Risiko Kaunterparti</b>
1. Kontrak penjualan	T hingga T+1 bagi klien	0.5%
	Dari T+2 sehingga T+30 bagi klien	<ul style="list-style-type: none"> <li>▪ 8% daripada Perbezaan Nilai pada Pasaran Semasa bagi Kontrak digandakan dengan wajaran, jika Nilai pada Pasaran Semasa ditolak dengan nilai kontrak penjualan saham ialah positif</li> <li>▪ 0%, jika Nilai pada Pasaran semasa ditolak dengan nilai kontrak penjualan bagi saham adalah kosong atau negatif</li> </ul>
	Melebihi T+30 bagi klien	<ul style="list-style-type: none"> <li>▪ Perbezaan Nilai pada Pasaran Semasa digandakan dengan wajaran, jika Nilai pada Pasaran Semasa ditolak nilai kontrak penjualan bagi syer ialah positif</li> <li>▪ 0%, jika Nilai pada Pasaran ditolak nilai kontrak jualan bagi saham adalah kosong atau negatif</li> </ul>
2. Kontrak pembelian (bayaran tunai)	T hingga T+2 bagi klien	0.5%
	Dari T+3 sehingga T+30 bagi klien	<ul style="list-style-type: none"> <li>▪ 8% Perbezaan Nilai pada Pasaran Semasa bagi Kontrak digandakan dengan wajaran, jika nilai kontrak pembelian ditolak dengan Nilai pada Pasaran Semasa bagi saham ialah positif</li> <li>▪ 0%, jika nilai kontrak pembelian ditolak Nilai pada Pasaran semasa bagi syer adalah kosong atau negatif</li> </ul>
	Melebihi T sehingga 30 bagi klien	<ul style="list-style-type: none"> <li>▪ Perbezaan Nilai Pada Pasaran Semasa digandakan dengan wajaran, jika nilai kontrak ditolak Nilai pada Pasaran Semasa bagi saham tersebut ialah positif</li> <li>▪ 0% jika nilai kontrak pembelian ditolak dengan Nilai pada Pasaran Semasa saham adalah kosong atau negatif</li> </ul>

[Jadual 12 Tamat]

**JADUAL 13  
[Perenggan 6.3(b)(ii)]**

**KEHENDAK RISIKO KAUNTERPARTI BAGI  
HUTANG, KERUGIAN KONTRA DAN AMAUN LAIN  
KENA DIBAYAR**

<b>Tempoh Penuaan keingkaran kontrak</b>	<b>Kehendak Risiko Kaunterparti</b>
Kurang daripada T+16 hari	Kosong
T+16 hingga T+30 hari	50% daripada amaun kena dibayar
Melebihi T+30 hari	100% daripada amaun kena dibayar

*[Jadual 13 Tamat]*

Jadual 14  
[Perenggan 6.3(d)(ii)]

KEHENDAK RISIKO KAUNTERPARTI  
BAGI PINJAMAN DAN PEMINJAMAN SEKURITI / TRANSAKSI ISSBNT

Transaksi Pinjaman dan Peminjaman / ISSBNT		Tempoh masa untuk Peratusan diguna pakai	Kehendak Risiko Kaunterparti
1. Pinjaman / Pembelian menurut ISSBNT	Pada pinjaman / pembelian menurut ISSBNT	Pra Panggilan Balik	CE x CW x 0%
	Pada Panggilan Balik	Daripada Panggilan Balik ke Panggilan Balik + 2 hari	CE x CW x 8%
	Pada Panggilan Balik	Melebihi Panggilan Balik +2 hari	CE x CW x 100%
2. Pinjaman / Pembelian menurut ISSBNT	Pada Peminjaman / Penjualan menurut ISSBNT	Pra Panggilan Balik	CE x CW x 0%
	Pada Panggilan Balik	Daripada Panggilan Balik ke Panggilan Balik + 2 hari	CE x CW x 8%
	Pada Panggilan Balik	Melebihi Panggilan Balik + 2 hari	CE x CW x 100%

**laitu:**

CE = Pendedahan kaunterparti, seperti yang ditentukan di bawah Perenggan 6.3(d).

CW = Wajaran kaunterparti, seperti yang ditentukan dalam Jadual 11

'Pada Pinjaman' bermaksud setelah sekuriti dipinjam dikreditkan ke dalam Akaun CDS peminjam.

'Pada Pembelian menurut ISSBNT' bermaksud setelah sekuriti dibeli dikreditkan menurut ISSBNT ke dalam Akaun CDS pengguna.

'Pada Peminjaman' bermaksud setelah sekuriti dipinjamkan didebitkan daripada Akaun CDS pemberi pinjam.

'Pada Penjualan menurut ISSBNT' bermaksud setelah sekuriti dijual didebitkan menurut ISSBNT daripada Akaun CDS pembekal.

*[Jadual 14 Tamat]*

Jadual 15  
[Perenggan 6.3(e)(ii)]

**KAEDAH UNTUK MEMBUAT PENGIRAAN PENDEDAHAN KAUNTERPARTI (AMAUN BERSAMAAN DENGAN KREDIT) BAGI TRANSAKSI DERIVATIF PASARAN ATAS KAUNTER**

Jenis Transaksi Derivatif Pasaran Atas Kaunter	Amaun Bersamaan Dengan Kredit	
	Jika A ialah positif	Jika A ialah negatif
Opsyen Penerbit	(tiada risiko)	0 (tiada risiko)
Niaga hadapan saham individu, Opsyen pasaran atas kaunter, pertukaran Waran dan ekuiti:		
<ul style="list-style-type: none"> <li>▪ kurang daripada 1 tahun untuk kematangan</li> </ul>	A + 1% daripada N	1% daripada N
<ul style="list-style-type: none"> <li>▪ lebih 1 tahun untuk kematangan</li> </ul>	A + 5% daripada N	5% daripada N
<p>Nota:                      A = Nilai pada Pasaran Semasa bagi derivatif pasaran atas kaunter                      N = amaun nosional atau amaun prinsipal sebenar atau nilai sandaran Kontrak</p>		

[Jadual 15 Tamat]

Jadual 16  
[Perenggan 6.3(h)(iii)(aa)]

KAEDAH UNTUK MEMBUAT PENGIRAAN KEHENDAK RISIKO KAUNTERPARTI  
UNTUK TRANSAKSI PEMBIAYAAN MARGIN

Kategori Akaun Margin	Kehendak Risiko Kaunterparti
Akaun Margin apabila Ekuiti melebihi 130% daripada Baki Belum Jelas	$\text{CRR}_{\text{pembiayaan margin}} = \text{CE} \times \text{CW} \times \text{CS} \times 8\%$ <p>iaitu,  <math display="block">\text{CS} = \text{MEM} - \text{EM}</math> <math display="block">\text{EM} = \frac{\text{MTM Didiskaunkan}}{\text{CE}} \times 100\%</math></p>
Akaun Margin apabila Ekuiti adalah di bawah 130% daripada Baki Belum Jelas	$\text{CRR}_{\text{pembiayaan margin}} = (\text{CE} - \text{MTM Didiskaunkan}) \times \text{SP}\%$
<b>Petunjuk</b>	
CE	Pendedahan kaunterparti, iaitu Baki Belum Jelas dalam Akaun Margin
CW	Wajaran Kaunterparti, seperti yang dinyatakan dalam Jadual 11
CS	Kekurangan Kolateral
MEM	Ekuiti minimum sebanyak 150% daripada Baki Belum Jelas, seperti yang ditentukan dalam cara yang dinyatakan dalam Kaedah 101.1(1)
EM	Margin Ekuiti
MTM Didiskaunkan	Nilai pada Pasaran Semasa bagi kolateral selepas mengguna pakai diskaun yang terpakai dinyatakan dalam Jadual 18
SP%	Peratusan (%) yang terpakai bagi peruntukan spesifik yang dikehendaki dibuat bagi amaun tertunggak dalam Akaun Margin yang dari semasa ke semasa diklasifikasikan sebagai ragu dan lapuk mematuhi Kaedah 1203 dan arahan-arahan yang dikeluarkan menurut Kaedah tersebut.

[Jadual 16 Tamat]

Jadual 17  
[Perenggan 6.3(i)(v)]

TEMPLAT PENGIRAAN MANUAL KEHENDAK RISIKO KAUNTERPARTI (CRR) BAGI SEKURITI PENDAPATAN TETAP

Nama Organisasi Peserta :  
Kedudukan seperti pada :

No.	Nama Kaunterparti	Jenis Sekuriti FI	Tempoh Penuaan Hutang ( <i>bilangan hari pasaran</i> )	Pendedahan Kaunterparti (RM)	Kolateral didiskaunkan dan/atau peruntukan dibuat (RM)	Pendedahan Kaunterparti Bersih (RM)	Wajaran Kaunterparti (%)	CRR %	CRR (RM)	Jumlah CRR (RM)
				(a)	(b)	(c) [c=a-b]	(d)	(e)	(f) [f=cxdxe]	
<b>Jumlah Besar CRR</b>										

[Jadual 17 Tamat]

**JADUAL 18**  
 [Perenggan 3.3(2), 3.4(9), 5.1(2), 5.11, 5.16, 6.3(h)(ii)(bb), 6.4(1)(b) dan 6.4(2)]

**PENDISKAUNAN BAGI KOLATERAL**

Jenis Kolateral	Diskaun yang Terpakai
<p><b>Deposit Tunai Mata Wang Asing</b></p> <ul style="list-style-type: none"> <li>▪ Mata wang asing diterima oleh Bursa</li> <li>▪ Dolar Amerika Syarikat</li> <li>▪ Euro dan mata wang negara Kesatuan Eropah yang tidak menggunakan mata wang Euro</li> <li>▪ Yen Jepun</li> <li>▪ Dolar Hong Kong</li> <li>▪ Dolar New Zealand</li> <li>▪ Dolar Singapura</li> <li>▪ Dolar Australia</li> <li>▪ Deposit tunai bagi mata wang asing lain yang ditentukan oleh Bursa</li> <li>▪ <i>Mata wang asing lain yang tidak diterima oleh Bursa</i></li> </ul>	<p>8% selepas penukaran kepada Ringgit dengan menggunakan kadar mata wang Bank Pusat yang terbaik boleh didapati disebut harga oleh bank komersial Kuala Lumpur atau dengan menggunakan kadar lain seperti yang ditentukan oleh Bursa.</p> <p>100% selepas penukaran kepada Ringgit dengan menggunakan kadar pertukaran terbaik Bank Pusat yang boleh didapati disebut harga oleh bank komersial Kuala Lumpur atau dengan menggunakan kadar sebarang kadar lain seperti yang ditentukan oleh Bursa.</p>
<p><b>Sekuriti Disebut Harga</b>                      Sekuriti disenaraikan pada Bursa atau Bursa Yang Diiktiraf lain (Nilai pada Pasaran Semasa secara harian)</p>	<p>Faktor Risiko Kedudukan yang digunakan dalam Pendekatan Standard, seperti yang dinyatakan dalam Jadual 3.</p>
<p><b>Sekuriti Digantung</b></p>	<p>Faktor Risiko Kedudukan digunakan dalam Pendekatan Standard, seperti yang dinyatakan dalam Jadual 3.</p>
<p><b>Sekuriti Kerajaan Malaysia, Bon Khazanah, Bil Perbendaharaan Malaysia, Sijil Pelaburan Kerajaan Malaysia</b></p> <ul style="list-style-type: none"> <li>▪ Sehingga 1 tahun kematangan</li> <li>▪ Lebih daripada 1 tahun kematangan</li> </ul>	<p style="text-align: right;">2.5%</p> <p style="text-align: right;">5.0%</p>



Jenis Kolateral	Diskaun yang Terpakai
<p><b>Bon Cagamas</b></p> <ul style="list-style-type: none"> <li>▪ Sehingga 1 tahun kematangan</li> <li>▪ Lebih daripada 1 tahun kematangan</li> </ul>	<p style="text-align: right;">12.5%</p> <p style="text-align: right;">15.0%</p>
<p><b>Surat Kredit/Jaminan Bank</b> Surat kredit atau jaminan bank yang dijamin oleh bank berlesen dan bank pelaburan berlesen di bawah FSA atau bank Islam berlesen di bawah Akta Perkhidmatan Kewangan Islam 2013</p>	<p style="text-align: right;">20%</p>
<p><b>Deposit Instrumen Boleh Dirunding</b> Instrumen deposit yang boleh dirunding dijamin oleh bank berlesen dan bank pelaburan berlesen di bawah FSA dan bank Islam berlesen di bawah Akta Perkhidmatan Kewangan Islam 2013</p>	<p style="text-align: right;">20%</p>
<p><b>Sekuriti atau kolateral lain</b> Sebarang kolateral atau sekuriti lain (yang tidak dikategorikan di atas)</p>	<p style="text-align: right;">100%</p>

[Jadual 8 Tamat]

Jadual 19  
[Perenggan 7.1]

**TEMPLAT PENGIRAAN MANUAL KEHENDAK RISIKO PENDEDAHAN BESAR (LERR) KEPADA KLIEN TUNGGAL**

Nama Organisasi Peserta :  
Kedudukan seperti pada :

No.	Nama Kaunterparti [hanya laporkan jika (e) >10% daripada ESF]	Jenis Sekuriti FI	Pendedahan Kaunterparti Bersih (CE) bagi Sekuriti FI  (RM)	CRR bagi Sekuriti FI  (RM) (a)	CE Bersih bagi klien seperti dalam petikan daripada laporan LER_001  (RM) (b)	CRR bagi klien seperti dalam petikan daripada Laporan LER_001  (RM) (c)	Jumlah Bersih CE  (RM) (d)	LERR = Jumlah CRR  (RM) (e) [e=a+c]	30% daripada ESF  (RM) (f) [f=b+d]	Had pelanggaran maksimum LER jika Jumlah CE melebihi 30% ESF (ya/tidak)
<b>Jumlah Besar LERR</b>										

[Jadual 19 Tamat]

Jadual 20  
[Perenggan 7.2]

TEMPLAT PENGIRAAN MANUAL KEHENDAK RISIKO KEDUDUKAN (PRR) BAGI SEKURITI PENDAPATAN TETAP

Nama Organisasi Peserta :  
Kedudukan seperti pada :

No.	Jenis Sekuriti FI (hanya laporkan jika (a) > 15% daripada ESF)	Penarafan (penarafan jangka pendek dan jangka panjang RAM dan MARC)	Masa hingga Kematangan (Perbezaan antara tarikh pelaporan dan Tarikh Kematangan bagi Sekuriti FI) (bulan/tahun)	Kuantiti	Pasaran bagi Sekuriti FI  (a)	Faktor Risiko Kedudukan			LER R (RM)  (e) [e=axd ]	30%, 250% atau 500% daripada ESF mengikut yang berkenaan (RM)	Had maksimum pelanggaran LER (jika melebihi 30%, 250%, atau 500% daripada ESF, mengikut yang berkenaan (ya/tidak)
						PRFsp (b)	PRFg (c)	Jumlah PRF (d) [d=b+c]			
Kategori 1: Sekuriti FI diterbitkan oleh kerajaan pusat atau agensi kerajaan yang berkaitan											
1											
2											
3											
Kategori 2: Sekuriti FI diterbitkan oleh syarikat dengan penarafan AA atau AAA											
1											
2											
3											
Kategori 3: Sekuriti FI diterbitkan oleh selain daripada di atas											
1											
2											
3											
<b>JUMLAH LERR</b>											

[Jadual 20 Tamat]

Jadual 21  
[Perenggan 7.6(1) dan 7.7]

**KEHENDAK RISIKO PENDEDAHAN  
BESAR BAGI EKUITI TUNGGAL**

<b>LERR bagi pendedahan kepada Ekuiti Relatif kepada Instrumen Diterbitkan</b>	
<b>Jenis Ekuiti</b>	<b>LERR</b>
Saham INDEKS KOMPOSIT FTSE BURSA KUALA LUMPUR	15% daripada amaun melebihi pendedahan atau kedudukan bersih
Saham lain, termasuk Pasaran ACE	21% daripada kedudukan melebihi pendedahan atau kedudukan bersih
<b><i>Derivatif Bursa Malaysia</i></b>	
<ul style="list-style-type: none"> <li>▪ Niaga hadapan KLCI</li> </ul>	5% daripada amaun melebihi pendedahan atau kedudukan bersih
<ul style="list-style-type: none"> <li>▪ Niaga hadapan KLIBOR</li> </ul>	4.5% daripada amaun melebihi pendedahan atau kedudukan bersih
<ul style="list-style-type: none"> <li>▪ Niaga hadapan Minyak Sawit Mentah</li> </ul>	5% daripada amaun melebihi pendedahan atau kedudukan bersih
<ul style="list-style-type: none"> <li>▪ Niaga hadapan Minyak Sawit Isirong Mentah</li> </ul>	5% daripada amaun melebihi pendedahan atau kedudukan bersih
Amanah saham atau Dana Dagangan Bursa:	
<ul style="list-style-type: none"> <li>▪ Dana ekuiti</li> </ul>	15% daripada amaun melebihi pendedahan atau kedudukan bersih
<ul style="list-style-type: none"> <li>▪ Dana sekuriti hutang</li> </ul>	5% daripada amaun melebihi pendedahan atau kedudukan bersih
Saham tunggal dalam Indeks Pasaran Yang Diiktiraf	12% daripada amaun melebihi pendedahan atau kedudukan bersih
Saham tunggal lain di Bursa Saham Yang Diiktiraf	16% daripada amaun melebihi pendedahan atau kedudukan bersih

<b>LERR bagi pendedahan kepada Ekuiti Relatif kepada Dana Pemegang Syer Efektif</b>	
<b>Jenis Ekuiti</b>	<b>LERR</b>
Saham INDEKS KOMPOSIT FTSE BURSA KUALA LUMPUR MALAYSIA	15% daripada amaun lebihan
Saham lain, termasuk Pasaran ACE	21% daripada amaun lebihan
<b><i>Derivatif Bursa Malaysia</i></b>	
<ul style="list-style-type: none"> <li>▪ Niaga hadapan KLCI</li> </ul>	5% daripada amaun melebihi pendedahan atau kedudukan bersih
<ul style="list-style-type: none"> <li>▪ Niaga hadapan KLIBOR</li> </ul>	4.5% daripada amaun melebihi pendedahan atau kedudukan bersih
<ul style="list-style-type: none"> <li>▪ Niaga hadapan Minyak Sawit Mentah</li> </ul>	5% daripada amaun melebihi pendedahan atau kedudukan bersih
<ul style="list-style-type: none"> <li>▪ <i>Niaga hadapan Minyak Sawit Isirong Mentah</i></li> </ul>	5% daripada amaun melebihi pendedahan atau kedudukan bersih
Amanah Saham atau Dana Dagangan Bursa:	
<ul style="list-style-type: none"> <li>▪ Dana ekuiti</li> </ul>	15% daripada amaun melebihi pendedahan atau kedudukan bersih
<ul style="list-style-type: none"> <li>▪ Dana sekuriti hutang</li> </ul>	5% daripada amaun melebihi pendedahan atau kedudukan bersih
Saham tunggal di Indeks Bursa Yang Diiktiraf	12% daripada amaun melebihi pendedahan atau kedudukan bersih
Saham tunggal lain di Bursa Yang Diiktiraf	16% daripada amaun melebihi pendedahan atau kedudukan bersih

[Jadual 21 Tamat]

Berkaitan dengan	:	Kaedah 13.32 dan 13.33
Tarikh mula berkuat kuasa	:	2 Mei 2013
Dipinda	:	1 Mac 2018 melalui R/R 3 tahun 2018, 26 Julai 2018 melalui R/R 10 tahun 2018, 2 Januari 2019 melalui R/R 14 tahun 2018, dan 29 April 2019 melalui R/R 1 tahun 2019
No. Pekeliling PO (Organisasi Peserta)	:	R/R 3 tahun 2011
Rujuk juga Arahan No.	:	Tidak Berkenaan
Rujuk juga Amalan Terbaik No.	:	Tidak Berkenaan

## **1. Kaedah 13.32 dan Kaedah 13.33**

- (1) Sesebuah Organisasi Peserta yang bukan sebuah Bank Pelaburan mesti pada setiap masa mengekalkan lebih aset cair bersih kumulatif sekurang-kurangnya pada tahap minimum sebagaimana yang ditetapkan oleh Bursa (“Kehendak-kehendak Lebih Bersih”).
- (2) Dalam menunaikan obligasi di bawah Kaedah tersebut, sesebuah Organisasi Peserta mesti, antara lainnya, mematuhi kehendak-kehendak yang dinyatakan di bawah.
- (3) Bagi tujuan arahan ini, “aset cair” mempunyai makna yang sama yang diberikan kepada ungkapan tersebut dalam Kaedah 13.06(a).

### **1.1 Kehendak-kehendak Pelaporan Kecairan**

- (1) Sesebuah Organisasi Peserta mesti mengemukakan Borang Pelaporan Kecairan yang dilengkapi dengan sewajarnya kepada Bursa dalam templat yang ditetapkan di bawah. Templat dan panduan untuk pengguna melengkapkan templat (“Panduan Pengguna”) dinyatakan dalam **Lampiran 1** Arahan ini.
- (2) Templat Borang Pelaporan Kecairan adalah seperti yang dinyatakan di bawah:

<b>Borang Pelaporan Kecairan</b>	<b>Butiran</b>
Lampiran 1A	Ringkasan Pelaporan Ketakpadanan Kematangan
Lampiran 1B	Pecahan mengikut Profil Kematangan Kontraktual Tulen – RM
Lampiran 1C	Pecahan mengikut Profil Kematangan Kontraktual Tulen – Mata Wang Asing
Lampiran 1D	Pecahan mengikut Profil Kematangan Perlakuan – RM
Lampiran 1E	Pecahan mengikut Profil Kematangan Perlakuan – Mata Wang Asing
Lampiran 1F	Maklumat Tambahan
Lampiran 1G	Stok Aset Cair

- (3) Borang Pelaporan Kecairan mesti dilengkapi mengikut cara yang diterangkan dalam Panduan Pengguna. Peta di bawah memberi pengguna gambaran keseluruhan tentang perkaitan antara Borang Pelaporan Kecairan.

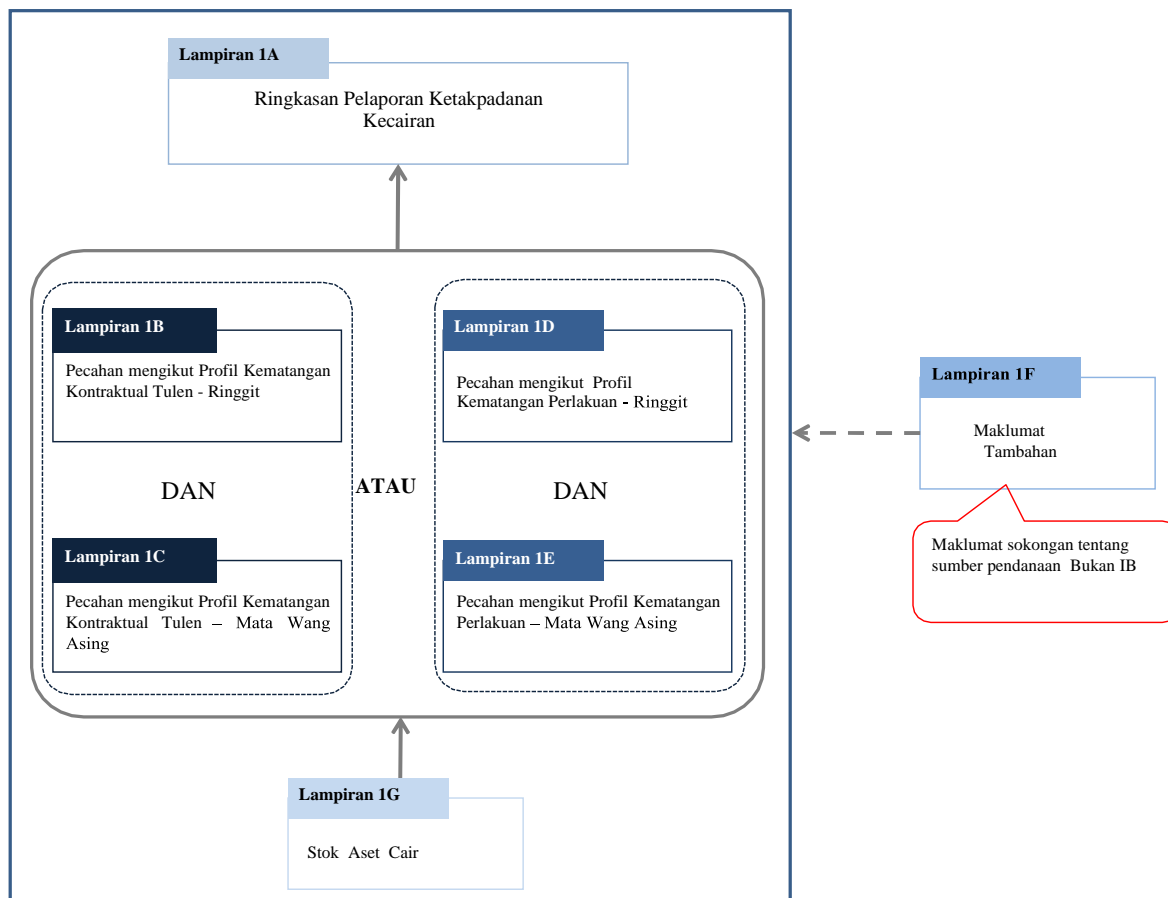

## 1.2 Pendekatan bagi Melengkapkan Borang Pelaporan Kecairan

- (1) Organisasi Peserta mesti mengelaskan komponen yang membentuk Modal Cair Organisasi Peserta berdasarkan jendela waktu kematangan seperti yang dinyatakan dalam jadual pada perenggan 1.3(1). Organisasi Peserta boleh bermula dengan menggunakan Borang Lampiran 1G untuk melaporkan kedudukan proprietari dan garis kredit Organisasi Peserta yang tersedia.
- (2) Berikutan perkara di atas, Organisasi Peserta tersebut mesti memilih, menurut dasar dalaman yang diwujudkan, satu daripada pendekatan di bawah:
  - (a) Borang Lampiran 1B dan 1C untuk pecahan bagi profil kematangan berdasarkan asas kontraktual; atau
  - (b) Borang Lampiran 1D dan 1E untuk pecahan bagi profil kematangan berdasarkan asas perlakuan.
- (3) Apabila memilih untuk melengkapkan sama ada Borang Lampiran 1B dan 1C, atau Borang Lampiran 1D dan 1E, Organisasi Peserta akan berpandukan Garis Panduan berkenaan dengan Pengurusan Risiko Kecairan bagi Organisasi Peserta.
- (4) Bagi peringkat permulaan, Organisasi Peserta mesti bergantung pada pengkategorian profil kematangan berdasarkan asas kontraktual. Apabila Organisasi Peserta telah mahir dalam

memahami perlakuan profil kematangan bagi aset dan liabiliti, ia boleh memulakan pendekatan kepada pengkategorian yang lebih canggih dan terperinci. Bursa belum menetapkan apa-apa pendekatan khusus untuk dipilih oleh sesebuah Organisasi Peserta.

- (5) Organisasi Peserta mesti melengkapkan Borang Lampiran 1F. Organisasi Peserta mesti memberikan maklumat yang akan membolehkan Bursa menilai impak terhadap struktur pendanaan keseluruhan dan risiko kecairan Organisasi Peserta dalam senario gangguan pasaran, termasuk maklumat yang berikut:
  - (a) Pendanaan tunai pelanggan yang besar;
  - (b) Pasaran antara bank (jika ada); dan
  - (c) Pasaran luar pesisir (jika ada).
- (6) Jika sesebuah Organisasi Peserta tidak mempunyai apa-apa maklumat yang berkaitan, Organisasi Peserta mesti mengemukakan laporan tersebut sebagai 'TIADA'.
- (7) Organisasi Peserta mesti mengemukakan borang-borang tersebut kepada Bursa sebelum berakhirnya hari Rabu setiap minggu berdasarkan kedudukan penutupan Hari Pasaran yang sebelumnya atau mengikut mana-mana kekerapan pelaporan lain sebagaimana yang ditentukan oleh Bursa.
- (8) Jika hari pelaporan jatuh pada hari yang bukan Hari Pasaran ("bukan Hari Pasaran"), Organisasi Peserta mesti mengemukakan borang tersebut kepada Bursa pada Hari Pasaran berikutnya. Sebagai contoh, jika hari penyerahan jatuh pada hari yang bukan Hari Pasaran (Rabu), maka Organisasi Peserta mesti mengemukakan borang tersebut kepada Bursa pada Hari Pasaran berikutnya (Khamis).
- (9) Jika hari bagi pelaporan kedudukan dikehendaki, (sebagai contoh, Selasa) jatuh pada hari yang bukan Hari Pasaran, Organisasi Peserta mesti membuat pelaporan berdasarkan kedudukan penutupan pada Hari Pasaran sebelumnya (Isnin).

### 1.3 Pematuhan Kehendak-kehendak Lebihan Bersih

- (1) Jadual di bawah menyatakan tahap minimum Kehendak-kehendak Lebihan Bersih ("NSR") yang perlu dipatuhi oleh Organisasi Peserta berdasarkan jendela waktu kematangan:

JENDELA WAKTU	JENDELA WAKTU KEMATANGAN	TAHAP MINIMUM KEHENDAK-KEHENDAK LEBIHAN BERSIH ("NSR")
A	Sehingga 2 hari pasaran	3%
B	3 hari pasaran sehingga 7 hari kalendar	5%
C	8 hari kalendar sehingga 14 hari kalendar	7%
D	15 hari kalendar sehingga 30 hari kalendar	9%

- (2) Tahap NSR untuk Jendela Waktu A telah ditetapkan pada 3%. Ketika kematangan bergerak daripada Jendela Waktu A ke D, perbezaan tahap NSR antara jendela waktu telah ditetapkan pada +2% bagi setiap jendela waktu pada asas kumulatif. Berhubungan dengan ini, hasil bagi tahap NSR kumulatif untuk Jendela Waktu D terakhir telah ditetapkan pada 9% seperti yang dinyatakan dalam jadual di atas.
- (3) Bursa boleh melaraskan tahap NSR sebagaimana yang dianggap sesuai, berdasarkan keadaan pasaran pada masa itu.



- (4) Organisasi Peserta tersebut mesti menentukan sama ada ia boleh mematuhi dan mengekalkan lebih aset cair bersih kumulatif minimum berdasarkan tahap NSR yang ditetapkan. Lebih aset cair bersih kumulatif akan dikira secara automatik dan akan ditunjukkan dalam Lampiran 1A sebaik sahaja Organisasi Peserta telah melengkapkan Lampiran 1B (atau 1D), Lampiran 1C (atau 1E) dan Lampiran 1G.
- (5) Bursa menghendaki Organisasi Peserta mematuhi NSR berdasarkan lebih aset cair bersih kumulatif purata yang dilaporkan kepada Bursa sepanjang tempoh 1 bulan. Dalam hal ini, Organisasi Peserta dianggap telah mematuhi NSR jika secara harian lebih aset cair bersih kumulatif yang dilaporkan tidak mengalami penurunan lebih daripada 5% di bawah tahap minimum NSR yang ditetapkan bagi setiap jendela waktu kematangan pada mana-mana hari.

#### **1.4 Garis panduan berkenaan dengan menguruskan risiko kecairan**

- (1) Bursa telah menetapkan 15 prinsip utama yang membentuk garis panduan Bursa berkenaan dengan pengurusan risiko kecairan ("Garis Panduan"). PO mesti mematuhi Garis Panduan, seperti yang dinyatakan dalam **Lampiran 3** Arahan ini.
- (2) *[Dipotong]*

#### **1.5 Ujian Tekanan dan Analisis Senario**

- (1) Seperti yang dikehendaki di bawah perenggan 1.2.4 dan 2.4.1 Garis Panduan, sesebuah Organisasi Peserta mesti menjalankan ujian tekanan dan analisis senario secara tetap sebagai sebahagian daripada usaha menguruskan kecairan Organisasi Peserta. Dalam menjalankan ujian tekanan, Organisasi Peserta mesti, sekurang-kurangnya, menjalankan ujian tekanan:
  - (a) berdasarkan senario yang ditetapkan dalam subperenggan (2) di bawah; dan
  - (b) secara suku tahunan (seperti pada akhir bulan Mac, Jun, September dan Disember), menggunakan data NSR pada akhir setiap suku tahun.
- (2) Senario bagi ujian tekanan yang mesti, sekurang-kurangnya, dijalankan oleh Organisasi Peserta, ditunjukkan dalam Gambar Rajah 1 di bawah:

**Gambar Rajah 1**

Situasi yang Mungkin Berlaku kepada Peserta	Faktor Impak Ujian Tekanan
<b>Senario 1: Pasaran Saham Tidak Menentu/Instrumen Tidak Cair</b>	
<ul style="list-style-type: none"> <li>i) Peningkatan dalam kerugian kontra/potensi kerugian daripada pelikuidasian kedudukan belum jelas klien bukan margin;</li> <li>ii) Potensi kerugian daripada pelikuidasian akaun margin klien/keingkararan pembayaran oleh klien; dan</li> <li>iii) Potensi kerugian daripada pelikuidasian pelaburan proprietari.</li> </ul>	<p>Untuk memasukkan:</p> <ul style="list-style-type: none"> <li>i) Peningkatan dalam keingkararan klien sebanyak 10%; dan</li> <li>ii) Penurunan dalam pelaburan proprietari sebanyak 10%.</li> </ul>
<b>Senario 2: Krisis Kewangan Tempatan/Hancuran Pasaran Wang</b>	
<ul style="list-style-type: none"> <li>i) Peningkatan dalam kerugian kontra/potensi kerugian daripada pelikuidasian kedudukan belum jelas klien bukan margin;</li> <li>ii) Potensi kerugian daripada pelikuidasian akaun margin klien/keingkararan pembayaran oleh klien;</li> </ul>	<p>Untuk memasukkan:</p> <ul style="list-style-type: none"> <li>i) Peningkatan dalam keingkararan klien sebanyak 30%;</li> <li>ii) Penurunan dalam pelaburan proprietari sebanyak 30%; dan</li> </ul>
<ul style="list-style-type: none"> <li>iii) Potensi kerugian daripada pelikuidasian pelaburan proprietari;</li> <li>iv) Kemudahan perbankan/kredit Organisasi Peserta ditarik balik sebahagiannya atau dihentikan keseluruhannya; dan</li> <li>v) Kekurangan keupayaan pendanaan yang mencukupi/penurunan kecairan dalam kumpulan, (contohnya, ketidakupayaan untuk membuat pengeluaran di bawah kemudahan pinjaman subordinat).</li> </ul>	<p>Pengurangan kemudahan perbankan sebanyak 30%.</p>

Situasi yang Mungkin Berlaku kepada Peserta	Faktor Impak Ujian Tekanan
<b>Senario 3: Krisis Kewangan Global</b>	
i) Peningkatan dalam kerugian kontra/potensi kerugian daripada pelikuidasian kedudukan belum jelas klien bukan margin  ii) Potensi kerugian daripada pelikuidasian akaun margin klien/keingkarannya pembayaran oleh klien;  iii) Kerugian daripada pelikuidasian pelaburan proprietari;  iv) Kemudahan perbankan/kredit Organisasi Peserta ditarik balik sebahagiannya atau dihentikan semuanya; dan  v) Kekurangan keupayaan pendanaan yang mencukupi/penurunan kecairan dalam kumpulan, (contohnya, ketidakupayaan untuk membuat pengeluaran di bawah kemudahan pinjaman subordinat).	Untuk memasukkan:  i) Peningkatan dalam keingkarannya klien sebanyak 50%;  ii) Penurunan dalam pelaburan proprietari sebanyak 50%; dan  iii) Pengurangan kemudahan perbankan sebanyak 50%.

- (3) Selain ujian tekanan yang dijalankan berdasarkan subperenggan (1) di atas, Organisasi Peserta digalakkan untuk menjalankan ujian tekanan lain yang melangkaui senario yang ditetapkan di atas, dan seberapa kerap yang perlu, selaras dengan magnitud dan keadaan, di samping kepentingan perniagaan Organisasi Peserta serta risiko yang terlibat.

#### **Kehendak-kehendak Pelaporan Ujian Tekanan**

- (4) Keputusan ujian tekanan di bawah senario yang ditetapkan dalam subperenggan (2) di atas tidak boleh kurang daripada tahap minimum NSR yang ditetapkan.
- (5) Jika tahap NSR untuk mana-mana 3 senario yang ditetapkan dalam subperenggan (2) di atas jatuh di bawah tahap minimum yang Organisasi Peserta dikehendaki untuk mematuhi, maka Organisasi Peserta mesti merumuskan pelan tindakan yang sesuai berdasarkan yang berikut:

Kejatuhan di bawah kehendak minimum NSR	Tindakan yang dikehendaki
Senario 1	Peserta perlu merumuskan satu rancangan serta-merta
Senario 2	Peserta perlu merumuskan satu rancangan jangka pertengahan
Senario 3	Peserta perlu merumuskan satu rancangan jangka panjang

- (6) Organisasi Peserta tersebut mesti mengemukakan satu laporan berkenaan dengan ujian tekanan kepada Bursa:
- (a) mengikut templat yang ditetapkan dalam **Lampiran 4** Arahan ini, bersama dengan pelan tindakan, jika ada; dan
  - (b) pada hari kalendar ke-20 bulan berikutnya, melainkan jika hari itu bukan Hari Pasaran, maka dalam hal ini penyerahan mesti dibuat pada hari perniagaan berikutnya.
- (7) Selain itu, Organisasi Peserta mesti melaporkan keputusan ujian tekanan kepada Jawatankuasa Pengurusan Risiko atau Jawatankuasa Audit Organisasi Peserta.

#### **1.6 Penentusahan dan cara penyerahan kepada Bursa**

- (1) Organisasi Peserta mesti memastikan bahawa borang dan laporan yang dikemukakan kepada Bursa di bawah perenggan 1.1 dan 1.5 di atas adalah tepat dan benar. Borang dan laporan mesti dikemukakan mengikut cara penghantaran elektronik seperti yang diberitahu oleh Bursa.
- (2) Ketua Pematuhan dan Ketua Operasi Organisasi Peserta akan dipertanggungjawabkan untuk memastikan pematuhan dengan Kaedah 5.09(1) berhubung dengan semua maklumat dan rekod yang terkandung dalam pengemukaan kepada Bursa.

[Arahan Tamat]

# **LAMPIRAN 1**

## **Panduan Pengguna dan Borang Pelaporan**

## Lampiran 2

*[Dipotong]*

## Lampiran 3

### GARIS PANDUAN BERKENAAN DENGAN PENGURUSAN RISIKO KECAIRAN

#### Kandungan

<b>1.0</b>	<b>Pengenalan dan Ringkasan</b>	<b>2</b>
1.1	Pengenalan	2
1.2	Ringkasan Prinsip Utama	2
1.2.1	Strategi dan Dasar	2
1.2.2	Organisasi dan Struktur	3
1.2.3	Toleransi risiko, nisbah dan had	3
1.2.4	Ujian Tekanan dan Analisis Senario	3
1.2.5	Pengukuran	3
1.2.6	Pemantauan dan Pelaporan	3
1.2.7	Perancangan Kontingensi	4
<b>2.0</b>	<b>Skop</b>	<b>5</b>
2.1	Strategi dan Dasar	5
2.2	Organisasi dan Struktur	6
2.3	Toleransi risiko, nisbah dan had	8
2.4	Ujian Tekanan dan Analisis Senario	9
2.5	Pengukuran	11
2.6	Pemantauan dan Pelaporan	12
2.7	Perancangan Kontingensi	13
<b>Lampiran A</b>	<b>Penjelasan Lanjut berkenaan dengan Nisbah Kecairan Pendanaan, Had dan Pengukuran</b>	<b>16</b>

## 1.0 Pengenalan dan Ringkasan

### 1.1 Pengenalan

Satu langkah penting dalam menguruskan risiko kecairan secara berkesan adalah dengan mengenal pasti cara sesuatu aktiviti dan pengaruh luaran boleh mempengaruhi profil risiko kecairan sesebuah firma. Penetapan satu takrif yang sama untuk “kecairan” dan “risiko kecairan” juga penting.

Kecairan ialah kebolehan sesebuah institusi untuk membiayai peningkatan aset dan memenuhi obligasi apabila ia perlu dipenuhi, tanpa menanggung kerugian yang tidak dapat diterima. Risiko kecairan wujud dalam proses pengantaraan kewangan yang menukarkan liabiliti jangka pendek kepada aset jangka panjang. Risiko kecairan terdapat dalam dua bentuk, iaitu:

- I. Risiko kecairan pendanaan - risiko apabila institusi tidak dapat memenuhi dengan berkesan aliran tunai semasa dan aliran tunai masa hadapan yang dijangkakan dan tidak dijangkakan serta tidak dapat memenuhi keperluan kolateral tanpa menjejaskan operasi harian atau keadaan kewangan institusi tersebut; dan
- II. Risiko kecairan pasaran - risiko bahawa institusi tidak dapat mengimbangi atau menyingkirkan sesuatu kedudukan dengan mudah tanpa memberikan kesan yang signifikan kepada harga pasaran disebabkan kedalaman pasaran yang tidak mencukupi atau gangguan pasaran.

Memandangkan interaksi antara pendanaan dengan kecairan pasaran adalah lebih genting semasa keadaan pasaran yang tertekan kerana kedua-duanya saling berjalanan, Bukan IB patut menguruskan pendanaan dan kecairan pasaran dengan cara yang menyeluruh melalui langkah pengukuran kecairan risiko yang mantap dan jitu serta menggera Bukan IB tentang apa-apa hancuran kecairan yang akan berlaku.

### 1.2 Ringkasan Prinsip Utama

Terdapat 15 prinsip utama yang terkandung dalam Garis Panduan, yang akan menjadi panduan kepada Bukan IB. Prinsip utama tersebut telah dirangka berdasarkan prinsip pengawalseliaan Bursa yang disasarkan untuk mencapai matlamat pengawalseliaan dan memastikan pendekatan yang tekal dan bersepadu terhadap tindakan dan keputusan mereka. Prinsip pengawalseliaan Bursa yang berkaitan adalah:

- Pendekatan berasaskan nilai
- Pendekatan berasaskan risiko
- Berfokuskan hasil; dan
- Ketelusan.

Dalam melaksanakan amalan pengurusan risiko kecairan yang baik, semua Bukan IB patut menerima pakai prinsip utama yang dikumpulkan dalam tujuh (7) kategori seperti yang di bawah:

- Strategi dan Dasar
- Organisasi dan Struktur
- Toleransi Risiko, Nisbah dan Had
- Ujian Tekanan dan Analisis Senario
- Pengukuran
- Pemantauan dan Pelaporan
- Perancangan Kontingensi



### 1.2.1 Strategi dan Dasar

**Prinsip 1** - Bukan IB hendaklah merangka strategi, dasar dan amalan untuk menguruskan risiko kecairan berdasarkan toleransi risiko dan mengekalkan kecairan yang mencukupi.<sup>1</sup>

**Prinsip 2** – Bukan IB hendaklah mewujudkan dan mendokumenkan strategi pengurusan risiko kecairan dan memastikannya tekal dengan strategi pendanaan mereka.

**Prinsip 3** – Bukan IB hendaklah mewujudkan dan mendokumenkan strategi pendanaan yang mengandungi matlamat dan objektif keseluruhan bagi pendanaan jangka pendek dan jangka panjang.

### 1.2.2 Organisasi dan Struktur

**Prinsip 4** – Bukan IB hendaklah mewujudkan struktur organisasi dan pengurusan yang sesuai untuk risiko kecairan. Lembaga Pengarah (“Lembaga Pengarah”) dan Pengurusan Kanan Bukan IB hendaklah bertanggungjawab memastikan struktur pengawasan yang kukuh dan bersepadu bagi pengurusan risiko kecairan diwujudkan dan disampaikan ke seluruh organisasi.

**Prinsip 5** - Bukan IB hendaklah mempunyai tanggungjawab mutlak terhadap pendedahan dan risiko yang ditanggung serta menetapkan tahap toleransi untuk risiko, termasuk risiko kecairan, walaupun ia boleh mewakilkan tugas itu kepada jawatankuasa tertentu.

**Prinsip 6** - Pengurus Kanan Bukan IB hendaklah mempunyai tanggungjawab utama untuk menggubal, mewujudkan dan mengekalkan dasar dan prosedur yang menterjemahkan matlamat, objektif dan toleransi risiko Bukan IB kepada piawaian operasi yang tekal dengan strategi risiko kecairan yang diluluskan oleh Lembaga Pengarah.

### 1.2.3 Toleransi risiko, nisbah dan had

**Prinsip 7** - Bukan IB hendaklah menyatakan dengan jelas toleransi risiko kecairan yang suai untuk strategi perniagaan organisasi dan peranan organisasi tersebut dalam pasaran sekuriti.

**Prinsip 8** - Bukan IB hendaklah menentukan nisbah kecairan dan menetapkan had untuk mengawal sifat dan tahap risiko kecairan yang berupaya ditanggung oleh entiti tersebut.

### 1.2.4 Ujian Tekanan dan Analisis Senario

**Prinsip 9** - Bukan IB hendaklah menjalankan ujian tekanan dan analisis senario secara tetap untuk menguji risiko kecairan yang mungkin mereka hadapi dan juga untuk memastikan mereka mempunyai kecairan yang mencukupi untuk menghadapi keadaan tertekan.

---

<sup>1</sup> Kecairan yang Mencukupi ertinya “mencukupi untuk memenuhi kehendak-kehendak perniagaan yang dirancang (termasuk kontigensi yang diketahui) di samping mematuhi kehendak-kehendak Bursa”.

### 1.2.5 Pengukuran

**Prinsip 10** - Bukan IB hendaklah mewujudkan proses untuk mengukur risiko kecairan yang mungkin mereka hadapi dengan menggunakan metodologi yang kukuh dan tekal.

### 1.2.6 Pemantauan dan Pelaporan

**Prinsip 11** - Bukan IB hendaklah mewujudkan dan menyenggara sistem pemantauan yang sesuai untuk memeriksa dan menguruskan amaun risiko kecairan yang mereka hadapi, berdasarkan strategi, dasar dan prosedur yang diwujudkan dan ditentukan oleh entiti tersebut.

**Prinsip 12** - Bukan IB hendaklah mewujudkan satu sistem maklumat pengurusan yang betul dan kekerapan pelaporan berdasarkan perniagaan dan risiko yang ditanggung.

### 1.2.7 Perancangan Kontingensi

**Prinsip 13** - Bukan IB hendaklah mempunyai satu rancangan kontingensi yang akan menguruskan strategi untuk menangani kejadian tidak dijangka yang akan memberikan impak yang teruk terhadap kecairan entiti, termasuk prosedur khusus bagi mengumpul wang tunai dalam situasi darurat. "Pelan Tindakan Pendanaan" atau "Rancangan Kewangan Kontingensi" ini akan memberikan maklumat terperinci tentang "tugas utama" yang perlu dilakukan dalam garis waktu tertentu. Tugas tersebut boleh bergantung pada keterukan krisis yang berlaku seperti yang dinyatakan dalam pelbagai senario.

**Prinsip 14** - Bukan IB hendaklah mengenal pasti dan menyatakan kuantiti sumber pendanaan dan menyusun sumber tersebut berdasarkan keutamaan dalam strategi pendanaankontingensi Bukan IB.

**Prinsip 15** – Rancangan kontingensi Bukan IB hendaklah mengandungi prosedur yang akan membolehkan rancangan tersebut dilaksanakan sebaik sahaja suatu kontingensi timbul.

## 2.0 Skop

### 2.1 Strategi dan Dasar

#### 2.1.1 Prinsip 1 - Bukan IB hendaklah merangka strategi, dasar dan amalan untuk menguruskan risiko kecairan berdasarkan toleransi risiko dan mengekalkan kecairan yang mencukupi.

Lembaga Pengarah dan Pengurus Kanan Bukan IB bertanggungjawab membangunkan dan melaksanakan strategi pengurusan risiko kecairan berdasarkan toleransi risiko Bukan IB. Strategi tersebut patut merangkumi dasar khusus berkenaan dengan pengurusan kecairan, sebagai contoh:

- Komposisi aset dan liabiliti;
- Kepelbagaian dan kestabilan sumber pendanaan;
- Pendekatan untuk menguruskan kecairan dalam mata wang yang berbeza, merentasi sempadan serta merentasi bidang perniagaan dan entiti yang sah di sisi undang-undang;
- Pendekatan kepada pengurusan kecairan intrahari; dan
- Andaian berkenaan dengan kecairan dan kebolehpasaran aset.

Strategi itu patut mengambil kira keperluan kecairan dalam keadaan biasa serta dalam tempoh tekanan kecairan, yang bersifat khusus kepada institusi atau meliputi seluruh pasaran atau gabungan kedua-duanya. Strategi tersebut boleh merangkumi pelbagai sasaran kuantitatif dan kualitatif peringkat tinggi. Sasaran yang boleh dipertimbangkan adalah seperti yang berikut:

- Garis panduan atau had pada komposisi aset dan liabiliti;
- Pengantungan relatif kepada sumber pendanaan tertentu, secara berterusan dan di bawah senario kecairan kontingen; dan
- Kebolehpasaran aset yang akan digunakan sebagai sumber kecairan kontingen.

Sebagaimana yang bersesuaian dengan sifat, skala dan kerumitan aktiviti Bukan IB, strategi tersebut hendaklah juga:

- Menetapkan objektif bagi pengurusan risiko pendanaan jangka pendek dan jangka panjang;
- Menetapkan objektif bagi pengurusan risiko kecairan kontingen;
- Menyatakan asas untuk menguruskan kecairan (contohnya, sama ada kecairan diuruskan secara wilayah atau pusat);
- Menetapkan pengenalanpastian bagi alat pengurusan risiko yang sesuai atau tidak sesuai;
- Menetapkan darjah penumpuan yang mungkin berpotensi memberikan kesan kepada risiko kecairan, yang boleh diterima oleh firma tersebut; dan
- Menentukan cara-cara untuk menguruskan keperluan kecairan mata wang asing agregat dan keperluan firma tersebut dalam setiap mata wang individu.

Lembaga Pengarah patut meluluskan strategi serta dasar dan amalan yang amat penting dan mengkaji semula strategi dan dasar ini sekurang-kurangnya setiap tahun. Lembaga Pengarah hendaklah memastikan bahawa Pengurusan Kanan menterjemahkan strategi tersebut kepada panduan dan piawai operasi yang jelas (contohnya, dalam bentuk dasar, kawalan atau prosedur operasi).

Strategi kecairan, dasar utama untuk melaksanakan strategi dan struktur pengurusan risiko kecairan hendaklah disampaikan ke seluruh organisasi oleh Pengurusan Kanan. Semua unit perniagaan yang menjalankan aktiviti yang mempunyai impak ke atas kecairan hendaklah sedar sepenuhnya tentang strategi kecairan dan beroperasi di bawah dasar, prosedur, had dan kawalan yang diluluskan. Personel Bukan IB yang bertanggungjawab terhadap pengurusan risiko kecairan hendaklah mengekalkan hubungan yang rapat dengan mereka yang memantau keadaan pasaran, serta dengan personel lain yang mempunyai akses kepada maklumat penting.

#### **2.1.2 Prinsip 2 - Bukan IB hendaklah mewujudkan dan mendokumentasikan strategi pengurusan risiko kecairan dan memastikannya tekal dengan strategi pendanaan.**

Strategi pengurusan risiko kecairan hendaklah meliputi keseluruhan kesediaan menanggung risiko kecairan, seperti toleransi dalam parameter pematuhan rangka kerja kecukupan modal untuk penumpuan dan penggunaan instrumen pendanaan dan pasaran yang diluluskan.

Strategi pengurusan risiko kecairan mesti melengkap strategi dan matlamat perniagaan Bukan IB dan patut bersesuaian dengan sifat, skala dan kerumitan aktiviti institusi tersebut. Selain strategi kecairan, pernyataan dasar pengurusan risiko kecairan Bukan IB hendaklah merangkumi perkara yang berikut:

- Tadbir urus dan struktur organisasi untuk risiko kecairan;
- Toleransi dan had risiko;
- Metodologi pengukuran risiko kecairan;
- Ujian tekanan dan analisis senario;
- Dasar pelaporan dan pemantauan; dan
- Rancangan kontingensi risiko kecairan

Butiran berkenaan dengan perkara di atas diberikan dalam subseksyen berikut.

### **2.1.3 Prinsip 3 - Bukan IB hendaklah mewujudkan dan mendokumentasikan strategi pendanaan yang mengandungi matlamat dan objektif keseluruhan bagi pendanaan jangka pendek dan jangka panjang.**

Strategi pendanaan hendaklah menghuraikan cara pendanaan patut disenggarakan di bawah pelbagai keadaan kewangan, yang meliputi penggunaan pempelbagaian liabiliti dan realisasi aset. Dengan mengambil kira korelasi antara sumber dana dengan keadaan pasaran, ia patut mengandungi strategi untuk mengekalkan pendanaan di bawah keadaan yang mudarat, iaitu situasi apabila perancangan kontingensi diguna pakai. Strategi pendanaan hendaklah mempertimbangkan dengan sewajarnya jenis mata wang yang berbeza, sumber, geografi dan pendanaan antara syarikat yang mungkin wujud dalam operasi Bukan IB tersebut.

Bukan IB mesti menunjukkan bahawa strategi dan dasar telah diwujudkan dan ditunjukkan dalam bentuk prosedur operasi yang bersedia untuk mengurangkan risiko yang dikenal pasti dengan segera. Justeru itu, pewujudan strategi sahaja tidak mencukupi; ia juga perlu diperkukuh dengan dasar dan garis panduan yang bersamaan di samping manual prosedur, jika berkenaan.

## **2.2 Organisasi dan Struktur**

### **2.2.1 Prinsip 4 - Bukan IB hendaklah mewujudkan struktur organisasi dan pengurusan yang sesuai untuk risiko kecairan. Lembaga Pengarah (“Lembaga Pengarah”) dan Pengurusan Kanan Bukan IB hendaklah bertanggungjawab memastikan struktur pengawasan yang kukuh dan bersepadu bagi pengurusan risiko kecairan diwujudkan dan disampaikan ke seluruh organisasi.**

Struktur organisasi dan struktur pengurusan hendaklah sekurang-kurangnya meliputi perkara yang berikut:

- Mempunyai barisan autoriti yang jelas dan penugasan tanggungjawab yang betul;
- Mempunyai sumber berkemahiran yang mencukupi untuk keputusan risiko kecairan sama ada melalui unit Kewangan Bukan IB, atau fungsi lain yang bersesuaian bergantung pada saiz dan sifat Bukan IB yang boleh juga menjadi tanggungjawab unit lain;
- Patut merangkumi fungsi yang bertanggungjawab terhadap pengenalpastian, pengukuran dan pemantauan risiko kecairan;
- Menyokong rangkaian komunikasi antara personel Bukan IB yang bertanggungjawab terhadap pengenalpastian, pengukuran dan pemantauan risiko kecairan;

- Pembuatan keputusan yang segera dan fleksibel; serta
- Pengasingan fungsi yang jelas dalam pengurusan risiko kecairan.

**2.2.2 Prinsip 5 – Lembaga Pengarah hendaklah mempunyai tanggungjawab mutlak terhadap pendedahan dan risiko yang ditanggung serta menetapkan tahap toleransi untuk risiko, termasuk risiko kecairan, walaupun ia boleh mewakili tugas-tugas kepada jawatankuasa tertentu.**

Peranan Lembaga Pengarah hendaklah termasuk meluluskan strategi kecairan Bukan IB selaras dengan toleransi risiko yang dinyatakan. Lembaga Pengarah patut mewujudkan satu struktur untuk pengurusan risiko kecairan termasuk pembahagian tugas kepada pengurus kanan yang sesuai yang mempunyai autoriti dan tanggungjawab untuk menjalankan pengurusan kecairan firma secara hari ke hari.

Lembaga Pengarah hendaklah secara mutlak bertanggungjawab:

- Meluluskan strategi kecairan, dasar risiko kecairan (termasuk prosedur) dan kesediaan menanggung risiko berkenaan dengan risiko kecairan;
- Melaksanakan struktur organisasi dan pengurusan yang sesuai untuk risiko kecairan;
- Memantau profil risiko kecairan secara tetap dan pada kekerapan yang sesuai;
- Memastikan bahawa risiko kecairan dikenal pasti, diukur, dipantau dan dikawal;
- Memastikan bahawa tanggungjawab ditentukan dengan jelas dan secara komprehensif;
- Memastikan bahawa risiko kecairan diuruskan dan dikawal oleh Pengurusan Kanan dalam rangka kerja pengurusan risiko yang telah diwujudkan.
- Mengkaji semula rancangan kontingensi; dan
- Mengkaji semula keputusan kecairan.

**2.2.3 Prinsip 6 – Pengurus Kanan Bukan IB hendaklah mempunyai tanggungjawab utama untuk menggubal, mewujudkan dan mengekalkan dasar dan prosedur yang menterjemahkan matlamat, objektif dan toleransi risiko Bukan IB kepada piawaian operasi yang tekal dengan strategi risiko kecairan yang diluluskan oleh Lembaga Pengarah.**

Pengurusan Kanan Bukan IB hendaklah menggubal, mewujudkan dan mengekalkan dasar dan prosedur untuk menguruskan risiko kecairan. Tanggungjawab mereka hendaklah merangkumi:

- Mematuhi barisan autoriti dan tanggungjawab yang ditentukan oleh Lembaga Pengarah;
- Melaksanakan dan mengekalkan dasar dan prosedur yang sesuai yang menterjemahkan objektif dan toleransi risiko yang diluluskan oleh Lembaga Pengarah kepada piawaian operasi;
- Mengarahkan pengenalpastian, pengukuran dan pemantauan risiko kecairan melalui pelaksanaan pengurusan maklumat dan sistem lain;
- Memastikan kawalan dalaman yang efektif terhadap proses pengurusan risiko kecairan dilaksanakan; dengan berbuat demikian, pengurus patut meminta laporan yang diseragamkan secara tetap berkenaan dengan risiko kecairan dan menjalankan kajian semula secara tetap ke atas kaedah dan proses yang digunakan; dan
- Memberikan panduan tentang pengurusan dan penyelarasan seluruh organisasi supaya mempunyai kesedaran risiko dan lain-lain (atau secara amnya, pengurusan risiko), kerana pada kebiasaannya risiko kecairan adalah akibat daripada risiko lain, iaitu, risiko pasaran, risiko kredit atau risiko reputasi.

## 2.3 Toleransi risiko, nisbah dan had

### 2.3.1 Prinsip 7 - Bukan IB hendaklah menyatakan dengan jelas toleransi risiko kecairan yang sesuai untuk strategi perniagaan organisasi dan peranan organisasi tersebut dalam pasaran sekuriti.

Toleransi risiko kecairan hendaklah selaras dengan objektif perniagaan, haluan strategik dan keseluruhan kesediaan menanggung risiko. Bahagian awal dokumen ini menyatakan takrif yang terpakai bagi risiko kecairan.

Lembaga Pengarah adalah secara mutlaknya bertanggungjawab terhadap risiko dan pendedahan yang ditanggung oleh Bukan IB dan bertanggungjawab menetapkan satu tahap toleransi untuk risiko, termasuk risiko kecairan. Toleransi tersebut hendaklah bersesuaian dengan keadaan kewangan Bukan IB dan keupayaan pendanaan yang menentukan tahap risiko kecairan yang sanggup ditanggung oleh Bukan IB. Toleransi tersebut hendaklah memastikan bahawa firma itu menguruskan kecairan dengan sewajarnya pada setiap masa berdasarkan tahap tekanan yang diakibatkan oleh keadaan keseluruhan persekitaran kewangan. Pada masa yang sama, adalah penting bagi toleransi risiko yang diluluskan mesti terus memastikan bahawa pematuhan kepada kehendak-kehendak kewangan minimum kekal tidak dikompromi. Hal ini adalah sebagai tambahan kepada pematuhan Rangka Kerja Kecukupan Modal semasa yang ditetapkan di bawah Kaedah Bursa Securities. Sesebuah Bukan IB boleh, sebagai contoh, menyatakan toleransi risikonya dengan menaksirkan risiko toleransi kecairannya dari segi tahap bagi risiko kecairan pendanaan yang tidak dibendung dan telah diputuskan oleh Bukan IB untuk ditanggung dalam keadaan biasa dan keadaan perniagaan yang tertekan. Ia menjadi tanggungjawab Lembaga Pengarah untuk meluluskan strategi risiko kecairan Bukan IB selaras dengan toleransi risiko yang dinyatakan oleh firma tersebut.

### 2.3.2 Prinsip 8 - Bukan IB hendaklah menentukan nisbah kecairan dan menetapkan had untuk mengawal sifat dan tahap risiko kecairan yang berupaya ditanggung oleh entiti.

Had minimum akan ditetapkan, tetapi Bukan IB boleh meletakkan piawaian yang lebih tinggi berdasarkan strategi perniagaan dan aktiviti firma mereka sendiri, prestasi pada masa lalu, tahap pendapatan dan modal yang tersedia untuk menanggung potensi kerugian, serta toleransinya terhadap risiko. Kesemua perkara ini patut berpadanan dengan sifat, skala dan kerumitan Bukan IB itu sendiri. Nisbah kecairan pendanaan yang dicadangkan dan had yang digunakan oleh Bukan IB untuk pengurusan risiko kecairan merangkumi<sup>2</sup>:

- Nisbah kecairan sasaran;
- Had ketakpadanan kematangan bagi mata wang tempatan dan asing; dan
- Had penumpukan dan pempelbagaian.

Had akan berbeza bergantung pada keadaan dan jenis operasi Bukan IB. Had juga boleh dikaitkan dengan nisbah kunci kira-kira. Sebagai contoh:

- Unjuran kekurangan aliran tunai maksimum untuk tempoh masa yang ditentukan (sebagai contoh, seminggu ke hadapan, sebulan ke hadapan, satu suku tahunan ke hadapan);
- Nisbah minimum aset cair dengan jumlah aset;
- Pinjaman semalaman maksimum dengan jumlah aset; dan
- Nisbah maksimum bagi keseluruhan pinjaman borong dengan jumlah aset.

---

<sup>2</sup> Penjelasan lanjut dalam Lampiran 1

Bukan IB hendaklah juga mempertimbangkan nisbah atau penunjuk tambahan untuk mengukur kemampuan mereka untuk memenuhi keperluan kecairan, secara khususnya dalam keadaan pasaran yang tertekan. Penunjuk-penunjuk lain ini merangkumi antara lainnya, sebagai contoh:

- Satu “barometer” yang mengukur bilangan hari firma tersebut dapat bertahan tanpa sumber pendanaan yang baharu;
- “Potensi kecairan”, mengukur cara sesebuah firma boleh memenuhi keperluan pendanaannya dalam tempoh 14 hari pertama senario tertekan; dan
- Piawaian “aliran keluar kumulatif maksimum” (“MCO”) yang menetapkan amaun bagi dana tidak bercagar jangka pendek yang diperlukan untuk membiayai aliran keluar tunai dalam kejadian tertekan.

Bagi kecairan pasaran pula, Bukan IB patut menentukan tahap kecairan pasaran, berdasarkan instrumen tertentu yang dipegang dalam portfolio Bukan IB. Pengukuran tradisional bagi kecairan pasaran atau aset cair berkualiti tinggi boleh merangkumi jumlah dagangan (atau bilangan dagangan), perolehan pasaran, tebaran bida/tawar dan halaju perdagangan. Selain itu, kecairan juga sangat bergantung pada pelbagai asas makroekonomi dan asas pasaran, iaitu, dasar fiskal, sentimen pasaran, keyakinan pelabur dan lain-lain yang akan menjadi faktor utama dalam menentukan keadaan kecairan atau kos kecairan yang kemudiannya diterjemahkan kepada faktor diskaun “Jualan Paksa”.

Bukan IB hendaklah menggunakan Harga Purata Wajaran Jumlah Dagangan (“VWAP”) sebagai leveraj dalam mengukur kecairan sekuriti kerana ia mengukur kos untuk melaksanakan dagangan tunggal bagi saiz terhad serta impak harga terhadap sesuatu dagangan. Tambahan lagi, pendekatan ini mudah untuk dikira dengan data yang boleh didapati dengan meluas pada asas waktu nyata.

## 2.4 Ujian Tekanan dan Analisis Senario

### 2.4.1 Prinsip 9 - Bukan IB hendaklah menjalankan ujian tekanan dan analisis senario secara tetap untuk menguji risiko kecairan yang mungkin mereka hadapi dan juga untuk memastikan bahawa mereka mempunyai kecairan yang mencukupi untuk menghadapi keadaan yang tertekan.

Bukan IB hendaklah mensimulasikan keadaan pasaran mundur/kesulitan kewangan dan memperkenalkan senario hipotesis kepada kedudukan Bukan IB apabila menjalankan ujian tekanan dan analisis senario, iaitu, dengan menggunakan pelbagai senario “bagaimana jika” pada kedudukan kecairan Bukan IB, supaya dapat mempertimbangkan kesan pada dan di luar kunci kira-kira serta kesan terhadap aset dan liabiliti.

Bukan IB patut mencipta senario mudarat yang sesuai dan memeriksa keputusan tentang keperluan kecairan, kepelbagaian darjah tekanan berdasarkan antara lainnya, elemen yang khusus kepada firma dan krisis yang meliputi seluruh pasaran. Kejadian pasaran sejarah boleh memberikan sesuatu asas untuk memilih senario yang sesuai tetapi besar kemungkinan peristiwa sejarah seperti itu tidak akan berulang lagi. Justeru itu, Bukan IB digalakkan untuk menghindari trend sejarah, tebaran dan keadaan pasaran yang biasa ketika membuat keputusan tentang senario yang sesuai.

Bukan IB hendaklah juga mempertimbangkan perubahan yang mungkin berlaku seperti kesan persepsi pasaran terhadap firma tersebut tentang aksesnya kepada pasaran dan juga pergolakan pasaran yang boleh mencetuskan peningkatan yang ketara dalam penggunaan pinjaman bagi komitmen yang kontingen.

Bukan IB patut melaksanakan yang berikut, pada tahap minimum, untuk memastikan bahawa teknik ujian tekanan yang diguna pakai mencerminkan kesediaan menanggung risiko dan kemungkinan pendedahan risiko;

- Menentusahkan semua andaian dan parameter model yang berkaitan secara berkala dengan mempertimbangkan pengalaman Bukan IB dalam apa-apa krisis;
- Mengkaji semula dan mengubah suai senario tekanan dan parameter yang sedia ada secara berkala; jika perlu, yang mencerminkan keadaan pasaran semasa atau pengalaman baharu; dan
- Mengkaji semula keseluruhan profil perniagaan secara berkala untuk menilai keperluan senario tekanan tambahan.

Bukan IB patut diberikan panduan melalui set prinsip dalaman yang jelas dalam menentukan sama ada tindakan pembetulan patut diambil sebagai respons kepada keputusan ujian tekanan.

Peringkat kuasa untuk menentukan tindakan pembetulan yang akan diambil juga patut ditetapkan dengan jelas. Tindakan pembetulan yang disyorkan patut didokumenkan dan dilaksanakan dengan betul.

## **2.5 Pengukuran**

### **2.5.1 Prinsip 10 - Bukan IB hendaklah mewujudkan proses untuk mengukur risiko kecairan yang mungkin mereka hadapi dengan menggunakan metodologi yang kukuh dan tekal.**

Dari segi pendanaan kecairan, Bukan IB hendaklah menyediakan satu metodologi untuk perbandingan aliran masuk dan aliran keluar tunai terhadap rangka masa akan datang bagi mengira lebihan atau defisit bersih kumulatif dana pada tarikh kematangan yang terpilih (dirujuk sebagai tangga kematangan atau analisis jurang aliran tunai). Metodologi ini patut:

- Mengukur secara kukuh takat risiko kecairan;
- Memandang ke hadapan;
- Responsif terhadap sifat dinamik profil kecairan institusi, keadaan ekonomi dan pasaran;
- Menyesuaikan tahap kecanggihan bagi sifat, saiz dan kerumitan berdasarkan aktiviti Bukan IB tersebut;
- Berupaya menyesuaikan analisis tekanan dan analisis senario; dan
- Diguna pakai secara tekal dan berdasarkan data yang tepat.

Jalur waktu kematangan yang ditetapkan patut mencerminkan sifat jangka pendek bagi perniagaan ekuiti tersebut, jika jendela waktu kematangan dikategorikan seperti yang ditetapkan oleh Bursa NSR.

Hari-hari jendela waktu tersebut terdiri daripada hari pasaran/hari perdagangan dan hari kalendar.



Asas untuk menentukan jalur waktu yang sesuai bagi aset dan liabiliti adalah dengan merujuknya dengan tunai kontraktual dan aliran sekuriti bagi kematangan kontraktual yang berbaki atau apabila aliran tunai wujud. Walau bagaimanapun, pelarasan dibenarkan bagi aset dan liabiliti tersebut yang mempunyai ciri-ciri tersendiri seperti roll-in dan roll-out, opsiyen terbenam dan lain-lain, dalam kontrak supaya dapat menunjukkan kontrak tersebut sebagai 'kematangan perlakuan' dan bukan sebagai kematangan kontraktual. Bukan IB hendaklah kemudiannya melaraskan aliran tunai pada asas perlakuan kerana kematangan kontraktual yang berhubung kait dengan beberapa aset dan liabiliti, tidak mempunyai kaitan yang rapat dengan ciri-ciri perlakuan yang sebenar.

Andaian untuk mereka bentuk profil kematangan perlakuan patut mencerminkan perniagaan ekuiti dan menunjukkan ketekalan dan kemunasabahan bagi setiap senario/portfolio. Andaian yang dipilih patut ditentusahkan dan disokong oleh bukti yang mencukupi, pengalaman serta prestasi dan bukan dipilih secara sewenang-wenangnya. Oleh itu, Bukan IB digalakkan untuk menggunakan sekurang-kurangnya satu (1) tahun sebagai tempoh pemerhatian sejarah untuk digunakan sebagai asas kepada andaian tersebut.

Kaedah pengukuran kecairan Bukan IB akan mempertimbangkan:

- Menilai Aliran Masuk Tunai terhadap Aliran Keluar Tunai;
- Menentukan Nilai Cair bagi aset Bukan IB (sekuriti atau aset semasa yang mempunyai pasaran siap sedia, atau yang boleh direalisasikan dalam satu (1) minggu berhubung dengan portfolio Bukan IB);
- Mengukur dan meramalkan aliran tunai bagi:
  - Aset;
  - Liabiliti;
  - Komitmen luar kunci kira-kira; dan
  - Derivatif; dan

Dari segi kecairan pasaran, antara faktor yang dipertimbangkan untuk mengukur<sup>3</sup> kecairan merangkumi:

- Tebaran bida/tawar;
- Saiz sebut harga;
- Jumlah dagangan dalam sesuatu instrumen/bilangan dagangan dalam instrumen tersebut;
- Hari-hari yang tiada sebut harga bagi harga, terutamanya harga bida; dan
- Hari-hari yang tiada transaksi.

## 2.6 Pelaporan dan Pemantauan

### 2.6.1 Prinsip 11 - Bukan IB hendaklah mewujudkan dan menyenggara sistem pemantauan yang sesuai untuk memeriksa dan menguruskan amaun risiko kecairan yang mereka hadapi, berdasarkan strategi, dasar dan prosedur yang ditentukan oleh entiti tersebut.

Bukan IB hendaklah mempunyai rangka kerja bagi dasar yang mengandungi garis panduan yang terperinci dan khusus bagi pemantauan hari ke hari ke atas risiko kecairan Bukan IB tersebut, dengan proses komunikasi yang betul disediakan di seluruh organisasi tersebut.

---

<sup>3</sup> Penjelasan lanjut dalam Lampiran 1

Bukan IB hendaklah menggunakan langkah pelaporan yang sesuai yang akan merangkumi dokumentasi, kelulusan, harga pemindahan dalaman dan pematuhan. Bukan IB hendaklah mendokumenkan andaian tersebut berikutan jendela waktu kematangan dalam mengukur risiko kecairan dan rancangan yang sedia ada untuk mengurangkan apa-apa jurang yang dikenal pasti (jika ada) dalam ketakpadanan kematangan perlakuan yang dijana secara dalaman dalam dasar yang berkaitan seperti dasar pengurusan kecairan. Hal ini adalah untuk memastikan perkaitan dan kebolegunaan andaian kepada Bukan IB dan aktiviti perniagaannya. Kesemua ini patut diluluskan oleh Pengurusan Kanan dan patut dikaji semula secara tetap.

Selaras dengan Kaedah 510.3 Peraturan Bursa Securities, audit dalaman Bukan IB hendaklah menyampaikan apa-apa dapatan audit yang berkenaan dengan perkara ini kepada Lembaga Pengarah, termasuk apa-apa tindakan dan/atau apa-apa langkah pembetulan yang diambil untuk menguruskan apa-apa ketidakpatuhan atau ketaknalaran yang dinyatakan dalam laporan audit. Lembaga Pengarah hendaklah bertanggungjawab terhadap penyerahan semua dokumen yang dirujuk dalam Kaedah 510.3(2).

**2.6.2 Prinsip 12 – Bukan IB hendaklah mewujudkan satu sistem maklumat pengurusan yang betul dan kekerapan pelaporan berdasarkan urusan dan risiko yang ditanggung.**

Bukan IB hendaklah mempunyai barisan pelaporan dan tanggungjawab yang diwujudkan dengan jelas dan dipatuhi. Laporan mingguan disediakan untuk personel utama dan laporan bulanan disediakan untuk Lembaga Pengarah. Bukan IB patut menugaskan personel yang berkaitan untuk memegang tanggungjawab menyusun semua laporan yang berkaitan.

Bukan IB hendaklah mempunyai satu proses kajian semula yang komprehensif merangkumi pemantauan harian ke atas keupayaan pendanaan dan penggunaan keupayaan, laporan mingguan penggunaan kunci kira-kira firma tersebut, serta satu kajian semula suku tahunan rasmi tentang sistem, yang dijalankan oleh suatu jawatankuasa yang sesuai.

Bukan IB hendaklah memantau kedudukan kecairannya secara harian dengan menggunakan, sebagai contoh, baki lejar (ditambah dengan analisis lembaran sebaran), pinjaman dan sistem penempatan, sistem perdagangan, model Modal Tunai, kedudukan kecairan harian dan penyesuaian data dan baki agregat kepada laporan perakaunan kewangan dan/atau laporan pengawalseliaan firma tersebut. Semua ini hendaklah dilakukan di samping mengambil kira nisbah yang ditetapkan seperti yang disebut lebih awal dalam bahagian strategi.

**2.7 Perancangan Kontingensi**

**2.7.1 Prinsip 13 - Bukan IB hendaklah mempunyai satu rancangan kontingensi yang akan menguruskan strategi untuk menangani kejadian tidak dijangka yang akan memberikan impak yang teruk terhadap kecairan entiti, termasuk prosedur khusus untuk mengumpul wang tunai dalam situasi darurat. “Pelan Tindakan Pendanaan” atau “Rancangan Kewangan Kontingensi” ini akan memberikan maklumat terperinci tentang “tugas utama” yang perlu dilaksanakan dalam garis waktu tertentu. Tugas tersebut boleh bergantung pada keterukan krisis yang berlaku seperti yang dinyatakan dalam pelbagai senario.**

Rancangan ini hendaklah secara amnya memfokuskan kepada pemuliharaan atau pewujudan kecairan, dengan menetapkan aturan bagi membolehkan rizab kecairan diakses dan apa-apa had atau pengubahsuaian aktiviti perdagangan. Komponen utama bagi rancangan-rancangan ini merangkumi:

- Menganggarkan kehendak-kehendak pendanaan atau potensi hakisan dana untuk entiti yang sah dan material;
- Menentukan nilai sandaran bagi kolateral firma; dan
- Menyediakan unjuran tunai bagi rantaian pendanaan syarikat tersebut.

Bukan IB hendaklah juga memasukkan anggaran keperluan tambahan untuk kecairan dalam sesuatu krisis, seperti pembelian semula yang terhad untuk hutang jangka panjang bagi menunjukkan bahawa Bukan IB mempunyai sumber kecairan yang mencukupi.

Rancangan kontingensi hendaklah didokumenkan, diluluskan dan dikaji semula secara tetap. Pertimbangan dalam membentuk rancangan kontingensi merangkumi:

- Penunjuk amaran awal;
- Senario kontingensi;
- Penggerak;
- Strategi pendanaan kontingensi; dan
- Prosedur kontingensi.

Contoh-contoh pertimbangan utama untuk digunakan sebagai garis panduan apabila merumuskan rancangan kontingensi atau mengenal pasti peluang adalah:

- Menyemak semula strategi perniagaan;
- Memperuntukkan dan merancang modal dan aset cair, termasuk peruntukkan semula dan penyumberan bagi pendanaan alternatif;
- Mengkaji semula had perdagangan atau memperkenalkan had baharu (iaitu, had henti rugi, had kepekaan);
- Menjalankan ujian tekanan tambahan;
- Memantau dengan teliti pendedahan dalam perkara yang mempunyai pandangan negatif/terdedah kepada risiko;
- Mencari aset cair tambahan untuk mengatasi potensi impak negatif yang timbul daripada keadaan tertekan; dan
- Menjalankan pengimbangan semula portfolio untuk mengelakkan penumpuan dan mempelbagaikan pendedahan, di samping mencari peluang pengenalpastian.

### ***Penunjuk dalaman dan penunjuk pasaran sebagai tanda amaran***

Penunjuk dalaman adalah khusus kepada Bukan IB, seperti aset, kos pendanaan, penumpuan dan aliran tunai Bukan IB. Bukan IB patut mengenal pasti penunjuk dalaman yang boleh digunakan untuk memberikan amaran tentang potensi krisis kecairan yang mungkin didorong oleh tindakan dalaman. Penunjuk pasaran merujuk isyarat amaran yang diambil daripada interaksi Bukan IB dengan pasaran seperti interaksi dengan klien, pemberi kredit atau kaunterparti.

Dalam mana-mana kes, sama ada melalui penunjuk dalaman atau penunjuk pasaran, Bukan IB patut mewujudkan satu sistem untuk mengenal pasti dan menjejak penunjuk tersebut bagi mengesan masalah yang mungkin timbul walaupun pada peringkat yang awal.

### ***Ciri penggerak yang boleh diperhatikan dan diukur***

Rancangan kontingensi patut menentukan keadaan dan penggerak khusus akan mendorong institusi untuk melaksanakan mana-mana bahagian rancangan kontingensinya. Pelanggaran had bagi jurang aliran tunai kumulatif merupakan satu contoh kemungkinan penggerak.

#### **2.7.2 Prinsip 14 - Bukan IB hendaklah mengenal pasti dan menyatakan kuantiti sumber pendanaan dan menyusun sumber pendanaan tersebut mengikut keutamaan dalam strategi pendanaan kontingensi Bukan IB**

Rancangan kontingensi patut mempertimbangkan strategi pendanaan dan rancangan tindakan berhubung dengan aset dan juga liabiliti Bukan IB.

Bukan IB hendaklah mempertimbangkan yang berikut:

- Pada masa krisis kecairan, barisan kredit juga mungkin tidak diperakui;
- Walaupun modal “lebih” mungkin tersedia kepada Bukan IB, amaun perlindungan boleh berkurangan dengan banyaknya pada masa krisis, kerana firma mungkin mempunyai keperluan kecairan yang lebih tinggi dan kemampuan yang kecil untuk mendapatkan dana baharu;
- “Mengecilkan kunci kira-kira” melalui penjualan aset untuk mengumpul wang boleh mempercepat kemerosotan kewangan Bukan IB dengan memaksa penjualan dalam pasaran yang lemah, dan oleh itu mengurangkan hasil jualan dengan banyaknya; dan
- Potensi impak bagi senario yang timbul daripada aktiviti kredit pasaran peringkat kedua institusi tersebut seperti menyediakan kemudahan penajaminan bagi penerbitan bon.

Rancangan kontingensi yang diwujudkan tersebut patut dikaji semula secara berkala, sekurang-kurangnya setiap tahun, memandangkan kejadian pasaran dan impak kejadian tersebut terhadap kecairan firma.

#### **2.7.3 Prinsip 15 - Rancangan kontingensi Bukan IB hendaklah mengandungi prosedur yang akan membolehkan rancangan tersebut dilaksanakan sebaik sahaja suatu kontingensi timbul.**

Rancangan pembetulan hendaklah merangkumi yang berikut:

- Pembahagian tanggungjawab semasa krisis pendanaan – laluan pelaporan dan tanggungjawab perlu ditentukan, bukan sahaja mengikut fungsi tetapi juga bagi setiap personel Bukan IB;
- Prosedur untuk pelaporan dan komunikasi dalaman bagi membolehkan pembuatan keputusan dan pemantauan yang tepat pada masanya;
- Rangka waktu bagi menentukan setiap tindakan yang patut diambil;
- Prosedur untuk berkomunikasi dengan pihak berkepentingan luaran seperti pengguna, penganalisis, pemegang syer dan pengawal selia;
- Berurusan dengan pihak media dan pihak awam yang lebih luas – penzahiran umum adalah bahagian yang amat penting kepada pengurusan kecairan kerana persepsi pasaran perlu diuruskan terutama sewaktu situasi krisis; dan
- Sebelum melaksanakan mana-mana prosedur pendanaan kontingensi, Bukan IB patut menilai kemungkinan impak daripada tindakan tertentu terhadap persepsi pasaran tentang Bukan IB.

Setelah diwujudkan, rancangan kontingensi juga patut tertakluk kepada kajian semula dan semakan secara tetap untuk memastikannya tetap kukuh dari semasa ke semasa dan terus mencerminkan keadaan operasi Bukan IB yang senantiasanya berubah.

[Lampiran 3 Tamat]

## LAMPIRAN A

Penjelasan Lanjut berkenaan dengan Nisbah, Had dan Pengukuran Kecairan Pendanaan

**Nisbah kecairan sasaran** – Berdasarkan pelbagai nisbah kecairan yang telah diwujudkan sebagai suatu alat pemantauan kecairan, Bukan IB hendaklah menetapkan suatu sasaran bagi nisbah ini. Kedudukan sebenar nisbah kecairan patut dibandingkan dengan sasaran dan apa-apa pelanggaran dan tindakan susulan yang diambil oleh pihak pengurusan untuk mengembalikan semula nisbah itu patut didokumenkan dengan betul.

**Had ketakpadanan kematangan** – Akan mengawal saiz kedudukan ketakpadanan bersih kumulatif (iaitu, aliran keluar tunai kumulatif melebihi aliran masuk tunai kumulatif) dan biasanya ditetapkan bagi jalur waktu jangka pendek sehingga satu bulan, contohnya, hari berikutnya, 7 hari dan 1 bulan.

**Had penumpuan dan mempelbagaian** – Pempelbagaian ialah satu alat untuk menyebarkan risiko supaya impak bagi kewujudan faktor risiko dalam satu bidang dikawal dalam had yang munasabah atau kerugian dalam sesuatu bidang diofset oleh sesuatu kesan positif dalam bidang yang lain. Begitu juga dengan penumpuan dalam sesuatu bidang akan biasanya tertakluk kepada had dan kawalan untuk memastikan kewujudan risiko dikawal. Antara mempelbagaian yang boleh dijalankan oleh Bukan IB merangkumi:

- Pempelbagaian penghutang – seperti mengehendkan amaun atau peratusan pemegang kertas komersial oleh seorang pelabur/penerbit.
- Penyebaran kematangan hutang.
- Pempelbagaian instrumen hutang – bercagar atau tidak bercagar.
- Pempelbagaian pasaran atau negara bagi penerbitan.

**Tebaran bida/tawar** – Perbezaan antara harga bida dengan harga tawar bagi instrumen tersebut. Pengukuran tersebut boleh berdasarkan keluasan tebaran bida/tawar, yang akan menunjukkan kemungkinan kejayaan sesuatu transaksi dalam pasaran. Di samping itu, jika faktor ini dipantau bersama dengan Hari-hari yang tiada transaksi, ia akan memberikan ketentuan yang lebih baik tentang status ketakcairan instrumen tersebut.

**Saiz sebut harga** – Pada pandangan umum, saiz sebut harga bagi harga bida terbaik dan harga tawar terbaik dapat dilihat, dengan bahagian lain buku pesanan tidak dapat dilihat oleh peserta pasaran. Walau bagaimanapun, Bursa sepatutnya boleh memerhatikan saiz sebut harga, bukan hanya pada harga bida terbaik dan harga tawar terbaik. Kuantiti yang boleh didagangkan pada harga bidaan dan harga tawar boleh membantu memberikan penjelasan tentang kedalaman pasaran dan melengkapi tebaran bida/tawar sebagai satu ukuran kecairan pasaran.

**Jumlah dagangan dalam sesuatu instrumen/bilangan dagangan dalam sesuatu instrumen** – Dua faktor ini mungkin kelihatan serupa tetapi analisis selanjutnya akan menunjukkan bahawa satu faktor menonjolkan kedudukan kecairan yang lebih baik berbanding dengan faktor yang satu lagi. Bilangan dagangan dalam sesuatu instrumen menunjukkan kecairan yang lebih baik kerana terdapat lebih banyak permintaan berbanding dengan satu transaksi besar yang dilaksanakan dalam sesuatu instrumen.

**Hari-hari yang tiada sebut harga** – Mengukur bilangan hari apabila sesuatu instrumen tidak mempunyai apa-apa permintaan atau penawaran, tetapi bagi maksud mengukur ketakcairan, tumpuan akan diberikan kepada harga bida kerana ia membentuk permintaan bagi instrumen tersebut.

[Lampiran A Tamat]

Berkaitan dengan : Kaedah 16.02(3)  
Diperkenalkan untuk berkuat kuasa mulai : 16 Jun 2017  
Dipinda : 29 April 2019 melalui R/R 1 tahun 2019  
No. Pekeliling PO (Organisasi Peserta) : R/R 7 tahun 2017  
Juga rujuk kepada Arahan No. : Tidak Berkenaan

**1. Kaedah 16.02(3)**

- (1) Kaedah 16.02(3) menyatakan bahawa sesebuah Organisasi Peserta hanya boleh menjalankan dagangan proprietari dalam sekuriti yang disenaraikan pada Pasaran LEAP, dalam keadaan seperti yang boleh ditetapkan oleh Bursa.
- (2) Menurut Kaedah di atas, Bursa menetapkan bahawa sesebuah dagangan proprietari Organisasi Peserta dalam sekuriti yang disenaraikan pada Pasaran LEAP hanya boleh dijalankan dalam keadaan yang berikut:
  - (a) dagangan sekuriti yang timbul daripada penajajaminan;
  - (b) Pembuatan Pasaran;
  - (c) penstabilan harga berdasarkan Akta Pasaran Modal dan Perkhidmatan serta Kehendak-kehendak Penyenaraian;
  - (d) pelaburan yang tidak ditutup dalam tempoh T+2;
  - (e) melindungi nilai; dan
  - (f) pembetulan ralat;

[Arahan Tamat]

**ARAHAN BERKENAAN DENGAN KADAR-KADAR KOMISEN BAGI  
TRANSAKSI DALAM SEKURITI-SEKURITI DINYATAKAN DALAM MATA  
WANG ASING**

**No.Jadual 6-001**

Berkaitan dengan : Nota (1) pada Jadual 6  
Diperkenalkan untuk berkuat kuasa mulai : 28 Februari 2018  
Telah dipinda pada : Tidak Berkenaan  
No. Pekeliling PO (Organisasi Peserta) : R/R 4 tahun 2018 dan R/R 4 tahun 2022  
Juga rujuk kepada Arahan No. : No. 7.05(2)-002

**1. Nota (1) pada Jadual 6**

- (1) Nota (1) pada Jadual 6 menyatakan bahawa bagi transaksi dalam sekuriti yang dinyatakan dalam mata wang asing, kadar komisen akan ditetapkan oleh Bursa dalam Arahan-arahan.

**1.1 Kadar komisen**

- (1) Menurut Nota (1) pada Jadual 6, kadar komisen bagi sesuatu transaksi dalam sekuriti yang dinyatakan dalam mata wang asing adalah seperti yang berikut:

<b>Jenis dagangan</b>	<b>Asas untuk menentukan komisen</b>	<b>Komisen Minimum</b>	<b>Komisen Maksimum</b>
Dagangan Dihalakan Dalam Talian	Boleh dirundingkan dengan sepenuhnya	Tidak Berkenaan	Tidak Berkenaan
Dagangan dibayar dengan Pendahuluan Tunai	Boleh dirundingkan dengan sepenuhnya	Tidak Berkenaan	Tidak Berkenaan
Transaksi Urusniaga Terus	Boleh dirunding tertakluk kepada komisen minimum	Komisen Tetap Minimum	Tidak Berkenaan
Semua dagangan dalam sekuriti yang dilaksanakan dalam Lot Dagangan kecuali bagi dagangan yang disebut secara tertentu dalam item lain jadual ini	Boleh dirunding tertakluk kepada komisen minimum dan komisen maksimum, mengikut mana-mana yang lebih tinggi	Komisen Tetap Minimum	0.7% daripada Nilai Kontrak
Semua dagangan dalam sekuriti dilaksanakan dalam kurang daripada satu Lot Dagangan	Boleh dirundingkan dengan sepenuhnya	Tidak Berkenaan	Tidak Berkenaan

- (2) Berhubung dengan mana-mana transaksi (kecuali transaksi dalam instrumen pinjaman) bagi dagangan selain daripada Dagangan Runcit, Komisen Tetap Minimum dalam jadual di atas ialah USD 9.00 bagi dagangan yang diselesaikan dalam USD.
- (3) Bagi Dagangan Runcit, Komisen Tetap Minimum adalah seperti yang ditetapkan dalam Nota 4(b) dan (c) bagi Jadual 6.
- (4) Dalam membuat pengiraan komisen bagi sesuatu transaksi dalam sekuriti yang dinyatakan dalam mata wang asing, sesebuah Organisasi mesti menggunakan kadar pertukaran yang disebut harga oleh Organisasi Peserta oleh bank dalam pesisir yang berlesen.

[Arahan Tamat]



Berkaitan dengan	: Kaedah 3.36(c)
Tarikh mula berkuat kuasa	: 2 Mei 2013
Dipinda	: 29 Mei 2017 melalui R/R 5 tahun 2017, 21 Ogos 2020 melalui R/R 11 tahun 2020 dan 2 Oktober 2023 melalui R/R 6 tahun 2023
No. Surat Pekeliling PO	: Tidak Berkenaan
Rujuk juga Arahan No.	: Tidak Berkenaan

## 1. Kaedah 3.36(c)

- (1) Kaedah 3.36(c) menghendaki seseorang Ketua Pematuhan memastikan agar perkara-perkara yang berkaitan dengan pematuhan Undang-undang Sekuriti, Kaedah-kaedah ini dan Arahan-arahan oleh Organisasi Peserta, Orang Berdaftar, pekerja dan ejen Organisasi Peserta diketengahkan kepada Lembaga Pengarah Organisasi Peserta atau dalam hal sesebuah Bank Pelaburan, kepada Lembaga Pengarah atau jawatankuasa, yang kepadanya Ketua Pematuhan dikehendaki membuat laporan di bawah Garis Panduan Bank Pelaburan.
- (2) Dalam menunaikan obligasi di bawah Kaedah disebut, sesebuah Organisasi Peserta dan Ketua Pematuhan digalakkan menerima pakai amalan-amalan terbaik yang dinyatakan di bawah.

### 1.1 Pengesyoran berkenaan dengan pelaporan pematuhan

- (1) Item-item yang disyorkan di bawah untuk dimasukkan dalam pemantauan pematuhan hanya bertujuan untuk dijadikan sebagai item-item semakan tambahan dan tidak dengan apa-apa cara mengimplicasikan bahawa item-item ini sahaja yang memerlukan pemantauan pematuhan. Pegawai pematuhan dinasihatkan supaya meneruskan pemantauan item-item penting lain yang dianggap penting/mustahak kepada organisasi mereka dan sebagaimana yang diarahkan oleh lembaga pengarah syarikat masing-masing. Hanya item-item yang memerlukan perhatian Lembaga Pengarah dan/atau Bursa serta pengecualian yang diperhatikan (berdasarkan semakan semula pematuhan yang dijalankan) perlu dilaporkan dalam laporan pematuhan bulanan. Item-item yang disyorkan untuk dimasukkan dalam semakan semula bulanan pegawai pematuhan (bagi Organisasi Peserta Bursa Securities):

#### (a) Akaun Perdagangan

Perkara untuk dilaporkan merangkumi pembukaan akaun, penyenggaraan akaun dan pengemaskinian butiran akaun termasuk:-

- *Bilangan akaun baharu yang dibuka dan bilangan akaun yang telah dikemaskinikan bagi tempoh tersebut.*
- *Catatan sama ada akaun yang dibuka dan dikemaskinikan itu telah diberikan kebenaran sewajarnya serta mematuhi dasar dan prosedur syarikat.*
- *Pengecualian berkenaan dengan akaun yang diberikan had yang tinggi yang tidak mematuhi had bidang kuasa yang ditetapkan oleh Lembaga.*

#### (b) Wakil Peniaga

Perkara untuk dilaporkan di bawah seksyen ini patut merangkumi:-

- *Maklumat tentang Wakil Peniaga yang tidak terlibat dalam operasi pejabat secara sepenuh masa.*
- *Pengecualian berkenaan dengan Wakil Peniaga yang tidak aktif.*
- *Pengecualian berkenaan dengan Wakil Peniaga yang terlibat dalam operasi pejabat belakang.*

- *Pengiraan nisbah tentang takat penyertaan Bumiputra dan tahap pematuhan kehendak-kehendak yang berkaitan.*
- *Pengecualian yang diperhatikan berkaitan dengan perkongsian komisen dan perjanjian remisier yang standard. Nyatakan tempoh liputan dan sampel yang diambil.*
- *Pengecualian berkenaan dengan pendaftaran, pembaharuan dan pemberhentian lesen Wakil Peniaga.*
- *Pengecualian berkenaan dengan perdagangan tidak berlesen.*
- *Contoh-contoh kejadian perkongsian ID-Pengguna dan kata laluan serta kejadian meninggalkan terminal BFE tanpa dijaga oleh seseorang pekerja dan tanpa melakukan log keluar sementara. Nyatakan tarikh dan masa bagi setiap lawatan ke tingkat perdagangan.*

**(c) Pengasingan tugas serta dasar dan prosedur**

Perkara untuk dilaporkan di bawah bahagian ini patut merangkumi:-

- *Perkara luar aturan yang diperhatikan berkenaan dengan pengasingan tugas terutamanya antara pejabat belakang dengan pejabat hadapan.*
- *Catatan tentang kecukupan dasar dan prosedur serta tatakelakuan syarikat.*
- *Pengiraan takat penyertaan Bumiputra pada semua peringkat.*

**(d) Aduan**

Perkara untuk dilaporkan di bawah bahagian ini patut merangkumi:-

- *Catatan tentang kecukupan prosedur bagi mengendalikan aduan.*
- *Bilangan aduan yang diterima dan diselesaikan semasa tempoh liputan tersebut.*
- *Catatan sama ada aduan dikendalikan dengan memuaskan atau tidak.*

**(e) Dasar dan amalan perniagaan Organisasi Peserta**

Perkara untuk dilaporkan di bawah bahagian ini patut merangkumi:-

- *Bilangan dasar dan hal perkara bagi dasar dalaman yang dikeluarkan semasa tempoh liputan.*
- *Pengecualian yang diperhatikan berkenaan dengan kecukupan tempoh notis dan pemakaian dasar secara adil dan konsisten.*

**(f) Komisen**

Perkara untuk dilaporkan di bawah bahagian ini patut merangkumi:-

- *Pengecualian yang diperhatikan berkenaan dengan komisen yang dikenakan dan ditunjukkan sebagai yang sedemikian dalam nota kontrak. Nyatakan tempoh bagi liputan.*

**(g) Pengiklanan**

Perkara untuk dilaporkan di bawah bahagian ini patut merangkumi:-

- *Pengecualian yang diperhatikan berkenaan dengan pematuhan kepada keperluan pengiklanan.*

**(h) Latihan**

Perkara untuk dilaporkan di bawah bahagian ini patut merangkumi:-

- *Catatan sama ada sistem dan program latihan adalah mencukupi dan komprehensif.*
- *Catatan sama ada rekod yang bersesuaian dan mencukupi telah dikekalkan.*

**(i) Penyebaran maklumat**

Perkara untuk dilaporkan di bawah bahagian ini patut merangkumi:-

- *Catatan tentang kesegeraan penyebaran maklumat dalam syarikat terutamanya berkenaan dengan Kaedah-kaedah dan garis panduan baharu yang dikeluarkan oleh pihak berkuasa.*
- *Catatan berkenaan dengan kecukupan dasar dan prosedur bagi penyebaran maklumat.*

- (j) **Duti setem**  
Perkara untuk dilaporkan di bawah bahagian ini patut merangkumi:-
- *Pengecualian yang diperhatikan berkenaan dengan pengenaan dan peremitan duti setem kepada pihak berkuasa.*
- (k) **Pejabat penyelidikan**  
Perkara untuk dilaporkan di bawah bahagian ini patut merangkumi:-
- *Catatan berkenaan dengan aktiviti penyelidikan. Nyatakan tarikh dan masa lawatan ke pejabat penyelidikan.*
- (2) Satu salinan soal selidik penilaian sendiri yang telah disusun bagi tujuan keperluan pelaporan pematuhan dinyatakan dalam **Lampiran 1** di bawah.

[Amalan Terbaik Tamat]



**PROGRAM PEMATUHAN  
UNTUK  
ORGANISASI PESERTA**

**PROGRAM PEMATUHAN UNTUK ORGANISASI PESERTA**
**1.0 Akaun Perdagangan**
**1.1 Pembukaan Akaun Perdagangan**
**Objektif**

- Untuk memastikan bahawa dasar dan prosedur bagi pembukaan akaun perdagangan diwujudkan
- Untuk memastikan pematuhan dasar dan prosedur yang diwujudkan

Prosedur Pematuhan	Dilengkapkan Oleh		Rujukan W/P	Catatan
	Parap	Tarikh		
<p>1. Adakah dasar dan prosedur dalaman bagi pembukaan akaun perdagangan merangkumi perkara-perkara berikut?:-</p> <ul style="list-style-type: none"> <li>• Pihak berkuasa melulus (contohnya, EDO, EDD, Jawatankuasa Kawalan Kredit, BOD, dan lain-lain) untuk meluluskan pembukaan akaun perdagangan.</li> <li>• Dasar yang jelas tentang pemberian had dagangan.</li> <li>• Dasar yang jelas berkenaan dengan kolateral yang boleh diterima.</li> <li>• Keperluan untuk menyerahkan dokumen sokongan yang bersesuaian.</li> <li>• Langkah-langkah untuk memastikan bahawa semua butiran dan maklumat yang penting tentang seseorang klien diperoleh (termasuk tetapi tidak terhad kepada kedudukan kewangan klien atau kepercayaan kredit dan objektif pelaburan klien). PO hendaklah juga meyakinkan pihaknya bahawa semua maklumat tersebut adalah tepat sebelum mengambil tindakan membuka akaun perdagangan untuk klien.</li> </ul> <p>2. Adakah jadual pihak berkuasa melulus (untuk pejabat utama dan pejabat cawangan) telah diluluskan oleh Lembaga Pengarah sebelum pelaksanaan?</p> <p>3. Memastikan bahawa semua klien telah menzahirkan maklumat dengan betul sebagaimana yang dikehendaki mengikut Kaedah 5.15(8) dan 5.15(9).</p> <p>4. Adakah laporan harian berkenaan dengan pembukaan akaun perdagangan atau dokumen yang seumpamanya disemak semula oleh individu yang diberi kuasa dan adakah laporan tersebut mempunyai bukti bahawa ia telah diperiksa?</p>				

**PROGRAM PEMATUHAN UNTUK ORGANISASI PESERTA**

<p>5. Penandaan akaun Sekuriti kepada akaun Perdagangan Menentusahkan data klien dalam sistem pejabat belakang berbanding dengan CDS; semua akaun perdagangan klien yang dibuka hendaklah ditandakan kepada akaun Sekuriti.</p> <p>6. Semak akaun yang dibuka berdasarkan borang permohonan yang berkaitan dengan akaun tersebut untuk memastikan bahawa semua akaun yang dibuka adalah disokong dengan sewajarnya. Baca borang permohonan dengan teliti untuk memastikan bahawa:</p> <ul style="list-style-type: none"> <li>• Borang permohonan telah dilengkapi dengan sewajarnya oleh pemohon dan ditandatangani oleh pihak berkuasa melulus sebagai bukti kelulusan.</li> <li>• Kelulusan permohonan diberikan sebelum transaksi klien yang pertama.</li> <li>• Borang permohonan disokong oleh sekurang-kurangnya dokumen yang berikut:</li> </ul> <p><u>Individu</u></p> <ul style="list-style-type: none"> <li>• Kad pengenalan yang jelas dan boleh dibaca dilampirkan pada borang permohonan.</li> </ul> <p><u>Korporat</u></p> <ul style="list-style-type: none"> <li>• Resolusi Lembaga Pengarah untuk membuka akaun perdagangan, berdagang dalam sekuriti, pelantikan penandatanganan untuk membuka akaun perdagangan dan berniaga dalam sekuriti.</li> <li>• Salinan perlembagaan (jika ada). Perlembagaan tersebut mesti merangkumi satu fasal yang membolehkan klien untuk berniaga dalam sekuriti.</li> <li>• Salinan yang disahkan bagi Notis pendaftaran, Penyata pengumpulan syer dan Pemberitahuan bagi pertukaran alamat berdaftar/Butir-butir perubahan atau pengubahan yang berkaitan dengan syarikat asing.</li> </ul> <p><u>Penama</u></p> <ul style="list-style-type: none"> <li>• Selain kehendak-kehendak yang dinyatakan bagi klien korporat, perkara berikut juga terpakai: <ul style="list-style-type: none"> <li>- nama prinsipal (iaitu, pemilik benefisiari) yang baginya ejen tersebut bertindak dan bukti bertulis berkenaan dengan kuasa ejen untuk berdagang.</li> </ul> </li> </ul>				
--	--	--	--	--

**PROGRAM PEMATUHAN UNTUK ORGANISASI PESERTA**

<ul style="list-style-type: none"> <li>• Memastikan bahawa semua akaun klien di bawah penama (dalam CDS) dikenal pasti dan dinamakan dengan nama penuh klien dan bukannya dengan simbol atau nombor.</li> </ul> <p><u>Klien DMA</u></p> <ul style="list-style-type: none"> <li>• Memastikan klien DMA menyempurnakan satu perjanjian.</li> </ul> <p><b><u>AKAUN PERDAGANGAN BERBILANG</u></b></p> <p>1. PO akan menyenggarakan satu akaun perdagangan untuk setiap klien.</p> <p>Jika PO mengizinkan klien membuka lebih daripada 1 akaun perdagangan sama ada di pejabat utama atau pejabat cawangan, atau kedua-duanya sekali, maka PO mesti memenuhi kehendak-kehendak minimum:-</p> <ol style="list-style-type: none"> <li>a) hanya 1 akaun Sekuriti yang dibenarkan untuk dikekalkan dengan PO bagi setiap klien individu tanpa mengira bilangan akaun perdagangan yang telah dibuka olehnya; dan</li> <li>b) bagi klien korporat/institusi, klien mempunyai pilihan untuk menandakan mana-mana akaun perdagangan dengan akaun Sekuriti mengikut budi bicaranya;</li> </ol> <p>2. Memastikan bahawa klien individu dihadkan untuk menyenggarakan tidak lebih daripada:</p> <ol style="list-style-type: none"> <li>a) 5 akaun perdagangan, jika PO tersebut tidak mempunyai pejabat cawangan;</li> <li>b) 10 akaun perdagangan, jika PO mempunyai pejabat cawangan.</li> </ol> <p>3. Mengkaji semula dasar dan prosedur berkenaan dengan penyenggaraan berbilang akaun perdagangan, untuk memastikan bahawa prosedur berkenaan dengan tembok Cina dan tembok api telah dirangkumkan.</p>				
--	--	--	--	--

**Kesimpulan**

## PROGRAM PEMATUHAN UNTUK ORGANISASI PESERTA

### 1.2 Penyenggaraan Akaun Perdagangan

#### Objektif

- Untuk memastikan bahawa rekod akaun perdagangan yang betul dikekalkan.
- Untuk memastikan bahawa penyata bulanan dihantar kepada pemegang akaun untuk tujuan rekod/rujukan mereka.

Prosedur Pematuhan	Dilengkapkan Oleh		Rujukan W/P	Catatan
	Parap	Tarikh		
<p>1. Memastikan bahawa PO mengekalkan rekod berkaitan dengan maklumat berikut (sama ada dalam borang pembukaan akaun, sistem atau laporan pejabat belakang) untuk semua akaun yang dibuka:</p> <ul style="list-style-type: none"> <li>• Tarikh akaun dibuka;</li> <li>• Kedudukan kewangan klien;</li> <li>• Nama pegawai yang meluluskan pembukaan akaun dan tarikh kelulusan tersebut;</li> <li>• Jenis transaksi yang untuknya akaun tersebut diluluskan;</li> <li>• Maklumat berhubung dengan transaksi yang dilakukan: <ul style="list-style-type: none"> <li>a) Butiran bagi semua transaksi;</li> <li>b) Kedudukan semasa bagi akaun tersebut.</li> </ul> </li> <li>• Wakil Peniaga yang mengendalikan akaun tersebut.</li> </ul> <p>2. Baki belum jelas dalam setiap akaun sepatutnya mudah untuk dikenal pasti dengan transaksi tertentu dan dengan tarikh transaksi tersebut dilakukan.</p> <p>3. Memastikan bahawa penyata bulanan dihantar kepada klien. Penyata tersebut patut mengandungi perkara berikut:</p> <ul style="list-style-type: none"> <li>(i) Pergerakan aset klien (contohnya, wang, kolateral, dan lain-lain.); dan</li> <li>(ii) Faedah dan caj-caj lain yang dikenakan.</li> </ul>				

#### Kesimpulan



**PROGRAM PEMATUHAN UNTUK ORGANISASI PESERTA****1.3 Pengemaskinian Butiran Akaun Perdagangan****Objektif**

- Untuk memastikan kawalan dalaman adalah mencukupi bagi mengelakkan pengemaskinian butiran klien tanpa kebenaran.

Prosedur Pematuhan	Dilengkapkan Oleh		Rujukan W/P	Catatan
	Parap	Tarikh		
1. Menyemak semula dasar dan prosedur dalaman tentang pengemaskinian butiran akaun dan memastikan bahawa dasar dan prosedur adalah mencukupi.				
2. Memastikan bahawa terdapat pengasingan tugas yang betul antara pekerja yang:- a. Memulakan kemas kini; b. Meluluskan kemas kini; dan c. Mengesahkan/memeriksa maklumat yang dikemaskinikan.				
3. Memastikan bahawa laporan yang dijana oleh sistem pejabat belakang setelah selesai setiap pengemaskinian diperiksa oleh kakitangan yang diberi kuasa.				

**Kesimpulan**

**PROGRAM PEMATUHAN UNTUK ORGANISASI PESERTA**
**2.0 Wakil Peniaga (“DR”)**
**Objektif**

- Untuk memastikan PO mematuhi Kaedah-kaedah berkenaan dengan kelakuan DR.

Prosedur Pematuhan	Dilengkapkan Oleh		Rujukan W/P	Catatan
	Parap	Tarikh		
<ol style="list-style-type: none"> <li>1. Catatkan DR berlesen yang tidak berniaga dalam sekuriti selama lebih daripada 3 bulan berturut-turut. Catatkan DR yang berkaitan dengan pejabat belakang. Maklumkan SC tentang perkara ini.</li> <li>2. Memastikan bahawa DR tidak berkongsi komisen mereka secara langsung/ tidak langsung dengan mana-mana individu.</li> <li>3. Memastikan bahawa PO telah memberitahu Bursa dan SC secara bertulis tentang pemberhentian pekerjaan DR dan memadamkan/menyahdayakan ID Pengguna BFE dengan serta-merta.</li> <li>4. Memastikan bahawa pelatih DR tidak, dalam apa jua bentuk menjalankan fungsi seorang DR ,iaitu berniaga dalam sekuriti.</li> <li>5. Mengkaji semula Perjanjian Remisier (RA) dan memastikan bahawa: <ul style="list-style-type: none"> <li>• Fasal yang diperlukan telah dimasukkan dengan sewajarnya;</li> <li>• Tiada terma dan syarat yang bercanggah dimasukkan dalam perjanjian yang mungkin menyimpang daripada kehendak-kehendak Bursa.</li> </ul> </li> <li>6. Memastikan bahawa PO dan semua remisier PO mematuhi Kaedah-kaedah dengan menyempurnakan perjanjian.</li> <li>7. Memastikan bahawa deposit sekuriti yang diletakkan oleh remisier bagi tujuan perdagangan diasingkan daripada deposit klien serta dilindungi. Rekod mesti disenggarakan bagi deposit sekuriti untuk setiap remisier:- <ol style="list-style-type: none"> <li>a. kolateral dalam bentuk tunai hendaklah dikekalkan dalam Akaun Amanah Remisier;</li> <li>b. kolateral dalam bentuk sekuriti yang telah disebut harga hendaklah dikekalkan dalam akaun sekuriti yang dicagarkan.</li> </ol> </li> </ol>				

**PROGRAM PEMATUHAN UNTUK ORGANISASI PESERTA**

---

<p>8. Memastikan bahawa DR diberikan had perdagangan harian yang betul berdasarkan dasar dan prosedur.</p> <p>9. Bagi peningkatan had ketika waktu dagangan, memastikan bahawa ia dilakukan mengikut dasar dan prosedur.</p> <p>10. Memastikan bahawa tiada perkongsian kata laluan dan ID Pengguna dalam kalangan DR. Fungsi "Pemberian semula" dan "Bersekutu" patut digunakan. Memastikan bahawa penggunaan fungsi-fungsi ini mematuhi dasar dan prosedur syarikat.</p> <p>11. Memastikan bahawa DR melakukan log keluar sementara apabila mereka tidak berada di stesen kerja masing-masing. Tindakan ini akan mengelakkan penggunaan terminal tanpa kebenaran.</p>				
---	--	--	--	--

**Kesimpulan**

## PROGRAM PEMATUHAN UNTUK ORGANISASI PESERTA

---

### 3.0 Pengasingan Tugas serta Dasar dan Prosedur

#### Objektif

- Untuk memastikan agar pengasingan tugas antara operasi dengan urusan adalah mencukupi.
- Untuk memastikan bahawa terdapat dasar dan prosedur yang mencukupi diwujudkan bagi semua aspek operasi syarikat.

Prosedur Pematuhan	Dilengkapkan Oleh		Rujukan W/P	Catatan
	Parap	Tarikh		
<ol style="list-style-type: none"> <li>1. Memastikan bahawa terdapat pengasingan tugas antara pekerja yang berniaga dalam sekuriti dengan mereka yang mempunyai tugas yang bersifat pentadbiran atau operasi di Pejabat Utama dan pejabat cawangan.</li> <li>2. Memastikan bahawa PO telah mewujudkan satu tatakelakuan untuk semua pekerja dan Wakil Peniaga yang akan menangani, antara lainnya, situasi percanggahan kepentingan.</li> <li>3. Memastikan bahawa terdapat dasar dan prosedur yang mencukupi berkaitan dengan semua aspek operasi syarikat termasuk di pejabat cawangan. Dasar dan prosedur yang mencukupi juga mesti ada tersedia untuk memantau dan menyelia Wakil Peniaga. Semua manual operasi mesti diluluskan oleh Lembaga Pengarah sebelum dilaksanakan dan mesti dikemaskinikan secara tetap.</li> <li>4. Pastikan bahawa pejabat-pejabat cawangan menerima pakai dasar dan prosedur yang sama seperti di Pejabat Utama.</li> </ol>				

#### Kesimpulan

**PROGRAM PEMATUHAN UNTUK ORGANISASI PESERTA****4.0 Aduan****Objektif**

- Untuk memastikan bahawa PO mematuhi Kaedah-kaedah berkenaan dengan pengendalian aduan.

Prosedur Pematuhan	Dilengkapkan Oleh		Rujukan W/P	Catatan
	Parap	Tarikh		
1. Memastikan bahawa PO telah mewujudkan prosedur bertulis untuk mengendalikan aduan.				
2. Memastikan bahawa PO telah melantik kakitangan di Pejabat Utama dan pejabat-pejabat cawangan untuk mengendalikan aduan klien seperti yang dikehendaki. Nama kakitangan-kakitangan ini mesti dipaparkan dan dapat dilihat dengan jelas di premis.				
3. Memastikan bahawa satu daftar bagi aduan disenggarakan, termasuk salinan aduan bertulis yang diterima dan salinan jawapan PO.				
4. Menyemak semula aduan yang dikemukakan. Memastikan bahawa aduan telah dikendalikan dengan betul serta mengikut dasar dan prosedur yang telah diwujudkan.				

**Kesimpulan**

## PROGRAM PEMATUHAN UNTUK ORGANISASI PESERTA

### 5.0 Dasar dan Amalan Perniagaan PO

#### Objektif

- Untuk memastikan bahawa PO mematuhi Kaedah-kaedah dan arahan-arahan berkenaan dengan pengenalan dasar dan amalan perniagaan yang baharu.
- Untuk memastikan bahawa klien dan Wakil Peniaga diperlakukan dengan adil dan konsisten.

Prosedur Pematuhan	Dilengkapkan Oleh		Rujukan W/P	Catatan
	Parap	Tarikh		
1. Memastikan bahawa perkara berikut dipatuhi bagi dasar dalaman baharu yang dikeluarkan: <ol style="list-style-type: none"> <li>notis yang mencukupi berkenaan dengan perubahan yang dibuat telah diberikan kepada klien;</li> <li>perubahan hanya akan dilaksanakan selepas luput satu sesi perdagangan, tidak termasuk sesi perdagangan semasa tempoh tersebut dikeluarkan.</li> </ol> 2. Bagi dasar yang berkaitan dengan Wakil Peniaga, memastikan bahawa dasar diguna pakai dengan adil dan konsisten dalam kalangan semua Wakil Peniaga. Hal ini merangkumi dasar berkenaan dengan penggantungan remisier, pemberian had dagangan, perdagangan berbilang, kehendak deposit, dan lain-lain.				

#### Kesimpulan

**PROGRAM PEMATUHAN UNTUK ORGANISASI PESERTA**

---

**6.0 Komisen****Objektif**

- Untuk memastikan bahawa komisen bagi setiap transaksi mematuhi arahan-arahan Bursa.

Prosedur Pematuhan	Dilengkapkan Oleh		Rujukan W/P	Catatan
	Parap	Tarikh		
<ol style="list-style-type: none"><li>1. Memastikan bahawa komisen yang dikenakan oleh PO mengikut kadar yang ditetapkan.</li><li>2. Pastikan bahawa komisen yang dikenakan ditunjukkan pada setiap nota kontrak. Tiada kontrak bersih yang dibenarkan.</li></ol>				

**Kesimpulan**

**PROGRAM PEMATUHAN UNTUK ORGANISASI PESERTA**
**7.0 Pengiklanan**
*Objektif*

- Untuk memastikan PO mematuhi Kaedah-kaedah berkenaan dengan pengiklanan.

Prosedur Pematuhan	Dilengkapkan Oleh		Rujukan W/P	Catatan
	Parap	Tarikh		
1. Membaca dengan teliti bahan cetak untuk tujuan mendapatkan atau menarik perniagaan contohnya, katalog, risalah, dan lain-lain serta penyiaran yang berikut: <ol style="list-style-type: none"> <li>Pengambilan pekerja/kekosongan jawatan;</li> <li>Batu nisan;</li> <li>Penukaran alamat;</li> <li>Peletakan jawatan kakitangan;</li> <li>Penukaran nombor telefon;</li> <li>Penyenaraian nombor telefon;</li> <li>Mesej ucapan tahniah;</li> <li>Mesej takziah;</li> <li>Komunikasi dalam halaman kuning;</li> <li>Komunikasi dalam majalah kewangan;</li> <li>Komunikasi dalam Direktori Dunia;</li> <li>Notis penutupan buku; dan</li> <li>Notis Mesyuarat Agung Tahunan.</li> </ol> 2. Memastikan penyiaran mematuhi Kaedah-kaedah.           3. Memastikan bahan-bahan penyiaran diperiksa dan disemak semula sebelum diterbitkan.				

**Kesimpulan**



## PROGRAM PEMATUHAN UNTUK ORGANISASI PESERTA

### 8.0 Latihan

#### Objektif

- Untuk memastikan bahawa sistem dan program latihan yang mencukupi diwujudkan.

Prosedur Pematuhan	Dilengkapkan Oleh		Rujukan W/P	Catatan
	Parap	Tarikh		
1. Memastikan bahawa PO telah mewujudkan satu sistem dan program latihan yang komprehensif. Sistem dan program latihan tersebut patut: <ol style="list-style-type: none"> <li>Memastikan penambahbaikan yang berterusan dalam perkara mustahak bagi aktiviti dan operasi utama; dan</li> <li>Meningkatkan pengetahuan teknikal dan pengetahuan tentang kehendak-kehendak undang-undang dan pengawalseliaan yang terpakai.</li> </ol>				
2. Memastikan bahawa sistem dan program latihan didokumenkan dan program patut: <ul style="list-style-type: none"> <li>• menyatakan butiran program latihan yang dicadangkan oleh PO untuk dilaksanakan;</li> <li>• dikemaskinikan secara tetap seiring dengan perkembangan industri.</li> </ul>				
3. Memastikan bahawa PO menyenggara rekod yang betul bagi latihan yang diberikan.				

#### Kesimpulan

## PROGRAM PEMATUHAN UNTUK ORGANISASI PESERTA

### 9.0 Penyebaran Maklumat

#### Objektif

- Untuk memastikan bahawa PO mematuhi Kaedah-kaedah melalui penyebaran segera notis berkaitan yang dikeluarkan oleh Bursa dan SC kepada Wakil Peniaga dan pekerja.

Prosedur Pematuhan	Dilengkapkan Oleh		Rujukan W/P	Catatan
	Parap	Tarikh		
1. Memastikan bahawa PO menyebarkan notis, buletin dan surat pekeliling yang dikeluarkan oleh Bursa dan SC kepada Wakil Peniaga dan pekerja Organisasi Peserta dengan segera.  2. Memastikan bahawa dasar dan prosedur berkenaan dengan penyebaran maklumat diwujudkan. Prosedur tersebut patut merangkumi: <ol style="list-style-type: none"> <li>a. Rangka waktu pratentu bagi maklumat yang diterima untuk disebarkan kepada semua kakitangan (termasuk di cawangan) di bawah keadaan yang normal.</li> <li>b. Cara untuk memastikan bahawa semua kakitangan yang berkaitan sedar akan/telah menerima maklumat tersebut.</li> <li>c. Keperluan untuk mengadakan taklimat bagi semua kakitangan yang berkenaan untuk memastikan tiada salah tafsiran dan tiada percanggahan pendapat.</li> <li>d. Melantik seorang pegawai untuk bertindak sebagai koordinator bagi membantu kakitangan lain menyelesaikan/mengatasi kesukaran yang timbul daripada pelaksanaan kehendak-kehendak/garis panduan yang baharu.</li> </ol>				

#### Kesimpulan

**PROGRAM PEMATUHAN UNTUK ORGANISASI PESERTA**

---

**10.0 Duti Setem****Objektif**

- Untuk memastikan bahawa duti setem yang bersesuaian dikenakan dan diremitkan.

Prosedur Pematuhan	Dilengkapkan Oleh		Rujukan W/P	Catatan
	Parap	Tarikh		
1. Memastikan bahawa duti setem pada nota kontrak yang bersesuaian dikenakan dan diremitkan.				

**Kesimpulan**

**PROGRAM PEMATUHAN UNTUK ORGANISASI PESERTA****11.0 Pejabat Penyelidikan****Objektif**

- Untuk memastikan bahawa pejabat penyelidikan diselenggarakan dengan betul.
- Untuk memastikan bahawa pejabat penyelidikan digunakan semata-mata untuk tujuan penyelidikan sahaja.

Prosedur Pematuhan	Dilengkapkan Oleh		Rujukan W/P	Catatan
	Parap	Tarikh		
1. Memastikan bahawa jabatan/pejabat penyelidikan hanya terlibat dalam aktiviti penyelidikan semata-mata dan tidak menjalankan apa-apa perniagaan dalam sekuriti.				
2. Memastikan bahawa jabatan/pejabat penyelidikan diasingkan secara fizikal daripada aktiviti operasi yang lain.				
3. Memastikan bahawa PO mempunyai lesen penyiaran yang sah yang dikeluarkan oleh Kementerian Dalam Negeri.				

**Kesimpulan:**

[Amalan Terbaik Tamat]

Berkaitan dengan	:	Kaedah 7.16
Tarikh mula berkuat kuasa	:	2 Mei 2013
Dipinda	:	1 September 2016 melalui R/R 6 tahun 2016, 29 Mei 2017 melalui R/R 5 tahun 2017 dan 16 Mei 2022 melalui R/R 1 tahun 2022
No. Pekeliling PO (Organisasi Peserta)	:	R/R 16 tahun 2007
Rujuk juga Arahan No.	:	Tidak Berkenaan

## **1. Kaedah 7.16**

- (1) Kaedah ini menyatakan bahawa sesebuah Organisasi Peserta mesti mendapatkan kelulusan Bursa sebelum menjalankan apa-apa aktiviti perdagangan berdasarkan prinsip Syariah Islam.
- (2) Sesebuah Organisasi Peserta yang diluluskan untuk menjalankan aktiviti perdagangan berdasarkan prinsip Syariah Islam patut menerima pakai amalan-amalan terbaik yang dinyatakan di bawah dalam menyediakan perkhidmatan pembrokeran saham Islam.

### **1.1 Amalan-amalan terbaik**

Amalan-amalan terbaik dinyatakan dalam Lampiran 1 di bawah.

**Lampiran 1**

**AMALAN-AMALAN TERBAIK DALAM PERKHIDMATAN PEMBROKERAN SAHAM ISLAM**

IT

**KANDUNGAN**

	<b>HALAMAN</b>
A. LATAR BELAKANG .....	3
B. OBJEKTIF UTAMA .....	4
C. TAKRIF .....	4
D. TAFSIRAN .....	7
E. AMALAN-AMALAN TERBAIK DALAM PERKHIDMATAN PEMBROKERAN SAHAM ISLAM .....	7
1. Kelayakan, Kepakaran dan Pengalaman Sumber Manusia untuk Mengurus dan Mentadbir Peruntukan Perkhidmatan Pembrokeran Saham Islam .....	8
2. Pematuhan Konsep Syariah dan Keputusan yang dikeluarkan oleh SAC bagi SC dan SC bagi BNM	9
3. Penasihat Syariah .....	10
4. Penyeliaan Organisasi Peserta pada Peringkat Prakelulusan dan Pascakelulusan ...	13
5. Pematuhan berhubung dengan Operasi, Sistem dan Tatacara .....	13
6. Audit .....	18
7. Fungsi Pematuhan .....	19
8. Pengesahan Syariah.....	19
9. Lembaga Pengarah .....	19
10. Ketelusan .....	20
11. [Dipotong] .....	20
12. Pengiklanan .....	20
13. Takaful / Insurans .....	20
14. Lain- lain .....	20
F. PERDAGANGAN BUDI BICARA SYARIAH .....	
G. PENJUALAN DAN PEMBELIAN SEKURITI ISLAM – TRANSAKSI TERUNDING (ISSB-NT)	
Lampiran 1	21

**A. LATAR BELAKANG**

1. Dalam usaha membangunkan pasaran modal Islam yang komprehensif, Suruhanjaya Sekuriti Malaysia telah mewujudkan satu rangka kerja pengawalseliaan Syariah yang efektif untuk mengawal produk dan perkhidmatan pasaran modal Islam. Rangka kerja ini bermatlamat, antara lainnya, untuk memastikan keseragaman dan keselarasan dalam amalan industri patuh Syariah yang dijalankan oleh peserta industri, khususnya, Organisasi Peserta Islam, yang akan membolehkan peserta industri tersebut beroperasi pada platform patuh Syariah yang sama dan akhirnya menyumbang dan memudahkan pembangunan yang teratur bagi persekitaran perkhidmatan perantaraan yang teguh dan kompetitif.
2. Sesebuah Organisasi Peserta Islam dikehendaki mematuhi rangka kerja dan kehendak-kehendak yang sama seperti rangka kerja dan kehendak-kehendak untuk sesebuah Organisasi Peserta konvensional.
3. Dalam hal ini, Bursa Securities mengeluarkan satu set amalan terbaik industri dengan objektif untuk memberikan panduan dan bantuan kepada Organisasi Peserta dalam mematuhi amalan-amalan yang diinginkan apabila menjalankan perniagaan pembrokeran saham menurut Syariah, sama ada secara sepenuhnya atau secara 'jendela' ("Amalan-amalan Terbaik"). Organisasi Peserta Islam patut menerima pakai Amalan-amalan Terbaik ini dalam menjalankan perkhidmatan pembrokeran Islam.
4. Apabila melaksanakan Amalan-amalan Terbaik ini, Organisasi Peserta patut melaksanakannya secara fleksibel dan sebagaimana yang sepatutnya bagi memenuhi keperluan dan keadaan masing-masing. Oleh itu Amalan-amalan Terbaik yang disenaraikan tidak sepatutnya dibaca sebagai preskriptif ataupun ditafsirkan dengan cara yang tidak tepat atau literal. Walau bagaimanapun, pemakaian Syariah dalam operasi Organisasi Peserta Islam tidak boleh dikompromi dalam apa jua keadaan. Dalam hal ini, kefleksibelen terletak pada kepintaran Organisasi Peserta Islam berkenaan untuk mengguna pakai konsep Syariah yang berkaitan serta arahan yang dikeluarkan oleh SAC bagi SC dan SAC bagi BNM dalam menjalankan perniagaan atau perkhidmatan Organisasi Peserta Islam tersebut.

**B. OBJEKTIF UTAMA**

Objektif-objektif utama bagi Amalan-amalan Terbaik ini merangkumi antara lainnya:

- (i) untuk memberikan panduan kepada Organisasi Peserta berkenaan dengan amalan-amalan yang disyorkan untuk dipatuhi oleh Organisasi Peserta Islam dalam menjalankan perkhidmatan pembrokeran patuh Syariah sama ada secara sepenuhnya atau secara 'jendela'; dan
- (ii) untuk terus mengukuhkan kedudukan Malaysia sebagai pusat kewangan Islam antarabangsa dengan memperkukuh peranan perantara pasaran Islam dalam proses perantaraan domestik.

**C. TAKRIF**

1. Dalam Amalan-amalan Terbaik ini:

“**bai**” ertinya jualan.

“**BNM**” ertinya Bank Negara Malaysia atau “Bank Pusat Malaysia” yang ditubuhkan di bawah Akta Bank Negara Malaysia 1958

“**Bursa Securities**” ertinya Bursa Malaysia Securities Berhad

“**Pusat Penjelasan**” hendaklah mempunyai erti yang sama sebagaimana dalam Kaedah-kaedah Bursa Securities.

“**CMSA**” ertinya Akta Pasaran Modal dan Perkhidmatan 2007

“**kerugian kontra**” ertinya semua atau apa-apa kerugian yang ditanggung oleh Klien semasa berurusan dalam transaksi kontra dan hendaklah merangkumi semua caj, kos dan perbelanjaan.



“**transaksi kontra**” ertinya sesuatu transaksi apabila sesebuah Organisasi Peserta membenarkan Kliennya menyelesaikan kedudukan pembelian belum jelas dengan kedudukan penjualan belum jelas untuk sekuriti yang sama jika pesanan berkenaan dengan transaksi penjualan dan pembelian tersebut dijalankan dalam tempoh masa yang ditetapkan oleh FDSS.

“**Wakil Peniaga**” hendaklah mempunyai erti yang sama sebagaimana dalam Kaedah-kaedah Bursa Securities.

“**FDSS**” hendaklah mempunyai erti yang sama sebagaimana dalam Kaedah-kaedah Bursa Securities.

“**Ketua Pematuhan**” hendaklah mempunyai erti yang sama sebagaimana dalam Kaedah-kaedah Bursa Securities.

“**Ketua Niaga**” hendaklah mempunyai erti yang sama sebagaimana dalam Kaedah-kaedah Bursa Securities.

“**Ketua Operasi**” hendaklah mempunyai erti yang sama sebagaimana dalam Kaedah-kaedah Bursa Securities.

“**ibra**” ertinya sesuatu tindakan untuk melepaskan sepenuhnya atau secara bersyarat hak dan tuntutan seseorang berkenaan dengan apa-apa obligasi terhadap pihak yang satu lagi yang akan menyebabkan pihak yang kedua tersebut dilepaskan daripada obligasi atau liabilitinya terhadap pihak yang pertama. Pelepasan tersebut boleh dibuat secara sebahagian atau secara sepenuhnya.

“**Organisasi Peserta Islam**” ertinya sesebuah Organisasi Peserta yang menjalankan perniagaan pembrokeran sahamnya menurut Syariah sama ada secara sepenuhnya atau secara ‘jendela’.

“**Perkhidmatan pembrokeran Islam**” ertinya perniagaan perdagangan dalam sekuriti yang dijalankan oleh Organisasi Peserta Islam di pasaran saham Bursa Securities sama ada secara sepenuhnya atau melalui perkhidmatan jendela Islam.

“**Perkhidmatan jendela Islam**” ertinya perkhidmatan pembrokeran saham Islam yang disediakan oleh Organisasi Peserta, selain perkhidmatan secara sepenuhnya.

“**ISSBNT**” ertinya Penjualan dan Pembelian Sekuriti Islam – Transaksi Terunding.

“**khiyar al-sharat**” ertinya opsiyen bersyarat.

“**Senarai Penasihat Syariah**” ertinya senarai Penasihat berdaftar yang dipaparkan oleh SC di laman webnya, sebagaimana yang dipinda dari semasa ke semasa.

“**mudarabah**” ertinya suatu kontrak antara penyedia modal (*rabbul mal*) dengan usahawan (*mudarib*) yang di bawahnya *rabbul mal* menyediakan modal untuk diuruskan oleh *mudarib* dan apa-apa keuntungan yang terjana daripada modal itu dikongsi antara *rabbul mal* dengan *mudarib* mengikut nisbah perkongsian untung yang dipersetujui bersama, manakala kerugian kewangan ditanggung oleh *rabbul mal* dengan syarat bahawa kerugian tersebut bukan disebabkan oleh salah laku (*ta`addi*), kecuaiian (*taqsir*) atau pelanggaran terma-terma tertentu (*mukhalafah al-shurut*) oleh *mudarib*.

“**mudarib**” ertinya usahawan.

“**mukhalafah al-shurut**” ertinya pelanggaran terma-terma tertentu.

“**musyarakah**” ertinya perkongsian antara dua pihak atau lebih, yang menetapkan bahawa semua pihak akan berkongsi keuntungan dan menanggung keugian daripada perkongsian itu.

“**muwakkil**” ertinya prinsipal.

“**Organisasi Peserta**” hendaklah mempunyai erti yang sama sebagaimana dalam Kaedah-kaedah Bursa Securities.

“**rabbul mal**” ertinya penyedia modal.

“**bursa saham yang diiktiraf**” ertinya bursa saham yang disenaraikan sebagai bursa saham yang diiktiraf dalam Arahan No. 7.09-001 (Arahan berkenaan dengan Bursa Saham yang Diiktiraf).

“**riba**” ertinya sesuatu kenaikan yang, dalam sesuatu transaksi pinjaman atau sebagai pertukaran bagi komoditi tertentu (*komoditi ribawi/ atau ammal ribawiyah*), terakru kepada pemilik (pemberi pinjam) atau kaunterparti yang lain sebagai pertukaran bagi komoditi tertentu tanpa memberikan atau menerima nilai balas yang bersamaan atau memberikan pampasan sebagai ganti kepada pihak yang satu lagi . Ia meliputi faedah ke atas pinjaman komersial dan faedah pada pinjaman pengguna dan diharamkan menurut Syariah. Bagi tujuan Amalan-amalan Terbaik ini, istilah “*riba*” akan digunakan bersama dengan istilah “faedah” bagi memudahkan rujukan.

“**Kaedah-kaedah Bursa Securities**” ertinya Kaedah-kaedah Bursa Malaysia Securities Berhad.

“**SAC bagi BNM**” ertinya Majlis Penasihat Syariah BNM yang ditubuhkan di bawah Seksyen 51 Akta Bank Negara Malaysia 2009.

“**SAC bagi SC**” ertinya Majlis Penasihat Syariah SC yang ditubuhkan di bawah seksyen 31ZI, Bahagian IIIC Akta Suruhanjaya Sekuriti Malaysia 1993.

“**SBL-NT**” ertinya Pinjaman dan Peminjaman Sekuriti – Transaksi Terunding.

“**SC**” ertinya Suruhanjaya Sekuriti Malaysia yang ditubuhkan di bawah Akta Suruhanjaya Sekuriti Malaysia 1993.

“**Syariah**” ertinya ketetapan Syariah yang dikeluarkan oleh SAC bagi SC dan/atau SAC bagi BNM dan/atau mana-mana badan penetapan piawaian Syariah yang diiktiraf dan/atau Penasihat Syariah bagi setiap Organisasi Peserta Islam.

“**Penasihat Syariah**” ertinya seseorang individu, perbadanan atau seseorang penasihat Syariah asing yang berdaftar dengan SC di bawah Garis Panduan Pendaftaran Penasihat Syariah.

“**Akaun Budi Bicara Syariah**” ertinya suatu akaun untuk dagangan yang diuruskan oleh Organisasi Peserta Islam bagi pihak Klien menurut suatu pengatur, dengan Klien memberikan kuasa kepada Organisasi Peserta Islam untuk berdagang bagi pihak Klien atas dasar budi bicara.

“**shirkah al-aqd**” ertinya perkongsian berkontrak.

“**ta’addi**” ertinya salah laku.

“**taqsir**” ertinya kecuaiian.

“**ta’widh**” ertinya suatu amaun caj yang dipersetujui oleh pihak pejanji sebagai pampasan yang berhak dituntut oleh pemiutang yang timbul daripada kerugian sebenar yang ditanggung apabila penghutang gagal atau lewat dalam memenuhi obligasinya untuk membayar balik hutang tersebut. Bagi tujuan Amalan-amalan Terbaik ini, istilah “**ta’widh**” akan digunakan bersama dengan istilah “pampasan” bagi memudahkan rujukan.

“**Peserta Penjelasan Perdagangan**” bagi tujuan Amalan-amalan Terbaik ini ertinya sesebuah Organisasi Peserta Islam yang telah diterima kemasukannya oleh Pusat Penjelasan sebagai Peserta Penjelasan untuk menyertai satu atau lebih perkhidmatan yang disediakan oleh Pusat Penjelasan.

“**uqud muawadhat**” ertinya kontrak bagi pertukaran.

“**wa’dan**” ertinya dua janji satu pihak atau aku janji.

“*wakalah*” ertinya satu kontrak, apabila satu pihak yang bertindak sebagai prinsipal (*muwakkil*) membenarkan pihak yang satu lagi menjadi ejennya (wakil) bagi melaksanakan tugas tertentu berkenaan dengan perkara yang boleh diwakilkan, dengan atau tanpa dikenakan fi.

“*wakil*” ertinya ejen.

#### **D. TAFSIRAN**

1. Melainkan jika konteks menghendaki makna yang lain-
  - (i) perkataan yang merujuk sesuatu yang tunggal hendaklah juga merangkumi maksud jamak jika berkenaan dan begitu juga sebaliknya;
  - (ii) perkataan yang menunjukkan jantina maskulin hendaklah juga merangkumi jantina feminin serta neuter dan begitu juga sebaliknya.

#### **E. AMALAN-AMALAN TERBAIK DALAM PERKHIDMATAN PEMBROKERAN SAHAM ISLAM**

1. **Kelayakan, Kepakaran dan Pengalaman Sumber Manusia untuk Mengurus dan Mentadbir Peruntukan Perkhidmatan Pembrokeran Saham Islam**
  - 1.1 Sesebuah Organisasi Peserta Islam patut, pada setiap masa, mempunyai sumber manusia yang mencukupi dengan kelayakan, kepakaran dan pengalaman yang perlu untuk menguruskan dan mentadbir peruntukan dan hal ehwal organisasinya berkenaan dengan perkhidmatan pembrokeran saham Islam.
  - 1.2 Sesebuah Organisasi Peserta Islam patut menyediakan latihan yang mencukupi dan wajar untuk semua pekerjaanya, sama ada secara dalaman atau sebaliknya, bukan hanya untuk melengkapkan dan membiasakan diri pekerja Organisasi Peserta tersebut dalam mengendalikan perkhidmatan pembrokeran saham Islam, tetapi juga untuk

mempertingkatkan pengetahuan teknikal pekerjaanya berkenaan dengan semua undang-undang dan kehendak-kehendak pengawalseliaan yang terpakai, mengikut mana-mana yang berkenaan, dalam mengendalikan perkhidmatan pembrokeran saham Islam, serta pengetahuan tentang operasi dan kawalan dalaman dan juga dasar Organisasi Peserta tersebut dalam mengendalikan perkhidmatan pembrokeran saham Islam. Latihan juga patut dijalankan untuk semua pekerja yang terlibat dalam aktiviti pejabat depan seperti Wakil Peniaga bagi mempertingkatkan kemahiran dan profesionalisme mereka serta memaklumkan kepada mereka tentang perkembangan pasaran modal Islam bagi membolehkan mereka memberikan maklumat dan/atau nasihat yang tepat, mencukupi dan terkini kepada Klien mereka.

- 1.3 Perhatian khusus patut diberikan kepada latihan untuk Ketua Niaga, Ketua Operasi dan Ketua Pematuhan, yang sepatutnya bertanggungjawab memantau aktiviti-aktiviti yang dijalankan dan perkhidmatan yang diberikan, berhubung dengan perkhidmatan pembrokeran saham Islam, untuk memastikan bahawa mereka mematuhi Syariah. Dalam hal ini, Organisasi Peserta Islam tersebut digalakkan untuk memastikan bahawa Ketua Niaga, Ketua Operasi dan Ketua Pematuhan mempunyai pengetahuan Syariah yang mencukupi berhubung dengan perkhidmatan pembrokeran saham Islam.

## **2. Pematuhan Konsep Syariah dan Arahan yang dikeluarkan oleh SAC bagi SC dan SAC bagi BNM**

- 2.1 Sesebuah Organisasi Peserta Islam patut memastikan bahawa perkhidmatan pembrokeran saham Islam berpegang teguh dan mematuhi konsep Syariah dan arahan yang dikeluarkan oleh SAC bagi SC dan SAC bagi BNM, sebagaimana yang dipinda dari semasa ke semasa.
- 2.2 Berniaga dalam sekuriti yang didagangkan di Bursa Securities oleh sesebuah Organisasi Peserta patut dihadkan kepada sekuriti patuh Syariah, seperti yang ditentukan dan diendorskan sedemikian oleh SAC bagi SC. Senarai sekuriti patuh Syariah tersedia untuk diteliti di laman web SC dan Bursa Malaysia Berhad.

- 2.3 Organisasi Peserta Islam dibenarkan untuk memudahkan pelupusan sekuriti tidak patuh Syariah sama ada setelah pengklasifikasian semula sekuriti daripada patuh Syariah kepada tidak patuh Syariah susulan semakan semula oleh SAC bagi SC atau sekuriti tersebut ialah sekuriti yang pada masa ini diklasifikasikan sebagai sekuriti tidak patuh Syariah yang dipegang oleh Klien dan berhasrat untuk melupuskan sekuriti tersebut bagi tujuan penyucian.
- 2.4 Berniaga dalam sekuriti yang didagangkan di bursa saham selain di Bursa Securities patut dibenarkan untuk dijalankan oleh Organisasi Peserta hanya berkenaan dengan sekuriti yang didagangkan di mana-mana bursa yang diiktiraf, yang diendorskan sebagai sekuriti patuh Syariah oleh bursa saham yang diiktiraf atau oleh badan penetapan piawaian Syariah atau oleh Penasihat Syariah, sama ada di Malaysia atau di mana-mana sahaja.
- 2.5 Berkenaan dengan berniaga dalam sekuriti di bawah perenggan 2.4 di atas, sesebuah Organisasi Peserta Islam patut menyenggara atau menyimpan semua rekod yang berkaitan dengan berniaga dalam sekuriti, termasuk nasihat atau pengesahan atau penyiaran berkaitan yang telah diberikan atau dibuat oleh bursa saham yang diiktiraf atau badan penetapan piawaian Syariah atau Penasihat Syariah, sama ada di Malaysia atau di mana-mana sahaja bahawa sekuriti tersebut ialah sekuriti patuh Syariah.

### **3. Penasihat Syariah**

#### **3.1 Pelantikan**

- 3.1.1 Organisasi Peserta Islam disyorkan untuk melantik seorang Penasihat Syariah yang berdaftar di bawah Senarai Penasihat Syariah, sama ada dalam kalangan Organisasi Peserta Islam tersebut atau daripada kumpulan syarikat Organisasi Peserta Islam atau luar daripada kumpulan syarikat Organisasi Peserta Islam tersebut bagi tujuan menasihati Organisasi Peserta Islam tersebut demi memastikan pematuhan Syariah seperti yang dinyatakan dalam perenggan 2 di atas.

### **3.2 Konflik Kepentingan**

3.2.1 Organisasi Peserta patut mengambil langkah-langkah yang munasabah untuk memastikan bahawa Penasihat Syariah tersebut berkecuali dan tidak mempunyai apa-apa konflik kepentingan dengan perniagaan atau operasi Organisasi Peserta, sama ada berkenaan dengan perkhidmatan pembrokeran saham Islam atau selainnya.

### **3.3 Peranan dan Tanggungjawab bagi seseorang Penasihat Syariah**

3.3.1 Peranan Penasihat Syariah adalah untuk menasihati Organisasi Peserta Islam tentang pematuhan Syariah berhubung dengan perkhidmatan pembrokeran saham Islam yang ditawarkan oleh Organisasi Peserta Islam.

3.3.2 Penasihat Syariah dijangka dapat membuat pemantauan yang efektif berkenaan dengan pematuhan Organisasi Peserta Islam terhadap peraturan dan prinsip Syariah termasuk, tetapi tidak terhad kepada, pengendorsan dan pelulusan dasar, sistem, tatacara operasi dan kawalan dalaman berkaitan, berhubung dengan operasi perniagaan harian Organisasi Peserta Islam bagi perkhidmatan pembrokeran saham Islam.

3.3.3 Penasihat Syariah juga patut memberikan tafsiran dan penjelasan, ketika dan apabila diminta oleh Organisasi Peserta Islam, berhubung dengan konsep Syariah dan arahan yang dikeluarkan oleh SAC bagi SC atau SAC bagi BNM atau mana-mana badan penetapan piawaian Syariah yang lain dari semasa ke semasa, sama ada di Malaysia atau di mana-mana sahaja.

3.3.4 Berhubung dengan perkara ini, Penasihat Syariah digalakkan untuk terus konsisten dan objektif dalam melaksanakan tugas mereka, terutamanya dalam perkara-perkara yang melibatkan tafsiran atau penjelasan tentang konsep Syariah dan arahan yang dikeluarkan oleh SAC bagi SC atau SAC bagi BNM atau mana-mana badan penetapan piawaian Syariah yang lain dari semasa ke semasa.

3.3.5 Sekiranya terdapat kesamaran atau ketidakpastian tentang konsep Syariah dan arahan yang dikeluarkan oleh SAC bagi SC atau SAC bagi BNM yang terpakai berhubung dengan



perkhidmatan pembrokeran saham Islam, Organisasi Peserta Islam tersebut dinasihatkan untuk merujuk perkara itu kepada dan berunding dengan Penasihat Syariah untuk mendapatkan nasihat dan penyelesaian. Penasihat Syariah juga boleh merujuk apa-apa kesamaran atau ketidakpastian berhubung dengan apa-apa perkara yang dikaitkan dengan perkhidmatan pembrokeran Islam kepada SAC bagi SC, SAC bagi BNM atau mana-mana badan penetapan piawaian Syariah yang lain untuk perundingan.

3.3.6 Bagi memastikan bahawa Penasihat Syariah bagi Organisasi Peserta Islam melaksanakan kewajipan atau fungsi dengan efektif, Organisasi Peserta Islam digalakkan untuk mengambil langkah-langkah berikut:

- (i) melantik pegawai Syariah yang berdedikasi untuk menyediakan bantuan kepada Penasihat Syariah sebagaimana yang dikehendaki secara munasabah;
- (ii) memberikan hak akses kepada Penasihat Syariah berkenaan dengan semua dokumen dan maklumat yang berkaitan, sebagaimana yang boleh diminta oleh Penasihat Syariah dari semasa ke semasa;
- (iii) memastikan bahawa Organisasi Peserta Islam tidak mengganggu Penasihat Syariah dalam kebolehan mereka untuk melaksanakan atau dalam jalan untuk melaksanakan kewajipan mereka; dan
- (iv) memastikan bahawa semua maklumat yang diberikan kepada Penasihat Syariah pada setiap masa adalah tepat dan tidak mengelirukan.

3.3.7 Penasihat Syariah sepatutnya boleh membuat keputusan tentang hal-hal pentadbiran, operasi dan dasar Organisasi Peserta Islam dalam rangka kerja tadbir urus Syariah untuk memastikan pematuhan Syariah pada setiap masa.

3.4 **Rekod bagi Nasihat yang Diberikan atau Dikeluarkan oleh Penasihat Syariah kepada Organisasi Peserta Islam**

- 3.4.1 Rekod bagi semua nasihat yang diberikan oleh Penasihat Syariah, sama ada atau tidak diterima pakai atau dilaksanakan oleh Organisasi Peserta Islam, patut disenggarakan atau menyebabkan supaya disenggarakan oleh Organisasi Peserta Islam.
- 3.4.2 Apa-apa rekod yang dinyatakan di bawah perenggan 3.4.1 patut disenggarakan atau menyebabkan supaya disenggarakan dalam bentuk yang sedia untuk diakses dan boleh ditukarkan kepada tulisan.
- 3.4.3 Mesyuarat secara tetap patut diadakan dengan Penasihat Syariah untuk menyelesaikan apa-apa perkara dalaman berkaitan Syariah yang timbul daripada operasi harian.
- 3.4.4 Penasihat Syariah patut secara berkala dan sekurang-kurangnya secara tahunan, menyemak semula, mengendors dan meluluskan operasi Organisasi Peserta Islam sebagai patuh Syariah.

#### **4. Penyeliaan Organisasi Peserta Islam pada Peringkat Prakelulusan dan Pascakelulusan.**

##### **4.1 Peringkat prakelulusan**

Sebelum diberikan kelulusan, sesebuah Organisasi Peserta Islam patut memastikan bahawa aktiviti yang akan dijalankan oleh Organisasi Peserta Islam setelah mendapat kelulusan akan mematuhi Syariah sebagaimana panduan yang diberikan oleh Penasihat Syariah.

##### **4.2 Peringkat pascakelulusan**

Aktiviti-aktiviti Organisasi Peserta Islam dan Wakil Peniaga masing-masing yang merangkumi, antara lainnya, aktiviti urus niaga dan operasi, fungsi yang berkaitan dengan pematuhan dan penyeliaan di lapangan serta di luar kawasan lapangan, patut diselia oleh Penasihat Syariah seperti yang dinyatakan dalam perenggan 3.3.2.

#### **5. Pematuhan berhubung dengan Operasi, Sistem dan Tatacara**

- 5.1 Sesebuah Organisasi Peserta Islam patut mewujudkan dan melaksanakan dasar, sistem, tatacara operasi dan kawalan dalaman yang mencukupi berhubung dengan operasi perniagaan hariannya bagi perkhidmatan pembrokeran saham Islam untuk memastikan operasi perniagaan itu mematuhi Syariah. Tindakan ini juga untuk memastikan bahawa risiko-risiko Syariah yang dikaitkan dengan apa-apa urusan berhubung dengan perkhidmatan pembrokeran Islam diuruskan dengan betul.
- 5.2 Berkenaan dengan sesebuah Organisasi Peserta yang menjalankan perkhidmatan jendela Islam, sistem dan kawalan sepatutnya disediakan untuk memastikan perkhidmatan pembrokeran saham Islam tersebut dikenal pasti dengan betul bagi membezakannya daripada perkhidmatan pembrokeran saham konvensional dan perniagaan konvensional lain yang dijalankan oleh Organisasi Peserta tersebut.
- 5.3 Sesebuah Organisasi Peserta Islam patut, pada setiap masa, mematuhi Syariah dalam menjalankan perkhidmatan pembrokeran saham, termasuk mematuhi prinsip-prinsip berikut:
- 5.3.1 **Larangan Riba**
- (i) **Riba atas akaun yang dibuka, dikendalikan atau disenggarakan oleh Organisasi Peserta Islam:** Dalam apa-apa keadaan sekalipun, melainkan dibenarkan sebaliknya secara nyata oleh SAC bagi SC, SAC bagi BNM atau mana-mana badan penetapan piawai Syariah yang lain, mana-mana akaun yang dibuka, dikendalikan atau disenggarakan oleh Organisasi Peserta Islam, sama ada untuk klien Organisasi Peserta Islam atau untuk Organisasi Peserta Islam itu sendiri, tidak boleh terakru atau dikaitkan dengan faedah. Akaun yang disenggarakan oleh Organisasi Peserta Islam tersebut menurut seksyen 111 CMSA sepatutnya merupakan akaun patuh Syariah.
- (ii) **Pembiayaan:** Semua pembiayaan yang diambil oleh Organisasi Peserta Islam untuk Organisasi Peserta Islam itu sendiri atau ditawarkan oleh Organisasi Peserta Islam kepada Kliennya, contohnya, pembiayaan margin dan pembiayaan budi bicara, berhubung dengan perkhidmatan pembrokeran saham Islam yang

diberikan oleh Organisasi Peserta Islam tersebut, patut dihadkan kepada pembiayaan patuh Syariah sahaja.

- (iii) **Tiada faedah dikenakan bagi penyelesaian dagangan:** Faedah atau apa-apa caj yang lain yang berfungsi sebagai faedah atau penalti berhubung dengan apa-apa amaun belum jelas menurut penyelesaian dagangan adalah dilarang. Sekiranya terdapat kerugian yang berpunca daripada penyelesaian dagangan bagi transaksi kontra, contohnya, kerugian kontra, maka tiada faedah yang patut dikenakan ke atas Klien bagi amaun yang kena dibayar kepada Organisasi Peserta Islam itu disebabkan kerugian kontra tersebut. Organisasi Peserta Islam tersebut hanya layak untuk mendapatkan kembali amaun prinsipal yang berhubung dengan dagangan kontra dan *ta'widh*, jika berkenaan.

#### 5.3.2 Pengasingan dana

- (i) Semua dana yang disenggarakan oleh Organisasi Peserta yang menyediakan perkhidmatan jendela Islam, sama ada untuk Organisasi Peserta itu sendiri atau untuk Kliennya berkenaan dengan perkhidmatan pembrokeran saham Islam, patut diasingkan daripada dana yang disenggarakan bagi perkhidmatan pembrokeran saham konvensional.
- (ii) Bagi perkhidmatan jendela Islam, Organisasi Peserta Islam patut memastikan bahawa akaun perdagangan Klien yang berada dalam perkhidmatan jendela Islam ditandakan dengan jelas dan digunakan sebagai akaun perdagangan bagi tujuan perkhidmatan jendela Islam sahaja.
- (iii) Bagi perkhidmatan jendela Islam, Organisasi Peserta Islam patut menyediakan kawalan yang mencukupi untuk memastikan bahawa akaun perdagangan Islam tersebut hanya boleh menguruskan sekuriti patuh Syariah.

- 5.3.3 **Ta'widh atau pampasan bagi pembayaran lewat dan ingkar:** Bagi Klien yang ingkar dalam pembayaran mereka atau berlengah-lengah dalam membuat pembayaran kepada Organisasi Peserta Islam berkenaan dengan dagangan yang dilaksanakan oleh

- Organisasi Peserta Islam tersebut, maka Organisasi Peserta Islam itu boleh mengenakan *ta'widh* ke atas pembayaran lewat tersebut. *Ta'widh* atau pampasan boleh dikenakan sekiranya berlaku kelewatan pembayaran oleh Klien untuk menyelesaikan kerugian kontra yang belum dibayar bagi perdagangan normal dan pembayaran prinsipal atau keuntungan bagi pembiayaan margin Islam pada kadar dan mengikut cara yang ditetapkan oleh SAC bagi SC, SAC bagi BNM atau mana-mana badan penetapan piawai Syariah yang lain. Kadar tersebut tidak boleh dikompau.
- 5.3.4 ***Ibra'***: Dalam hal penyelesaian awal yang dipilih oleh Klien berhubung dengan pembiayaan yang diperoleh daripada sesebuah Organisasi Peserta Islam berdasarkan kontrak pertukaran (*'uqud mu'awadhat*) Organisasi Peserta Islam patut memberikan rebat (*ibra'*). Kehendak-kehendak yang disediakan dalam Garis Panduan berkenaan dengan *Ibra'* untuk Pembiayaan Berdasarkan Penjualan yang dikeluarkan oleh BNM patut dipatuhi oleh Organisasi Peserta Islam.
- 5.3.5 **Pampasan lain**: Bagi apa-apa anomali daripada sesuatu dagangan normal yang memerlukan pengaturan alternatif, Organisasi Peserta Islam yang terkesan tersebut dan/atau Kliennya patut diberikan pampasan bagi kerugian sebenar dan tidak patut mendapat manfaat atau memperoleh apa-apa keuntungan yang material.
- 5.3.6 **Pelaburan**: Pelaburan proprietari, sama ada pelaburan jangka pendek atau pelaburan jangka panjang bagi Organisasi Peserta Islam patut dihadkan kepada hanya pelaburan yang patuh Syariah, seperti yang diendorskan oleh SAC bagi SC atau sekuriti yang diendorskan sebagai sekuriti patuh Syariah oleh bursa yang diiktiraf, mana-mana badan penetapan piawai Syariah yang lain atau Penasihat Syariah, sama ada di Malaysia atau di mana-mana sahaja.
- 5.3.7 **Sistem**: Sistem yang diguna pakai dan dikendalikan oleh Organisasi Peserta Islam patut, sedapat mungkin, memudahkan dan menyokong pelaksanaan aktiviti dan operasi Organisasi Peserta Islam mengikut cara yang patuh Syariah. Sebagai contoh, sistem perdagangan yang diguna pakai dan dikendalikan oleh Organisasi Peserta Islam sepatutnya dapat mengenal pasti atau menandakan sekuriti yang patuh Syariah daripada senarai sekuriti tersedia yang boleh didagangkan di Bursa Securities. Modul kewangan

yang diguna pakai dan dikendalikan di sistem pejabat belakang sepatutnya memudahkan pematuhan hal-hal kewangan Organisasi Peserta Islam menurut Syariah.

- 5.3.8 **Cagaran atau sumbangan yang dibenarkan:** Sekiranya Peserta Penjelasan Perdagangan perlu memberikan cagaran atau sumbangan kepada Pusat Penjelasan, Peserta Penjelasan Perdagangan patut memastikan cagaran atau sumbangan tersebut adalah bersifat patuh Syariah.
- 5.3.9 **Penyelesaian melalui institusi kewangan Islam:** Bagi proses penjelasan dan penyelesaian dagangan untuk Klien, Peserta Penjelasan Perdagangan patut menjelaskan dan menyelesaikan dagangan melalui institusi kewangan Islam. Oleh itu, Peserta Penjelasan Perdagangan patut membuka akaun bank Islam dengan mana-mana bank Islam yang terdapat dalam senarai yang diluluskan oleh BNM, bagi tujuan tersebut.
- 5.3.10 **Nota Kontrak:** Pemindahan pemilikan sekuriti disahkan melalui pengeluaran Nota Kontrak oleh Organisasi Peserta kepada Kliennya. Dalam hal ini, Organisasi Peserta Islam mesti mengeluarkan Nota Kontrak kepada Klien dan Nota Kontrak tersebut mesti mematuhi peraturan yang dikeluarkan di bawah CMSA berkenaan dengan Nota Kontrak dan mesti memastikan bahawa terma-terma yang digunakan dalam Nota Kontrak patut mematuhi Syariah.
- 5.3.11 **Obligasi zakat:** Zakat ialah satu cara yang ditetapkan dalam Islam untuk menyebarkan dan mengagihkan kekayaan kepada orang yang memerlukan dalam komuniti. Pembayaran zakat, seperti yang sedemikian akan menyebabkan harta kekayaan seseorang diberkati Allah. Sesebuah Organisasi Peserta Islam boleh mendapatkan panduan daripada Penasihat Syariahnya dan/atau pihak berkuasa yang bersesuaian seperti Pusat Pungutan Zakat, Majlis Agama Islam Wilayah Persekutuan ("PPZ-MAIWP"), Lembaga Zakat Selangor, Majlis Agama Islam Selangor ("LZS-MAIS"), serta Jabatan Wakaf, Zakat dan Haji, Jabatan Perdana Menteri ("JAWHAR") berkenaan dengan hal-hal zakat.

## **6. Audit**

- 6.1 Jabatan yang menjalankan fungsi audit dalaman untuk Organisasi Peserta Islam patut menjalankan audit berhubung dengan perkhidmatan pembrokeran saham Islam bagi Organisasi Peserta Islam. Tujuan audit adalah untuk memeriksa, melaporkan dan menilai kecukupan dan kecekapan pengurusan, operasi dan kawalan dalaman Organisasi Peserta Islam tersebut demi memastikan kualiti dan integriti perkhidmatan pembrokeran saham Islam yang diberikan kepada Klien Organisasi Peserta serta memastikan pematuhannya kepada Amalan-amalan Terbaik, konsep Syariah dan arahan yang dikeluarkan oleh SAC bagi SC, SAC bagi BNM atau mana-mana badan penetapan piawaian Syariah yang lain, sebagaimana yang disemak semula dari semasa ke semasa.
- 6.2 Bagi tujuan yang ditetapkan dalam perenggan 6.1, Organisasi Peserta Islam patut memastikan bahawa terdapat dasar audit, tatacara dan sumber yang mencukupi untuk menjalankan fungsi-fungsi yang ditetapkan dalam perenggan 6.1.
- 6.3 Personel audit dalaman digalakkan untuk melengkapkan diri mereka dengan pengetahuan yang diperlukan berhubung dengan aktiviti-aktiviti yang dikaitkan dengan perkhidmatan pembrokeran saham Islam, Amalan-amalan Terbaik dan konsep Syariah serta arahan yang dikeluarkan oleh SAC bagi SC, SAC bagi BNM atau mana-mana badan penetapan piawaian Syariah yang lain, sebagaimana yang disemak semula dari semasa ke semasa, supaya mereka dapat menjalankan kewajipan masing-masing dengan efektif.

## **7. Fungsi Pematuhan**

- 7.1 Ketua Pematuhan bagi Organisasi Peserta Islam patut memantau pematuhan Organisasi Peserta Islam dengan Amalan-amalan Terbaik ini dan konsep Syariah serta arahan yang dikeluarkan oleh SAC bagi SC, SAC bagi BNM atau mana-mana badan penetapan piawaian Syariah yang lain, sebagaimana yang disemak semula dari semasa ke semasa dan patut melaporkan apa-apa ketidakpatuhan Syariah oleh Organisasi Peserta Islam dengan Amalan-amalan Terbaik ini dan konsep Syariah serta arahan yang dikeluarkan oleh SAC bagi SC, SAC bagi BNM atau mana-mana badan penetapan piawaian Syariah yang lain (“dapatan pematuhan”) secara terus kepada lembaga pengarah Organisasi Peserta Islam selepas berunding dengan Penasihat Syariah.

7.2 Pelaporan dapatan pematuhan seperti yang dinyatakan dalam perenggan 7.1 tidak perlu ditunjukkan dalam laporan pematuhan bulanan yang dikehendaki diserahkan oleh Organisasi Peserta di bawah Kaedah-kaedah Bursa Securities.

## **8. Pengesahan Syariah**

8.1 Organisasi Peserta Islam patut, secara tahunan, memperoleh pengesahan Syariah daripada Penasihat Syariah yang menyatakan bahawa organisasinya menyediakan perkhidmatan pembrokeran saham Islam dan bahawa pengurusan, operasi dan kawalan dalamannya mematuhi Amalan-amalan Terbaik dan konsep Syariah serta arahan yang dikeluarkan oleh SAC bagi SC atau SAC bagi BNM, sebagaimana yang disemak semula dari semasa ke semasa. Pengesahan Syariah patut setidak-tidaknya mengguna pakai format seperti yang disediakan di **Lampiran 1**.

8.2 Tanpa pengesahan Syariah tahunan di bawah perenggan 8.1 di atas, sesebuah Organisasi Peserta Islam tidak boleh menggambarkan organisasinya sebagai sebuah Organisasi Peserta Islam atau mengiklankan perkhidmatan pembrokeran saham patuh Syariahnya.

## **9. Lembaga Pengarah**

9.1 Tanggungjawab bagi memastikan bahawa Organisasi Peserta Islam mematuhi Syariah dan arahan yang dikeluarkan oleh SAC bagi SC, SAC bagi BNM atau mana-mana badan penetapan piawaian Syariah yang lain dalam peruntukan perkhidmatan pembrokeran saham Islam sepatutnya menjadi tanggungjawab muktamad lembaga pengarah Organisasi Peserta Islam tersebut.

## **10. Ketelusan**

10.1 Sesebuah Organisasi Peserta Islam patut, berhubung dengan perkhidmatan pembrokeran saham Islam, menunjukkan dengan jelas kepada semua Klien organisasinya sama ada organisasinya menawarkan perkhidmatan pembrokeran saham Islam secara sepenuhnya atau perkhidmatan secara jendela Islam.



**11. [Dipotong]**

**12. Pengiklanan**

12.1 Sesebuah Organisasi Peserta Islam boleh mengiklankan perkhidmatan pembrokeran saham Islam dengan syarat bahawa organisasi itu mematuhi kehendak-kehendak yang ditetapkan oleh Bursa Securities berkaitan dengan pengiklanan pada setiap masa dan patut memastikan bahawa pengiklanan tersebut atau apa-apa kolateral pemasaran yang dikeluarkan oleh Organisasi Peserta Islam tidak mempunyai apa-apa elemen yang bercanggah dengan Syariah.

**13. Takaful/Insurans**

13.1 Sesebuah Organisasi Peserta Islam patut berusaha bersungguh-sungguh untuk menggunakan takaful dalam semua situasi. Apa-apa pengecualian patut dibentangkan kepada Penasihat Syariah bagi mendapatkan persetujuan.

**14. Lain-lain**

14.1 Organisasi Peserta Islam patut berunding dengan Penasihat Syariahnya bagi mendapatkan penyelesaian tentang apa-apa isu atau transaksi lain yang tidak dinyatakan di atas.

**F. PERDAGANGAN BUDI BICARA SYARIAH**

**1. Akaun Budi Bicara Syariah**

1.1 Pembukaan Akaun Budi Bicara Syariah yang berasingan daripada akaun perdagangan baharu atau yang sedia ada, dengan Organisasi Peserta Islam sepatutnya memastikan bahawa Akaun Budi Bicara Syariah kepunyaan kliennya dalam perkhidmatan jendela Islam ditandakan dengan jelas dan digunakan sebagai Akaun Budi Bicara Syariah untuk tujuan perkhidmatan jendela Islam sahaja.

**2. Pematuhan Konsep Syariah dan Arahan yang dikeluarkan oleh SAC bagi SC atau SAC bagi BNM**

2.1 Rujuk Seksyen E - Item 5.3 di atas.

**3. Kontrak Syariah yang Terpakai**

**3.1 *Wakalah***

3.1.1 *Wakalah* merujuk satu kontrak, apabila satu pihak yang bertindak sebagai prinsipal (*muwakkil*), membenarkan pihak yang satu lagi menjadi ejennya (*wakil*) bagi melaksanakan tugas tertentu berkenaan dengan perkara yang boleh diwakilkan, dengan atau tanpa dikenakan fi.

3.1.2 Di bawah prinsip *wakalah*, Organisasi Peserta Islam boleh mengenakan fi *wakalah* kepada kliennya. Organisasi Peserta Islam dan Kliennya boleh saling bersetuju supaya fi *wakalah* dikira sebagai amaun tetap atau sebagai peratusan ke atas nilai aset atau portfolio di bawah pengurusan.

3.1.3 Struktur *wakalah* dirangka berdasarkan perdagangan budi bicara Syariah dengan penyesuaian seperti yang digambarkan di bawah:

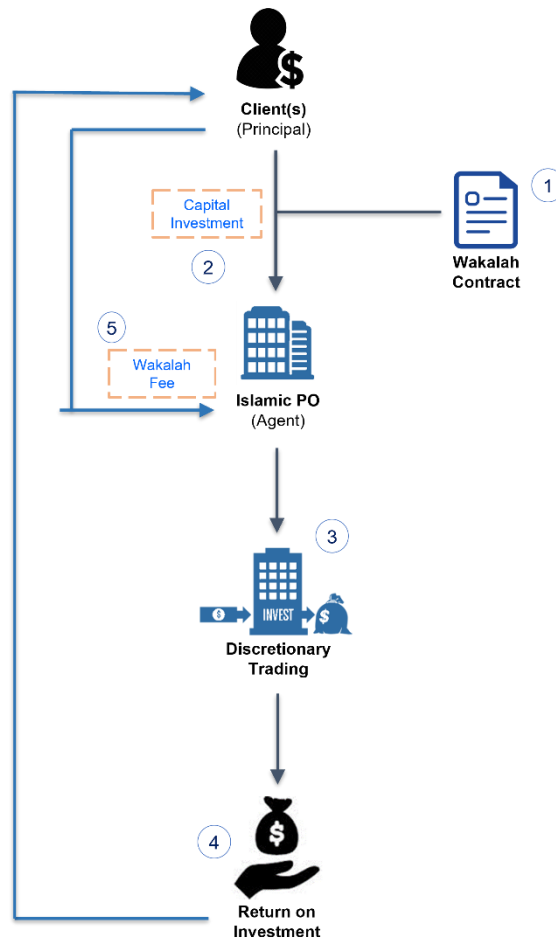

- (1) Klien sebagai prinsipal boleh membuat perjanjian *Wakalah* bagi melantik Organisasi Peserta Islam sebagai ejen pelaburan untuk menguruskan pelaburan bagi pihak Klien di bawah rangka kerja perdagangan budi bicara berdasarkan terma dan syarat yang dipersetujui.
- (2) Klien akan menyediakan modal pelaburan kepada Organisasi Peserta Islam untuk dilaburkan dalam sekuriti patuh Syariah.
- (3) Organisasi Peserta Islam akan melaburkan modal itu bagi pihak Klien.
- (4) Klien akan menerima pulangan daripada pelaburan selepas masa yang ditetapkan yang telah dipersetujui dalam kontrak *wakalah*.
- (5) Organisasi Peserta Islam boleh mengenakan fi *wakalah* ke atas Klien.

- (6) Sekiranya pulangan dijangka gagal dicapai atau jika menanggung kerugian, ejen (wakil) tidak akan bertanggung melainkan berlaku salah laku (*ta'addi*), kecuaiian (*taqsir*) dan pelanggaran terma-terma tertentu (*mukhalafah al-shurut*).

### 3.2 **Mudarabah**

3.2.1 Di bawah prinsip *mudarabah*, Organisasi Peserta Islam boleh mengadakan pengaturan dengan Klien untuk menerima sebahagian keuntungan daripada Akaun Budi Bicara Syariah Klien.

3.2.2 Keuntungan tidak boleh ditetapkan dalam bentuk peratusan tertentu daripada modal.

3.2.3 Struktur *mudarabah* dirangka berdasarkan perdagangan budi bicara Syariah dengan penyesuaian seperti yang digambarkan di bawah:

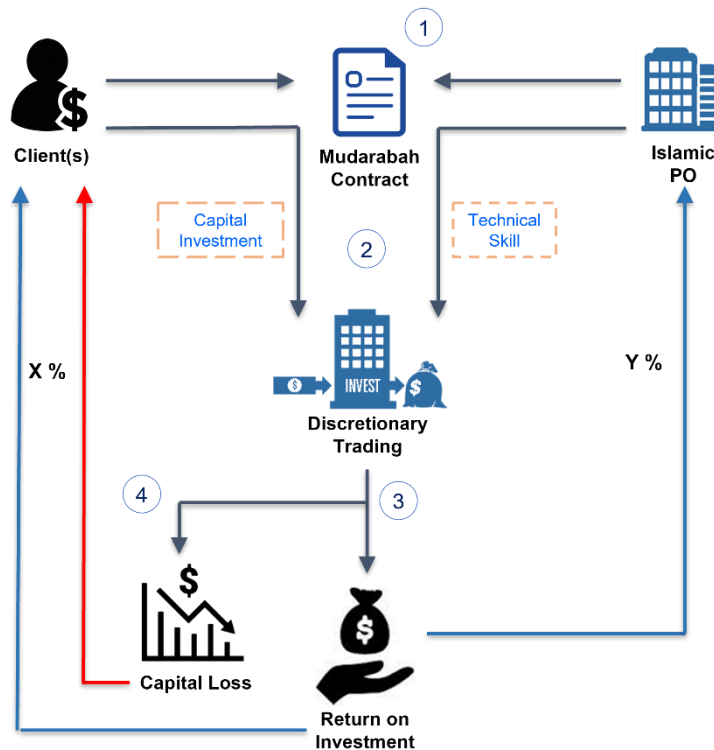

- (1) Klien (*rabbul mal*) akan membuat perjanjian *mudarabah* dengan Organisasi Peserta Islam (*mudarib*).
- (2) Klien akan menyediakan modal pelaburan, manakala Organisasi Peserta Islam akan bertindak sebagai pengurus yang akan memberikan sumbangan dalam bentuk kemahiran dan pengetahuan kepada usaha niaga ini.
- (3) Apa-apa hasil (keuntungan) yang diperolehi daripada usaha niaga ini akan dikongsi berdasarkan nisbah yang dipersetujui bersama oleh Organisasi Peserta Islam dan Kliennya.
- (4) Apa-apa kerugian akan ditanggung sepenuhnya oleh Klien dengan syarat bahawa kerugian tersebut bukan disebabkan oleh salah laku (*ta`addi*), kecuaiian (*taqsir*) atau pelanggaran terma-terma tertentu (*mukhalafah al-shurut*) oleh *mudarib*.

### 3.3 **Musarakah**

- 3.3.1 Di bawah model *musarakah* Organisasi Peserta Islam dan Kliennya akan membuat perjanjian perkongsian berkontrak (*shirkah al-aqd*), dengan kedua-dua pihak melabur sejumlah wang sebagai modal dan berkongsi keuntungannya mengikut perjanjian.
- 3.3.2 Pihak dalam kontrak *musarakah* boleh bersetuju untuk melantik satu pihak sahaja yang akan bertindak sebagai pihak yang mengurus, dan dalam hal ini Organisasi Peserta Islam. Pihak yang mengurus mungkin berhak mendapat saraan yang dipersetujui selain bahagiannya dalam keuntungan sebagai pihak dalam kontrak *musarakah*.
- 3.3.3 Nisbah perkongsian untung antara semua pihak dalam kontrak *musarakah* boleh, sama ada berkadar dengan sumbangan modal setiap pihak atau sebagaimana yang dipersetujui bersama semasa penubuhan perkongsian.
- 3.3.4 Atas persetujuan bersama semua pihak dalam kontrak *musarakah*, nisbah perkongsian untung boleh dipinda sepanjang tempoh perkongsian.

- 3.3.5 Kedua-dua pihak dalam kontrak *musyarakah* boleh memberikan persetujuan agar nisbah perkongsian untung didasarkan kepada ambang keuntungan yang ditetapkan. Jika keuntungan sebenar adalah di bawah/bersamaan atau melebihi nilai ambang, nisbah perkongsian untung yang berbeza boleh digunakan.
- 3.3.6 Kerugian ditanggung oleh semua pihak secara berkadaran dengan sumbangan modal masing-masing untuk kontrak *musyarakah*.
- 3.3.7 Kerugian yang ditanggung kerana salah urus, kecuaiian atau salah laku akan menyebabkan Organisasi Peserta Islam bertanggunggan.
- 3.3.8 Struktur *musyarakah* berdasarkan perdagangan budi bicara Syariah adalah seperti yang digambarkan di bawah:

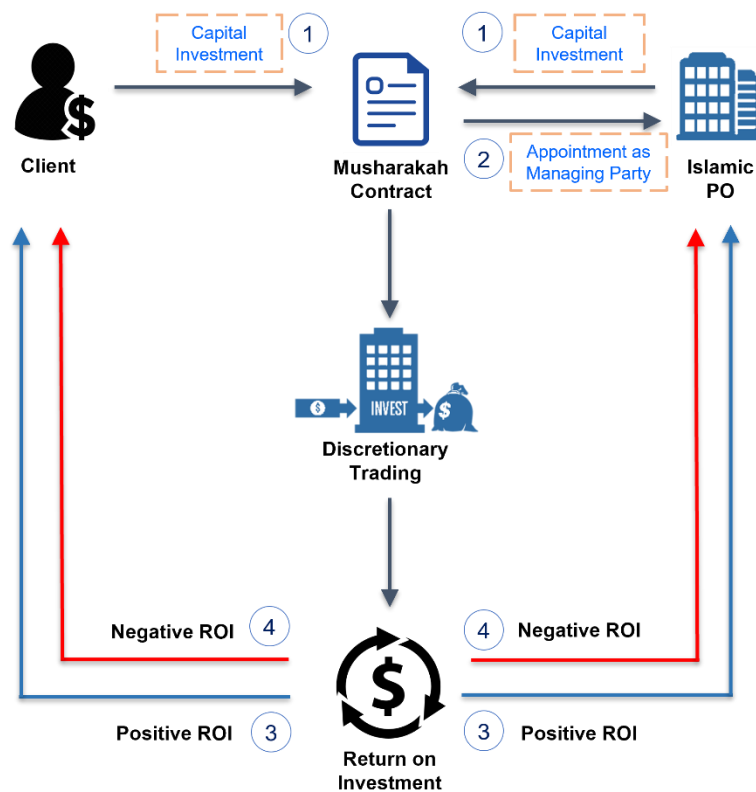

- (1) Klien dan Organisasi Peserta Islam membuat kontrak *musyarakah*, menyediakan modal pelaburan masing-masing.
  - (2) Klien dalam kontrak *musyarakah* bersetuju melantik Organisasi Peserta Islam sebagai pihak pengurusan tunggal bagi dana yang dikumpul.
  - (3) Pengagihan pulangan pelaburan yang positif adalah menurut perenggan 3.3.2 hingga perenggan 3.3.5 yang dinyatakan di atas.
  - (4) Pulangan pelaburan yang negatif akan ditanggung oleh semua pihak dalam kontrak *musyarakah* sebagaimana yang disebut dalam perenggan 3.3.6 dan perenggan 3.3.7. Kerugian yang ditanggung kerana salah laku (*ta`addi*), kecuaiian (*taqsir*) atau pelanggaran terma-terma tertentu (*mukhalafah al-shurut*) akan menjadikan pihak pengurusan bertanggung.
- 3.4 Kontrak di atas tidak lengkap dan Organisasi Peserta Islam boleh merujuk Penasihat Syariah atau Jawatankuasa Syariah masing-masing untuk apa-apa kontrak lain yang bersesuaian dengan struktur perdagangan budi bicara mereka.
- 3.5 Mana-mana kontrak Syariah selain di atas yang digunakan untuk struktur perdagangan budi bicara patut dikemukakan kepada Jawatankuasa Syariah Bursa Malaysia untuk makluman.
- 4. Audit**
- 4.1 Rujuk Seksyen E - Item 6.3 di atas.
- 5. Fungsi Pematuhan**
- 5.1 Rujuk Seksyen E - Item 7.1 dan Item 7.2 di atas.
- 6. Pengesahan Syariah**
- 6.1 Organisasi Peserta Islam patut, secara tahunan, memperoleh pengesahan Syariah daripada Penasihat Syariahnya yang menyatakan bahawa Organisasi Peserta Islam menyediakan perkhidmatan perdagangan budi bicara Syariah dan bahawa organisasinya

mematuhi Amalan-amalan Terbaik ini dan konsep Syariah serta arahan yang dikeluarkan oleh SAC bagi SC, SAC bagi BNM atau mana-mana badan penetapan Syariah yang lain, sebagaimana yang disemak semula dari semasa ke semasa.

- 6.2 Tanpa pengesahan Syariah tahunan di bawah perenggan 6.1 di atas, Organisasi Peserta Islam tidak boleh menggambarkan organisasinya sebagai sebuah Organisasi Peserta Islam atau mengiklankan perkhidmatan perdagangan budi bicara Syariahnya.

## **7. Rujukan tentang Perdagangan Budi Bicara**

Bagi peraturan penting berhubung dengan perdagangan budi bicara, sila rujuk:

- (i) Kaedah 5.16A, Bab 5 dalam Kaedah-kaedah Bursa Malaysia Securities:  
[https://www.bursamalaysia.com/sites/5d809dcf39fba22790cad230/assets/60dbf77a5b711a7bcdf033a5/CHAPTER\\_5\\_30.6.2021\\_.pdf](https://www.bursamalaysia.com/sites/5d809dcf39fba22790cad230/assets/60dbf77a5b711a7bcdf033a5/CHAPTER_5_30.6.2021_.pdf)
- (ii) Arahan No. 2.01(2)-006, 3.36-001 dan 5-001 dalam Arahan-arahan dan Panduan bagi Organisasi Peserta:  
[https://www.bursamalaysia.com/sites/5d809dcf39fba22790cad230/assets/60dbf88f39fba2389a5d0bea/POs\\_Directives\\_and\\_Guidance\\_30\\_June\\_2021\\_.pdf](https://www.bursamalaysia.com/sites/5d809dcf39fba22790cad230/assets/60dbf88f39fba2389a5d0bea/POs_Directives_and_Guidance_30_June_2021_.pdf)

## **G. PENJUALAN DAN PEMBELIAN SEKURITI ISLAM –TRANSAKSI TERUNDING (ISSBNT)**

1. Model ISSBNT merupakan alternatif patuh Syariah kepada Model konvensional Pinjaman dan Peminjaman Sekuriti – Transaksi Terunding (SBLNT). Model ISSBNT dirangka berdasarkan dua transaksi jualan (*bai'*) mutlak yang mengandungi ciri-ciri dua janji satu pihak/aku janji (*wa`dan*), opsiyen bersyarat (*khiyar al-sharat*) dan peruntukan cagaran sebagai jaminan bagi keterhutangan.
2. Struktur ISSBNT dirangka berdasarkan SBLNT dengan penyesuaian seperti yang digambarkan di bawah:



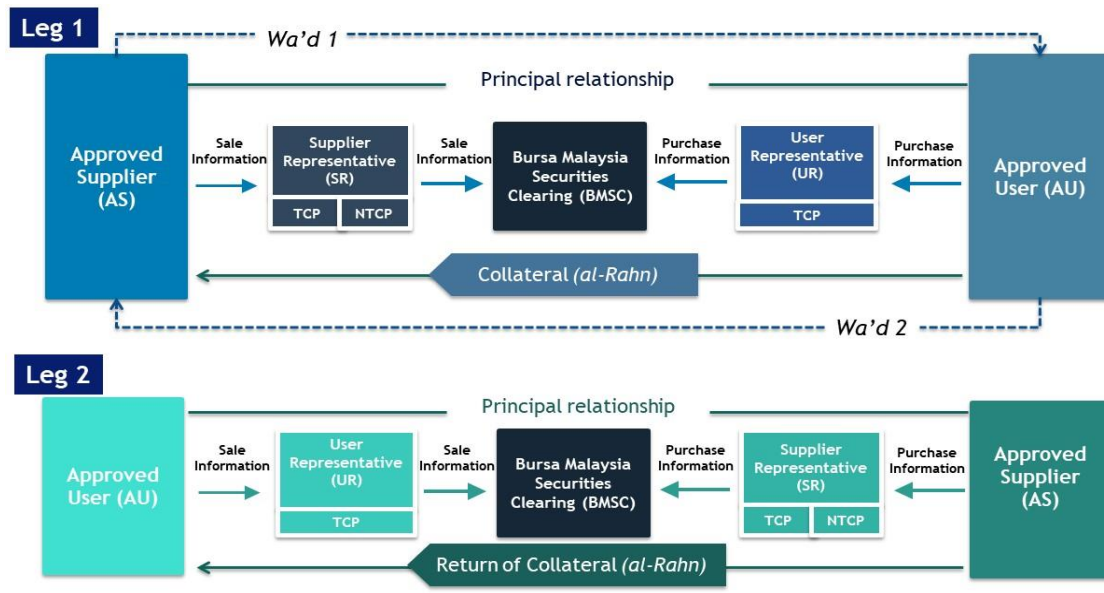

3. Bagi peraturan penting berhubung dengan ISSBNT, sila rujuk Bab 9 dalam Kaedah-kaedah Bursa Malaysia Securities Clearing:

[https://www.bursamalaysia.com/sites/5d809dcf39fba22790cad230/assets/5fcd926339fba27f5fe6cd3d/Chapter\\_9\\_-\\_201207\\_Expansion\\_of\\_MM.pdf](https://www.bursamalaysia.com/sites/5d809dcf39fba22790cad230/assets/5fcd926339fba27f5fe6cd3d/Chapter_9_-_201207_Expansion_of_MM.pdf)

4. Untuk maklumat lanjut tentang ISSBNT, sila rujuk soalan lazim tentang ISSBNT dalam pautan berikut:

[https://www.bursamalaysia.com/reference/faqs/islamic\\_market/faqs\\_on\\_issbnt](https://www.bursamalaysia.com/reference/faqs/islamic_market/faqs_on_issbnt)

<b>AMALAN-AMALAN TERBAIK DALAM PERKHIDMATAN PEMBROKERAN SAHAM ISLAM YANG DIJALANKAN OLEH ORGANISASI PESERTA</b>	<b>No. 7.16-001</b>
---	---------------------

**LAMPIRAN 1: PENYATA PENGESAHAN SYARIAH TAHUNAN**

**PENGESAHAN SYARIAH TAHUNAN**

Dengan nama Allah, yang Maha Pemurah, Maha Mengasihani

Bagi mematuhi Amalan-amalan Terbaik dalam Perkhidmatan Pembrokeran Saham yang dijalankan oleh Organisasi Peserta, saya/kami mengemukakan pengesahan berikut:

Saya/Kami telah menyemak prinsip dan kontrak-kontrak yang berkaitan dengan transaksi dan aplikasi yang diperkenalkan oleh [ *nama Organisasi Peserta Islam* ] semasa tempoh kewangan berakhir [ *tarikh bulan tahun* ]. Saya/Kami juga telah menjalankan tinjauan untuk memberikan satu pendapat sama ada [ *nama Organisasi Peserta Islam* ] telah mematuhi atau tidak, ketetapan Syariah yang dikeluarkan oleh Majlis Penasihat Syariah bagi Suruhanjaya Sekuriti Malaysia dan Majlis Penasihat Syariah bagi Bank Negara Malaysia, serta nasihat Syariah yang kami berikan.

Pihak pengurusan [ *nama Organisasi Peserta Islam* ] bertanggungjawab memastikan bahawa organisasi ini menjalankan perkhidmatan pembrokeran saham Islam menurut prinsip Syariah. Saya/Kami bertanggungjawab memberikan satu pendapat bebas, berdasarkan pemeriksaan yang kami lakukan terhadap operasi [ *nama Organisasi Peserta Islam* ] dan mengemukakan laporan kepada anda.

Saya/Kami telah menilai secara berkala laporan semakan pematuhan Syariah yang dilaksanakan oleh pegawai pematuhan dan laporan audit Syariah yang dilaksanakan oleh juru audit dalaman sebagaimana yang dikemukakan kepada kami dan telah memeriksa, secara ujian, transaksi, dokumentasi dan tatacara berkaitan yang diterima pakai oleh [ *nama Organisasi Peserta Islam* ].

Semakan pematuhan dan audit Syariah tersebut telah dirancang dan dilaksanakan bagi memastikan agar semua maklumat dan penerangan yang diperlukan telah diperolehi untuk menyediakan bukti yang mencukupi yang akan memberikan jaminan munasabah bahawa [ *nama Organisasi Peserta Islam* ] tidak melanggar mana-mana Syariah.

Saya/Kami juga mengesahkan bahawa setiap kejadian ketidakpatuhan Syariah yang dikemukakan kepada saya/kami, telah dimaklumi sewajarnya dan langkah-langkah pembetulan serta pencegahan telah diambil oleh pihak Pengurusan [ *nama Organisasi Peserta Islam* ] bagi mengelakkan kejadian yang sama daripada berulang pada masa hadapan. Mana-mana pendapatan tidak patuh Syariah juga telah dilupuskan untuk tujuan kebajikan setelah saya/kami memberikan kebenaran.

Berhubung dengan perkara di atas, berdasarkan maklumat yang diberikan dan didedahkan kepada kami, saya/kami, Penasihat Syariah untuk [ *nama Organisasi Peserta Islam* ], dengan ini mengesahkan bahawa perkhidmatan pembrokeran saham Islam dan operasi [ *nama Organisasi Peserta Islam* ] bagi tahun kewangan berakhir [ *tarikh bulan tahun* ] telah dijalankan dengan mematuhi Syariah.

Penasihat Syariah: .....

**AMALAN-AMALAN TERBAIK DALAM PERKHIDMATAN PEMBROKERAN  
SAHAM ISLAM YANG DIJALANKAN OLEH ORGANISASI PESERTA**

**No. 7.16-001**

(Nama: )

Berkaitan dengan : Kaedah 8.16  
Tarikh mula berkuat kuasa : 2 Mei 2013  
Dipinda : 29 Mei 2017 melalui R/R 5 tahun 2017, 1 Mac 2018 melalui R/R 3 tahun 2018, 21 Ogos 2020 melalui R/R 11 tahun 2020 dan 2 Oktober 2023 melalui R/R 6 tahun 2023  
No. Surat Pekeliling PO : R/R 9 tahun 2012, R/R 8 tahun 2011  
Rujuk juga Arahan No. : Arahan No.8-001

## 1. Kaedah 8.16

- (1) Kaedah ini menyatakan bahawa sesebuah Organisasi Peserta boleh menyediakan Akses Pasaran Terus jika Akses Pasaran Terus itu mematuhi kehendak-kehendak yang ditetapkan oleh Bursa.
- (2) Dalam menunaikan obligasi di bawah Kaedah tersebut, sesebuah Organisasi Peserta digalakkan untuk menerima pakai amalan terbaik yang dinyatakan di bawah.

### 1.1 Buku Panduan DMA

Amalan terbaik dalam menyediakan Akses Pasaran Terus dinyatakan dalam Buku Panduan DMA yang dikepilkan sebagai **Lampiran 1**.

[Amalan Terbaik Tamat]



**BURSA MALAYSIA SECURITIES BERHAD**  
**BUKU PANDUAN AKSES PASARAN TERUS**

## Semakan Dokumen

Versi	Pengarang	Perihal tentang Perubahan	Tarikh Kuat Kuasa
1.00	Perancangan Infrastruktur	<ul style="list-style-type: none"><li>• Diumumkan kepada Industri pada 6 November 2009.</li></ul>	9 November 2009
1.01	Perancangan Infrastruktur	<ul style="list-style-type: none"><li>• Penerangan tentang Seksyen C – 4.7, 4.8 dan 4.9</li><li>• Pemasukan Seksyen B – 3, 3.1 dan 3.2</li></ul>	17 Disember 2009
2.0	Operasi Bursa	<ul style="list-style-type: none"><li>• Potong Seksyen A, B, D dan E.</li><li>• Semak semula Seksyen C.</li></ul>	5 September 2011
3.0	<i>Regulatory Policy &amp; Advisory, Participants' Supervision, Technology &amp; Systems</i>	<ul style="list-style-type: none"><li>• Kemas kini seksyen berkenaan dengan Takrif dan Klien DMA – Kriteria dan Kehendak-kehendak</li></ul>	18 September 2012

## KANDUNGAN

LATAR BELAKANG .....	4
OBJEKTIF UTAMA .....	4
TAKRIF .....	4
<b>GARIS PANDUAN BERKENAAN DENGAN</b>	
<b>KEHENDAK-KEHENDAK PENGURUSAN RISIKO .....</b>	<b>5</b>
1. SYARAT-SYARAT UNTUK KESALINGHUBUNGAN KLIEN DMA .....	5
2. KEHENDAK-KEHENDAK KAWALAN DALAMAN PESERTA DMA .....	10
3. CONTOH-CONTOH PENYARING RISIKO PRADAGANGAN YANG BOLEH DILAKSANAKAN .....	14

## BUKU PANDUAN AKSES PASARAN TERUS

---

### LATAR BELAKANG

Akses Pasaran Terus (“DMA”) yang diperkenalkan oleh Bursa Malaysia Securities Bhd (“Bursa Securities”) akan membolehkan klien mempunyai akses elektronik terus kepada Dagangan Bursa, iaitu Sistem Perdagangan Automatik “Bursa Securities”. Kesambungan kepada Perdagangan Bursa melalui Antara Muka Pemrograman Aplikasi Terbuka (“API”) akan memberi pengguna kefleksibelan dan pilihan bagi sistem hadapan dan penyelesaian antara muka.

Rangka kerja kawal selia DMA mencakupi Kaedah-kaedah Bursa Securities, arahan-arahan berkenaan dengan penyaring risiko perdagangan dan Kod Keselamatan Teknologi Maklumat Bursa Malaysia versi 2.0 1998.

### OBJEKTIF UTAMA

Bursa Securities mengeluarkan “Buku Panduan Akses Pasaran Terus” (“Buku Panduan DMA”) dengan objektif berikut:

1. Untuk menegaskan obligasi utama Organisasi Peserta (“PO”) di bawah Kaedah-kaedah dan arahan-arahan berkenaan dengan penyaring risiko perdagangan berhubung dengan DMA.
2. Untuk menyediakan panduan kepada PO berkenaan dengan amalan-amalan yang disyorkan untuk dipatuhi berhubung dengan penunaian obligasi PO di bawah sebahagian Kaedah-kaedah dan arahan-arahan berkenaan dengan penyaring risiko perdagangan. Walaupun bukan mandatori, amalan-amalan yang disyorkan ini banyak memberikan maklumat berkenaan dengan piawaian minimum yang perlu dipatuhi oleh PO, dan boleh menerima pakai kawalan tambahan sebagaimana yang disifatkan patut, berhubung dengan perniagaan DMA masing-masing.

### TAKRIF

Melainkan dinyatakan selainnya, perkataan atau ungkapan yang ditakrifkan dalam Kaedah-kaedah Bursa Securities hendaklah, apabila digunakan dalam Buku Panduan DMA, mempunyai takrif yang sama.

“Akses Pasaran Terus” atau “DMA”	Kaedah 1.01 mentakrifkan DMA sebagai proses yang melaluinya pesanan untuk membeli atau menjual sekuriti, atau pengubahsuaian atau pembatalan pesanan, dikemukakan untuk pelaksanaan dalam ATS oleh Klien tanpa apa-apa gangguan atau pemasukan butiran oleh Wakil Peniaga.
“Peserta DMA”	PO yang menawarkan DMA.
“Klien DMA”	Kaedah 1.01 mentakrifkan Klien DMA sebagai orang yang dibenarkan untuk memasukkan pesanan DMA di bawah Kaedah 8.18.
“Pautan ASEAN”	Satu pautan perdagangan elektronik antara Bursa Securities dengan bursa ASEAN lain yang mengambil bahagian.



---

**GARIS PANDUAN BERKENAAN DENGAN KEHENDAK-KEHENDAK PENGURUSAN RISIKO****1. Syarat-syarat untuk Kesalinghubungan Klien DMA****1.1. Pengetahuan Klien berkenaan dengan proses untuk pengemukaan pesanan DMA ke dalam buku pesanan Bursa termasuk Undang-undang dan Kaedah-kaedah berhubung dengan Perdagangan di Pasaran Sekuriti Malaysia.**

1.1.1 Kaedah 8.18(1) memperuntukkan bahawa Peserta-peserta DMA hendaklah mengambil langkah-langkah yang munasabah untuk memastikan bahawa Klien DMA dan orang yang diberi kuasa oleh Klien DMA mempunyai:

- pengetahuan tentang proses memasukkan pesanan DMA ke dalam buku pesanan Bursa;
- pengetahuan tentang kehendak-kehendak dalam Kaedah-kaedah berhubung dengan perdagangan di pasaran; dan
- pengetahuan tentang undang-undang yang berkaitan dengan perdagangan di Pasaran

1.1.2 Bagi tujuan penunaian obligasi di bawah Kaedah 8.18(1), kami mengesyorkan agar Peserta DMA mempunyai tatacara yang tersedia untuk memastikan bahawa Klien DMA menunjukkan bahawa Klien DMA mempunyai pengetahuan tentang perkara-perkara yang dinyatakan dalam Kaedah 8.18(1) (rujuk perenggan 1.1.1 di atas). Sebagai contoh, tahap pengetahuan Klien DMA boleh dinilai dengan menanyakan soalan-soalan yang berkaitan dengan perkara yang dinyatakan dalam Kaedah 8.18(1). Peserta DMA tersebut juga sepatutnya melaksanakan tatacara penyemakan semula, seperti perbincangan dengan Klien DMA dan pengemaskinian, untuk memastikan bahawa tahap pengetahuan yang dikehendaki bagi Klien DMA, kekal memuaskan.

Dalam hal ini, kami mengesyorkan supaya Peserta DMA menyediakan kepada Klien DMAnya maklumat, panduan dan latihan<sup>1</sup> berkenaan dengan perkara-perkara berikut:

- Ciri-ciri dan kefungsiian Dagangan Bursa, iaitu fasa perdagangan, pemsasaan pasaran, mekanisme padanan, jenis pesanan, syarat-syarat pelaksanaan dan keadaan instrumen<sup>2</sup>;
- Spesifikasi kontrak bagi produk yang disenaraikan di Bursa Securities; dan
- Amalan perdagangan yang dilarang dan kesalahan perdagangan.

1.1.3 Berhubung dengan Klien DMA yang mengakses Dagangan Bursa melalui Internet (rujuk perenggan 1.2.2 di bawah), Peserta DMA boleh bergantung pada satu pengesahan daripada Klien DMA bahawa Klien tersebut dan orang yang diberi kuasa oleh Klien tersebut mempunyai pengetahuan tentang perkara-perkara yang dinyatakan dalam Kaedah 8.18(1).

---

<sup>1</sup> Keperluan untuk Peserta DMA melatih Klien DMA tentang kehendak-kehendak Kaedah-Kaedah Bursa berhubung dengan catatan pesanan dan perdagangan serta kehendak-kehendak lain yang terpakai, dan untuk memastikan bahawa penyemakan dan pengemaskinian Undang-undang, Kaedah-kaedah Bursa disampaikan dengan segera kepada Klien DMA, patut dimasukkan dalam Perjanjian antara Peserta DMA dengan Klien DMA. Rujuk perenggan 1.3.1 berkenaan dengan Syarat Perjanjian yang Disyorkan.

<sup>2</sup> Rujuk "Manual Perdagangan Organisasi Peserta" di laman web Bursa Malaysia di [http://www.bursamalaysia.com/website/bm/regulation/rules/bursa\\_rules/downloads/bm\\_cir\\_rr2\\_110411.pdf](http://www.bursamalaysia.com/website/bm/regulation/rules/bursa_rules/downloads/bm_cir_rr2_110411.pdf) di bawah R/R 2 tahun 2011.

## 1.2. Klien DMA – Kriteria dan Kehendak-kehendak

Rangka kerja kawal selia DMA mencakupi Kaedah-kaedah Bursa Securities dan arahan-arahan berkenaan dengan penyaring risiko pradagangan serta mengawal selia semua bentuk akses kepada Dagangan Bursa jika tiada campur tangan manual oleh PO. Hal ini merangkumi kesambungan terus kepada pelayan Sistem Pengurusan Pesanan Peserta DMA (“OMS”) atau akses kepada Dagangan Bursa melalui Pautan ASEAN untuk memudahkan penghalaan pesanan dan perdagangan algoritma oleh institusi bahagian belian (kadangkala dirujuk sebagai “akses terus”), dan perdagangan Internet untuk memudahkan penyertaan runcit dalam pasaran ekuiti Bursa Securities.

- 1.2.1 Klien DMA yang Mengakses Dagangan Bursa melalui suatu Peranti Akses yang disambungkan kepada pelayan OMS Peserta DMA atau melalui Pautan ASEAN.

Peserta DMA patut menghadkan apa-apa akses kepada Dagangan Bursa kepada Klien DMA yang tertakluk kepada Penilaian Wajar Klien (*Client Due Diligence* atau “CDD”).

Terdapat 2 jenis CDD - dipermudah dan dipertingkat. Klien bagi perniagaan yang bersifat dikawal selia boleh tertakluk kepada CDD yang dipermudahkan sementara Klien bagi perniagaan yang bersifat tidak dikawal selia boleh dibenarkan untuk membuat sambungan “secara terus” kepada pelayan OMS Peserta DMA atau untuk mengakses Dagangan Bursa melalui Pautan ASEAN hanya jika langkah-langkah CDD dipertingkat (rujuk perenggan 1.2.3 di bawah) dan pertimbangan teliti berkenaan dengan profil risiko klien telah dilakukan.

- 1.2.2 Klien DMA yang Mengakses Dagangan Bursa melalui Internet

Bursa Securities menjangkakan bahawa Klien yang mengakses pasaran melalui Internet (“Klien Internet”) akan terdiri terutamanya daripada klien runcit dan sepatutnya tertakluk kepada langkah-langkah CDD yang dipertingkat (rujuk perenggan 1.2.3 di bawah), melainkan jika jika terdapat keadaan pengurangan khas contohnya, jika maklumat boleh dipercayai berkenaan dengan Klien boleh diperoleh secara terbuka, atau jika Klien mempunyai rekod prestasi yang baik.

Klien Internet mesti dihubungkan melalui suatu pelayan Web tambahan, yang disambungkan kepada satu pelayan OMS. Pelayan Web tersebut boleh mengandungi ciri-ciri keselamatan yang dipertingkat dan kawalan/saringan pengurusan risiko tambahan.

- 1.2.3 Penelitian Wajar Klien DMA – Keperluan Kenali Klien Anda (“KYC”)

Kaedah 5.15 menghendaki sesebuah PO melaksanakan penelitian wajar bagi mengetahui fakta-fakta penting tentang Klien dan objektif pelaburannya serta keadaan kewangannya sebelum permulaan perdagangan. Keperluan untuk memantau dan melaporkan transaksi yang mencurigakan juga dinyatakan di bawah Akta Pencegahan Pengubahan Wang Haram 2001<sup>3</sup> dan Garis Panduan Pencegahan Pengubahan Wang Haram dan Pembiayaan Keganasan bagi Pengantara Pasaran Modal<sup>4</sup>

<sup>3</sup> <https://www.agc.gov.my/Akta/Vol.%2013/Act%20613.pdf>

<sup>4</sup> Edisi semakan yang dikeluarkan pada Januari 2007

[http://www.sc.com.my/eng/html/resources/guidelines/2007%20AMLAGL%20Final\\_1.pdf](http://www.sc.com.my/eng/html/resources/guidelines/2007%20AMLAGL%20Final_1.pdf)

## BUKU PANDUAN AKSES PASARAN TERUS

yang diterbitkan oleh Suruhanjaya. Dalam hal ini, Peserta DMA mesti memastikan bahawa semua langkah munasabah diambil untuk memastikan pematuhan kepada kehendak-kehendak KYC ini.

Kami mengesyorkan agar semua langkah munasabah sepatutnya diambil untuk mengenal pasti dengan tepat perniagaan dan latar belakang kewangan Klien DMA, serta objektif pelaburannya. Peserta DMA patut diyakinkan tentang integriti kewangan Klien DMA dan bahawa klien tersebut mempunyai sumber kewangan yang mencukupi untuk memenuhi semua obligasinya.

CDD dipertingkat patut dijalankan untuk klien yang mempunyai profil risiko lebih tinggi, sementara CDD yang dipermudah boleh dijalankan untuk klien yang mempunyai profil risiko lebih rendah contohnya, entiti terkawal. Langkah-langkah KYC yang diambil berhubung dengan keperluan kelayakan untuk Klien DMA sepatutnya dikaji semula secara tetap, sekurang-kurangnya secara tahunan. Data yang dicadangkan dan disyorkan untuk diperolehi bagi CDD dipermudah atau dipertingkat adalah seperti yang berikut:

Jenis Klien	CDD Dipermudah	CDD Dipertingkat
Individu	<ul style="list-style-type: none"> <li>● Kad Pengenalan atau pasport</li> <li>● Alamat – kediaman dan alamat tetap, jika berbeza</li> </ul>	<ul style="list-style-type: none"> <li>● Kad Pengenalan atau pasport</li> <li>● Alamat – kediaman dan alamat tetap, jika berbeza</li> <li>● Pekerjaan</li> <li>● Slip gaji bagi 3 bulan terakhir atau penyata cukai pendapatan atau penyata bank yang terkini</li> </ul>
Perbadanan	<ul style="list-style-type: none"> <li>● Notis pendaftaran</li> <li>● Perlembagaan (jika ada)</li> <li>● Resolusi Lembaga Pengarah bagi pembukaan akaun</li> <li>● Contoh tandatangan untuk penandatanganan yang diberi kuasa</li> </ul>	<ul style="list-style-type: none"> <li>● Notis pendaftaran</li> <li>● Perlembagaan (jika ada)</li> <li>● Resolusi Lembaga Pengarah bagi pembukaan akaun</li> <li>● Contoh tandatangan untuk penandatanganan yang diberi kuasa</li> <li>● Maklumat berkenaan dengan jenis perniagaan dan struktur korporatnya</li> <li>● Penyata kewangan beraudit dan/atau penyata</li> </ul>

## BUKU PANDUAN AKSES PASARAN TERUS

		<p style="text-align: right;">pengurusan kewangan yang terkini</p> <ul style="list-style-type: none"> <li>● Penyata bank bagi 3 bulan terakhir</li> <li>● Surat Kuasa Wakil (jika berkenaan)</li> </ul>
--	--	---

Dalam menjalankan perkara di atas, PO patut melaksanakan penelitian wajar dan berhati-hati dengan apa-apa tingkah laku yang mencurigakan yang mewajarkan penyiasatan atau pemeriksaan lanjut (dalam dokumen ini dirujuk sebagai “Bendera Merah”). Beberapa situasi Bendera Merah adalah seperti yang berikut:

- satu siri transaksi atau aktiviti yang tidak munasabah atau tidak rasional pada sifatnya (contohnya, sentiasa membeli dan menjual sekuriti dengan menanggung kerugian)
- permintaan klien untuk membayar pihak ketiga atau menerima pendanaan daripada pihak ketiga
- klien enggan memberikan kerjasama dalam menentusahkan identitinya
- klien sering membuat perubahan kepada arahan pembayaran pada saat-saat akhir
- pesanan diterima daripada orang lain, selain pemegang akaun tersebut.

PO patut memantau dengan sewajarnya keadaan lain yang meragukan yang mungkin melibatkan penyalahgunaan akaun klien, termasuk tetapi tidak terhad kepada kes-kes apabila beberapa akaun klien mempunyai alamat surat-menyurat yang sama.

Apa-apa maklumat yang tidak dapat dijelaskan patut sentiasa disiasat.

Penilaian secara berterusan tentang corak aktiviti klien yang dijangkakan sepanjang hubungan perniagaan dengan klien tersebut juga sepatutnya dipertimbangkan.

### 1.2.4 Rekod Klien DMA

Organisasi Peserta patut mengekalkan rekod yang berikut berkaitan dengan setiap akaun klien Organisasi Peserta:

- (a) tarikh pembukaan akaun tersebut;
- (b) kedudukan kewangan klien;
- (c) nama pegawai yang meluluskan pembukaan akaun tersebut dan tarikh kelulusan tersebut;
- (d) jenis transaksi yang diluluskan bagi akaun tersebut;
- (e) berkaitan dengan transaksi yang dilakukan di bawah akaun tersebut, maklumat yang berikut –
  - i) butiran bagi semua transaksi termasuk amaun komisen yang dikenakan berkaitan dengan setiap transaksi dan setiap jenis transaksi;

## BUKU PANDUAN AKSES PASARAN TERUS

---

- ii) kedudukan semasa bagi akaun tersebut termasuk pematuhan dengan apa-apa margin yang ditetapkan oleh Organisasi Peserta;
- (f) Wakil Peniaga yang mengendalikan akaun tersebut; dan
- (g) apabila kemudahan kredit telah diberikan kepada klien, maklumat sama ada klien tersebut ialah pasangan, ibu bapa atau anak kepada mana-mana Wakil Peniaga Berkomisen bagi Organisasi Peserta tersebut.

### 1.3 Perjanjian antara Peserta DMA dengan Klien DMA

Kaedah 8.19 menyatakan bahawa Peserta DMA disifatkan sebagai prinsipal berhubung dengan semua dagangan yang dilaksanakan melalui DMA dan Bursa tidak akan mengiktiraf kepentingan mana-mana pihak ketiga dan bahawa semua Pesanan DMA adalah disifatkan sebagai pesanan yang diserahkan bagi pelaksanaan dalam ATS oleh Wakil Peniaga bagi pihak seseorang klien.

Kaedah 8.18(2) menghendaki Peserta DMA menyempurnakan satu perjanjian bertulis dengan Klien DMA yang memberikan perhatian kepada perkara-perkara berikut:

- Tugas, obligasi dan hak Peserta DMA dan Kliennya berhubung dengan DMA; dan
- Pematuhan Klien tersebut kepada Kaedah-kaedah.

#### 1.3.1 Syarat-syarat Perjanjian yang Disyorkan

Syarat-syarat yang berikut disyorkan untuk dimasukkan dalam perjanjian bertulis antara Peserta DMA dengan Klien DMA untuk memastikan peruntukan penting dipersetujui sebelum memulakan perdagangan, bagi mengurangkan pertikaian dan untuk memberi kuasa kepada Peserta DMA mengambil langkah-langkah pencegahan dan pembetulan dengan segera berkenaan dengan perdagangan yang saksama dan teratur.

- Klien DMA hendaklah memasukkan pesanan dan berdagang dengan mematuhi Kaedah-kaedah Bursa dan kehendak-kehendak kawal selia lain yang terpakai;
- Parameter khusus yang menentukan pesanan yang boleh dimasukkan oleh Klien DMA dinyatakan, termasuk sekatan ke atas instrumen tertentu atau ke atas saiz pesanan dan Peserta DMA hendaklah mempunyai hak untuk menolak pesanan yang tidak termasuk dalam parameter yang telah ditentukan bagi pesanan yang dibenarkan;
- Peserta DMA berhak untuk menolak sesuatu pesanan atas apa-apa sebab;
- Peserta DMA berhak untuk mengubah atau mengeluarkan sesuatu pesanan daripada Buku Pesanan dan berhak untuk membatalkan apa-apa dagangan oleh Klien DMA atas apa-apa sebab;
- Peserta DMA berhak untuk berhenti menerima pesanan daripada Klien DMA pada bila-bila masa tanpa notis;
- Peserta DMA bersetuju untuk melatih Klien DMA tentang kehendak-kehendak Kaedah-kaedah Bursa berhubung dengan catatan pesanan

**BUKU PANDUAN AKSES PASARAN TERUS**

---

- dan perdagangan pesanan serta kehendak-kehendak lain yang terpakai;
- Peserta DMA bersetuju untuk memastikan bahawa penyemakan dan pengemaskinian Undang-undang dan Kaedah-kaedah disampaikan dengan segera kepada Klien DMA.

## **2. Kehendak-kehendak Kawalan Dalam Peserta DMA**

Peserta DMA hendaklah mempunyai dasar dan tatacara bertulis serta mematuhi kehendak-kehendak kawalan dalaman yang berikut berhubung dengan peruntukan bagi kesambungan pelayan OMSnya kepada Klien DMA.

### **2.1 Kawalan Dalam: Bidang Tumpuan bagi Peserta DMA**

Walaupun kehendak-kehendak asas bagi kawalan dalaman yang efektif yang dinyatakan dalam Garis Panduan untuk Pegawai Pematuhan Bursa Malaysia ("Garis Panduan Pematuhan") kekal terpakai untuk semua PO tanpa mengira medium komunikasi atau medium penyerahan, terdapat beberapa bidang kawalan dalaman penting berhubung dengan perdagangan DMA yang sepatutnya diberikan tumpuan oleh Peserta DMA:

#### **2.1.1 Pengasingan Tugas**

Garis Panduan Pematuhan menyatakan bahawa mesti terdapat pengasingan yang ketat antara fungsi kawalan kredit dengan fungsi perdagangan, perniagaan dan pemasaran untuk memastikan kebebasan serta mengurangkan risiko dan akibat daripada percanggahan kepentingan.

Peserta DMA disyorkan untuk mengasingkan meja pelaksanaan terus DMA daripada meja Agensi lain untuk memastikan kerahsiaan Pesanan Klien DMA. Ketanpanamaan, bersama dengan kawalan dan kecepatan pelaksanaan pesanan yang dipertingkatkan adalah manfaat utama bagi perdagangan melalui DMA dan Peserta DMA patut berusaha keras untuk memaksimumkan ciri-ciri ini.

#### **2.1.2 Kawalan Kredit**

Garis Panduan Pematuhan menyatakan bahawa PO mesti memastikan agar had kredit yang bersesuaian ditetapkan untuk klien PO. Garis Panduan ini juga mengesyorkan supaya penilaian CDD ke atas integriti kewangan Klien DMA mesti diputuskan secara berasingan daripada fungsi perdagangan, perniagaan atau pemasaran.

Kami mengesyorkan agar Peserta DMA mempertimbangkan pelaksanaan kawalan kredit yang lebih ketat untuk klien yang memerlukan kehendak-kehendak CDD dipertingkatkan, terutamanya berhubung dengan akaun luar negara. Hal ini mungkin merangkumi pengumpulan deposit dan/atau kolateral sebagai jaminan pelaksanaan, sekatan ke atas jumlah kedudukan terbuka.

Garis Panduan ini mengesyorkan bahawa had kredit dan apa-apa perubahan had kredit yang berikutnya diluluskan oleh seseorang pegawai pengurusan kanan Peserta DMA yang bebas daripada fungsi perdagangan, berniaga dalam sekuriti dan pemasaran, dan tidak mempunyai perkaitan dengan Klien DMA yang berkenaan.

Garis Panduan Pematuhan menyatakan bahawa PO mesti memastikan bahawa prosedur sistem dan kawalan yang betul dilaksanakan untuk memastikan bahawa klien PO tersebut tidak berdagang melebihi had kredit yang dikenakan. Selanjutnya, arahan berkenaan dengan penyaring risiko perdagangan menyatakan bahawa penyaring risiko (pemeriksaan

## BUKU PANDUAN AKSES PASARAN TERUS

---

prapelaksanaan secara automatik) mesti dilakukan untuk semua pesanan Klien DMA. Penyaring risiko dijelaskan dengan lebih terperinci di bawah perenggan 2.2 di bawah.

### 2.1.3 Semakan Semula Selepas Dagangan

Peserta DMA juga patut memastikan bahawa sistem dan tatacara pemantauan pengurusan risiko selepas dagangan yang wajar dan cukup disediakan untuk memantau pendedahan risiko bagi dagangan Klien DMA berkenaan dengan kedudukan tunai bersih harian, jumlah modal maksimum harian yang terlibat, dan lain-lain. Peserta DMA patut memastikan bahawa aktiviti akaun dipantau sekurang-kurangnya secara harian.

Selain itu, kami juga mengesyorkan agar analisis secara tetap ke atas tingkah laku perdagangan juga patut dijalankan untuk melengkapi langkah-langkah CDD dan juga untuk mengesan apa-apa kemungkinan kesalahan pasaran yang mungkin timbul.

## 2.2 Penyaring Risiko

Peserta DMA, dalam menyediakan perkhidmatan DMA, mesti memastikan agar prinsip-prinsip berikut dipatuhi sepanjang masa:

- a) Perdagangan yang saksama dan teratur; dan
- b) Pencegahan ralat dagangan; dan
- c) Pengurusan risiko pendedahan dagangan/kredit/kaunterparti.

Peserta DMA perlu memasang penyaring risiko automatik yang bersesuaian untuk membantu Peserta DMA mematuhi prinsip-prinsip di atas.

Setiap Peserta DMA mesti menentukan ciri “penyaring yang suai” untuk perniagaan masing-masing. Jenis dan skop penyaring yang diguna pakai adalah perkara yang perlu ditentukan oleh setiap Peserta DMA berdasarkan profil risiko pengawalseliaan Peserta DMA dan apa yang dianggap selesa oleh Peserta DMA tersebut. Peserta DMA mempunyai budi bicara untuk menentukan dan melaksanakan jenis penyaring risiko perdagangan, termasuk jenis yang dinyatakan di bawah dalam perenggan 2.2.1.

Penyaring risiko ini, dengan kriteria dan nilai-nilai pratentu, akan memeriksa dan menyaring semua pesanan DMA sebelum pesanan DMA ini dilaksanakan dalam ATS, bagi tujuan untuk memastikan pesanan-pesanan DMA ini tidak membawa risiko kepada Peserta DMA dan kepada pasaran.

Penyaring risiko bertujuan mewujudkan tahap untuk ujian ke atas pesanan DMA dijalankan dan akan dihantar ke pasaran hanya selepas syarat-syarat yang ditetapkan terlebih dahulu dipenuhi.

Peserta DMA mesti sentiasa menyemak semula penyaring risiko yang ditetapkan bagi setiap Klien DMA kerana Peserta DMA akan menjadi pihak yang bertanggungjawab ke atas pendedahan risiko klien Peserta DMA.



**BUKU PANDUAN AKSES PASARAN TERUS**

---

**2.2.1 Jenis-jenis Penyaring Risiko Pradagangan**

Peserta DMA mempunyai budi bicara untuk membuat keputusan tentang dan melaksanakan jenis-jenis penyaring risiko pradagangan yang berikut untuk menyaring setiap pesanan DMA sebelum catatan dibuat ke dalam buku pesanan Bursa seperti yang dinyatakan dalam arahan-arahan berkenaan dengan penyaring risiko pradagangan:

- i) Penyaring risiko pendedahan dagangan  
Penyaring jenis ini menguruskan pendedahan maksimum bagi dagangan seseorang klien. Ia boleh ditetapkan secara kasar atau bersih atau kedua-duanya sekali.
- ii) Penyaring risiko saiz pesanan  
Penyaring jenis ini menguruskan saiz pesanan DMA yang boleh dimasukkan oleh seseorang Klien ke dalam buku pesanan Bursa pada sesuatu masa tunggal. Ia boleh ditetapkan secara nilai dalam RM atau dalam kuantiti (unit) atau kedua-duanya sekali.
- iii) Penyaring risiko had harga  
Penyaring jenis ini menguruskan harga maksimum bagi pesanan DMA yang boleh dimasukkan oleh Klien ke dalam buku pesanan Bursa pada sesuatu masa tunggal. Ia boleh ditetapkan secara peratusan atau tik (bida/tawaran) daripada harga dagangan terakhir atau harga rujukan terakhir atau dalam apa-apa gabungan.

Peserta DMA mesti memastikan kajian semula secara tetap dijalankan untuk memperhalusi dan melaraskan penyaring risiko pradagangan dan proses penyaringan. Contoh-contoh bagi pelbagai penyaring risiko dan cara ia boleh dilaksanakan dinyatakan dalam perenggan 3 di bawah.

**2.2.2 Parameter Saringan**

Parameter saringan ialah pemboleh ubah yang ditetapkan pada setiap penyaring risiko pradagangan dari segi kriteria pratakrifan dan nilai-nilai, yang bertanggungjawab memeriksa dan menyaring pesanan DMA. Arahan-arahan berkenaan dengan penyaring risiko pradagangan menghendaki Peserta DMA mewujudkan dasar dan tatacara yang memberikan panduan dalaman tentang penetapan parameter saringan untuk penyaring risiko. Parameter-parameter ini boleh diubah untuk mengubah suai keberkesanan penyaring tanpa mengubah sifat kaedah yang terpakai bagi penyaring tersebut. Apa-apa perubahan, termasuk perubahan intrahari kepada parameter saringan mesti dikawal, dipantau, diberi kebenaran dan direkodkan dengan betul.

Peserta DMA tidak sepatutnya memberikan hak atau keupayaan yang sama kepada kliennya seperti yang diberikan kepada Wakil Peniaga ("DR") dalam menetapkan parameter penyaring kerana mereka tidak berlesen seperti seorang DR.

- 2.2.3** Penjejakan dan penggunaan penyaring yang diwujudkan untuk tujuan pemeriksaan dan penyaringan pesanan DMA disyorkan supaya dikemas kini berdasarkan masa nyata dalam talian.

**BUKU PANDUAN AKSES PASARAN TERUS**

---

Sekiranya sesuatu pesanan ditolak oleh penyaring risiko, maka disyorkan agar Klien DMA dan DR, masing-masing patut menerima notis penolakan. DR biasanya akan menghubungi Klien DMA untuk menilai cara pengendalian penolakan tersebut. Apa-apa tindakan yang diambil untuk menguruskan sesuatu pengecualian mestilah menurut dasar dan tatacara kawalan dalaman Peserta DMA, serta direkodkan dan didokumenkan sewajarnya.

**2.3 Pengendalian Log Aktiviti Infrastruktur DMA**

Peserta DMA mesti mewujudkan dan mengekalkan satu log aktiviti DMA ("Log") untuk merekodkan semua kejadian/aktiviti/proses bagi semua Pengguna dan Pentadbir, merangkumi aliran pesanan secara penuh.

Akses kepada Log hendaklah dihadkan kepada Pentadbir dan mana-mana orang yang diberi kuasa seperti yang dilantik oleh Peserta DMA. Apa-apa kerja yang dijalankan pada Log ini mesti direkodkan dengan butiran yang penuh. Tarikh dan masa rujukan dalam Log hendaklah seperti tarikh dan masa dalam ATS. Berhubung dengan arahan di atas, yang berikut adalah terpakai:

**2.3.1 Butiran untuk Direkodkan ke dalam Log**

- (i) Rujukan kepada klien DMA/Wakil Peniaga yang bertanggungjawab bagi pesanan DMA tersebut;
- (ii) Cop tarikh dan masa;
- (iii) Pendaftaran masuk klien;
- (iv) Pendaftaran keluar klien dan cara pendaftaran keluar dijalankan iaitu, secara manual atau automatik;
- (v) Nombor pengenalan/pesanan/nombor urutan;
- (vi) Hasil/status penyaringan penyaring risiko;
- (vii) Hasil/status bagi Pesanan DMA yang dimasukkan ke dalam buku pesanan Bursa;
- (viii) Pengubahsuaian yang dibuat oleh klien DMA kepada Pesanan DMA; dan
- (ix) Pengesahan padanan pesanan yang diterima daripada ATS dan pemberitahuan tentang yang sedemikian apabila ia dibuat kepada klien DMA.

**2.3.2 Amalan yang Disyorkan dalam Penyimpanan Log dan Rekod DMA**

Peserta DMA patut memastikan bahawa rekod DMA boleh didapati semula dengan mudah oleh kakitangan yang diberi kebenaran, disimpan dengan selamat dan kawalan sandaran yang betul disimpan. Peserta DMA mesti boleh memberikan satu jejak audit yang lengkap untuk sesuatu transaksi, daripada resit pesanan sehinggalah kepada penyelesaian apabila diminta oleh Bursa.

## BUKU PANDUAN AKSES PASARAN TERUS

Peserta DMA juga patut memastikan bahawa sandaran yang bersesuaian untuk rekod DMA disimpan dengan rujukan kepada pengesyoran Kod Keselamatan IT PO – Tatacara Asas bagi ITSS 6: Operasi Komputer, Seksyen 6.4 “Perlindungan Media Storan Sandaran”.

### 2.4 Pengendalian ralat dan/atau Pengecualian

Rujuk Item 4 dalam arahan berkenaan dengan penyaring risiko perdagangan bagi kehendak-kehendak tentang pengendalian ralat dan/atau pengecualian penyaring risiko. Kami mengesyorkan agar apa-apa ralat, penolakan dan pengecualian dipantau dan disiasat/diselesaikan secara harian, serta semakan semula bagi tindakan yang diambil berhubung dengan ralat dan/atau pengecualian patut dijalankan oleh Ketua Pematuhan secara tetap.

## 3. Contoh-contoh Penyaring Risiko Perdagangan yang Boleh Dilaksanakan

### 3.1 Kedudukan Tunai Bersih Harian

Peserta DMA ABC memulakan DNCP untuk Klien XYZ sebelum permulaan Hari Perdagangan [Selasa, 16 Disember 2008]

#### Catatan & Pelaksanaan Pesanan

Pesanan	Harga	Kuantiti	Sisi	DNCP Baharu	Kejadian
				RM 1,000.000	
1	RM 10.000	10	Beli	RM 900.000	Catatan Pesanan
1	RM 10.000	10	Beli	tidak berubah	Pelaksanaan Pesanan
2	RM 12.000	5	Jual	tidak berubah	Pesanan
3	RM 14.000	5	Jual	tidak berubah	Catatan Pesanan
2	RM 12.000	5	Jual	RM 960.000	Pelaksanaan Pesanan
3	RM 14.000	3	Jual	RM 1,002.000	Pelaksanaan Pesanan
4	USD 2.00	10	Beli	RM 930.751	Catatan Pesanan

#### Pengubahsuaian & Padanan Harga @ harga buku

5	RM 10.000	10	Beli	RM 830.751	Catatan Pesanan
5	RM 11.000	10	Beli	RM 820.751	Pengubahsuaian Pesanan
5	RM 10.500	10	Beli	RM 825.751	Pelaksanaan Pesanan

## BUKU PANDUAN AKSES PASARAN TERUS

### Padanan Sebahagian & Pembatalan Pesanan

6	RM 5.000	20	Beli	RM 725.751	Catatan Pesanan
6	RM 5.000	5	Beli	RM 725.751	Pelaksanaan Sebahagian
6	RM 5.000	15	Beli	RM 800.751	Pembatalan Pesanan

### 3.2 Jumlah Modal MAKSIMUM Harian yang Terlibat

Peserta DMA ABC memulakan DMTCE untuk Klien XYZ sebelum Hari Perdagangan bermula [Selasa, 16 Disember 2008] berdasarkan RM 1,000 Tunai miliknya + 30% kolateral miliknya (RM 1,500 Ekuiti nilai pada pasaran semasa).

Ekuiti: RM 1,500 / Waran: RM 900

Instrumen	Pesanan	Harga	Kuantiti	Sisi	Klien Pos/DMTCE	Kejadian	Jenis Instrumen
					RM 0 / RM 1,500		
Bursa	1	RM 10.000	10	Beli	RM 100.000	Catatan Pesanan	Syer
TM	2	RM 15.000	20	Beli	RM 400.000	Catatan Pesanan	Syer
Waran Bursa	3	RM 1.000	1000	Beli	<b>DITOLAK</b>	Catatan Pesanan	Waran
Waran Bursa	4	RM 1.000	500	Beli	RM 500.000	Catatan Pesanan	Waran
Tenaga	5	RM 6.500	150	Beli	RM 1,375.000	Catatan Pesanan	Syer
Bursa	6	RM 14.000	10	Jual	tidak berubah	Catatan Pesanan	Syer
Bursa	6	RM 14.000	10	Jual	RM 1,235.000	Pelaksanaan Pesanan	Syer

### 3.3 Modal Maksimum yang Terlibat bagi setiap Pesanan

Peserta DMA ABC memulakan MCEO untuk kliennya

Instrumen	Pesanan	Harga	Kuantiti	Sisi	Nilai Pesanan	Kejadian
Contoh 1					<b>MCEO = RM 200</b>	
Bursa	1	RM 10.000	10	Beli	RM 100.000	Catatan Pesanan

### BUKU PANDUAN AKSES PASARAN TERUS

TM	2	RM 15.000	20	Beli	RM 300.000	<b>DITOLAK</b>
Bursa	3	RM 20.000	11	Jual	RM 220.000	<b>DITOLAK</b>
Contoh 2					<b>MCEO = 0.001% dengan RM 100,000,000</b>	
Genting	3	RM 27.000	5000	Beli	RM 135,000.000	<b>DITOLAK</b>

#### 3.4 % Jauh daripada Spread Pasaran

Peserta DMA ABC menetapkan FMS untuk Klien XYZ pada 15% bagi kumpulan 01, 02 dan 03. Semua kumpulan lain adalah ditetapkan pada 20%.

Bursa	<b>Bida</b>	5.35
	<b>Permintaan</b>	5.45

Genting	<b>Bida</b>	20
	<b>Permintaan</b>	21

Instrumen	Kumpulan	Pesanan	Harga	Kuantiti	Sisi	Pemeriksaan FMS	Diterima?
Bursa	01	1	RM 5.400	10	Beli	Harga ?> Permintaan+15%	OK
Bursa	01	2	RM 5.450	10	Beli	Harga ?> Permintaan+15%	OK
Bursa	01	3	RM 5.700	10	Beli	Harga ?> Permintaan+15%	OK
Bursa	01	4	RM 6.300	5	Beli	Harga ?> Permintaan+15%	6.30 > 6.267
Bursa	01	5	RM 5.000	5	Jual	Harga ?< Bida- 15%	OK
Bursa	01	6	RM 4.540	3	Jual	Harga ?< Bida- 15%	4.54 < 4.548
Genting	05	7	RM 16.500	8	Jual	Harga ?< Bida- 20%	OK
Genting	05	8	RM 15.800	3	Jual	Harga ?< Bida- 20%	15.80 < 16

#### 3.5 % Jauh daripada Harga Dagangan Terakhir

Peserta DMA menetapkan FLTP untuk Klien XYZ pada 15%

<b>LTP= 5.5</b>	<b>Bida</b>	<b>Permintaan</b>
	5.35	5.45

### BUKU PANDUAN AKSES PASARAN TERUS

Pesanan	Harga	Kuantiti	Sisi	Pemeriksaan	Diterima?
1	RM 5.400	10	Beli	Harga $>LTP+15\%$	OK
2	RM 5.450	10	Beli	Harga $>LTP+15\%$	OK
3	RM 5.700	10	Beli	Harga $>LTP+15\%$	OK
4	RM 6.300	5	Beli	Harga $>LTP+15\%$	OK
5	RM 6.350	5	Beli	Harga $<LTP+15\%$	6.35 > 6.325
6	RM 4.540	3	Jual	Harga $<LTP+15\%$	4.54 < 4.675

### 3.6 Kuantiti Pesanan Kecil yang jauh daripada Harga Dagangan Terakhir

Peserta DMA ABC menetapkan FLTP untuk Klien XYZ pada 20% dan 80 syer.

<b>LTP=</b> 5.5	<b>Bida</b>	<b>Permintaan</b>	Qt=80
	5.35	5.45	20%

Pesanan	Harga	Kuantiti	Sisi	Kuantiti dicecah	Diterima?
1	RM 7.000	100	Beli	Tidak (100 > 80)	Tidak diperiksa
2	RM 3.000	100	Beli	Tidak (100 > 80)	Tidak diperiksa
3	RM 7.000	80	Jual	Ya (80 = 80)	Ya
4	RM 3.000	80	Jual	Ya (80 = 80)	Tidak (3 < 5.5 - 20%)
5	RM 5.900	50	Beli	Ya (50 < 80)	Ya
6	RM 5.000	50	Jual	Ya (50 < 80)	Ya
7	RM 7.000	10	Beli	Ya (10 < 80)	No (7 > 5.5 + 20%)
8	RM 3.000	10	Beli	Ya (10 < 80)	Ya
9	RM 6.100	10	Jual	Ya (10 < 80)	Ya
10	RM 9.000	10	Jual	Ya (10 < 80)	Ya

## BUKU PANDUAN AKSES PASARAN TERUS

### 3.7 Kebenaran mengikut Jenis Pasaran

Mengikut yang telah disediakan, semua jenis pasaran dibenarkan untuk semua klien “akses tajaan”. Jika Peserta DMA ingin menghadkan akses untuk klien tertentu, semua jenis pasaran yang dibenarkan perlu disenaraikan menggunakan penyaring risiko ini.

Kod pasaran adalah seperti yang berikut:

**N** : Pasaran Normal  
**B** : Pasaran Belian Paksa  
**O** : Pasaran Lot Ganjil

Kod-kod ini patut disenaraikan dan dipisahkan dengan tanda koma.

Contoh:

Peserta DMA ABC membenarkan Klien XYZ berdagang pada “N, B”. Dalam kes ini klien tersebut tidak dibenarkan untuk berdagang pada Lot Ganjil.

1. Peserta DMA, DEF memberikan kebenaran kepada Klien TUV berdagang di Pasaran Normal sahaja, “N”

	Kod ISIN	Nama	Pasaran	Status
Pesanan pada	MY <b>O</b> 1818OR---	Bursa	Lot ganjil	Ditolak
Pesanan pada	MY <b>I</b> 1818-----	Bursa	Belian Paksa	Ditolak
Pesanan pada	MY <b>N</b> 1818-----	Bursa	Normal	Diterima

### 3.8 Kebenaran bagi Jenis Instrumen

Mengikut yang telah disediakan, semua jenis instrumen dibenarkan untuk semua klien “akses tajaan”. Jika Peserta DMA ingin menghadkan akses untuk klien tertentu, semua jenis instrumen yang dibenarkan perlu disenaraikan menggunakan penyaring risiko ini.

Kod-kod instrumen adalah seperti yang berikut:

**O** : Syer Biasa  
**P** : Keutamaan  
**T** : Amanah Harta  
**F** : Dana Tertutup  
**W** : Waran/TSR  
**C** : Waran Panggilan  
**L** : Saham Pinjaman  
**N** : Nota Pinjaman  
**D** : Debentur

## BUKU PANDUAN AKSES PASARAN TERUS

**B : Bon**

**E : ETF**

Kod-kod ini patut disenaraikan dan dipisahkan dengan tanda koma.

**Contoh:**

1. Peserta DMA ABC memberikan kebenaran kepada Klien XYZ untuk berdagang pada:  
O,P,T,F,L,N,D,B,E  
Klien ini tidak dibenarkan untuk berdagang pada Waran dan Panggilan Waran.
2. Peserta DMA DEF memberikan kebenaran kepada Klien TUV untuk berdagang pada: N, D, B, E, O, P, T, F

	Kod ISIN	Nama	Pasaran	Status
Pesanan pada	MYN2003WB---	Kulim (M)	Lot Ganjil	Ditolak

### 3.9 Kebenaran Mengikut Asal Teknikal Pesanan

Penyaring risiko ini ditetapkan oleh Peserta DMA berdasarkan perjanjian yang dibuat dengan klien Peserta DMA. Jika penyaring risiko ini tidak ditetapkan, semua aktiviti adalah dibenarkan bagi seseorang klien. Penyaring risiko ini mesti ditetapkan dengan betul sebelum kebenaran diberikan kepada seseorang klien untuk berdagang melalui DMA.

Aktiviti-aktiviti disenaraikan di bawah:

- A : Broker bahagian hadapan dan belakang**
- R : pesanan jual RSS**
- P : [Dipotong]**
- I : Perdagangan Internet**
- J : pesanan jual RSS Perdagangan Internet**
- K : [Dipotong]**
- T : Perdagangan Algoritma**
- V : pesanan jual RSS Perdagangan Algoritma**
- W : [Dipotong]**
- D : Akses Pasaran Terus – Akses Tajaan**
- E : Akses Pasaran Terus – Akses Tajaan – pesanan jual RSS**
- F : [Dipotong]**

**Nota:**

[Dipotong][Dipotong]



Berkaitan dengan	:	Kaedah 11.02(3B)
Diperkenalkan untuk berkuat kuasa mulai	:	9 September 2015
Telah dipinda pada	:	Tidak Berkenaan
No. Pekeliling PO (Organisasi Peserta)	:	Tidak Berkenaan
Juga rujuk kepada Arahan No.	:	Tidak Berkenaan

### **1. Kaedah 11.02(3B)**

Kaedah 11.02(3B) daripada Kaedah-kaedah Bursa Malaysia Securities Berhad (“**Kaedah-kaedah Bursa Securities**”) menyatakan bahawa sesebuah Organisasi Peserta dan Wakil Peniaga mesti tidak memberikan sebarang rebat berkenaan dengan komisen yang mengakibatkan Klien membayar kurang daripada komisen minimum yang dinyatakan dalam Jadual 6.

### **2. Ganjaran atau insentif bukan tunai**

- (1) Obligasi yang dinyatakan dalam Kaedah 11.02(3B) merujuk kepada sesuatu obligasi untuk tidak memberikan sebarang rebat tunai ke atas komisen yang mengakibatkan Klien membayar kurang daripada komisen minimum yang dinyatakan dalam Jadual 6. Ganjaran atau insentif bukan tunai tidak membentuk sebahagian daripada obligasi di bawah Kaedah 11.02(3B) dan boleh ditawarkan kepada Klien tanpa tertakluk kepada komisen minimum yang dinyatakan dalam Jadual 6.
- (2) Ganjaran atau insentif bukan tunai yang sedemikian boleh berbentuk seperti yang berikut:
  - (a) Latihan pendidikan dan bahan-bahan kajian - sesebuah Organisasi Peserta dan Wakil Peniaga Organisasi Peserta boleh memberikan Klien Organisasi Peserta seminar atau ceramah pelaburan percuma, atau langganan percuma kepada jurnal atau majalah kewangan;
  - (b) Pengumpulan dan penebusan mata ganjaran atau hadiah percuma - sesebuah Organisasi Peserta dan Wakil Peniaga Organisasi Peserta boleh menawarkan Klien Organisasi Peserta produk elektronik seperti komputer atau telefon berdasarkan pengumpulan dan penebusan mata ganjaran, atau hadiah percuma; atau
  - (c) Cabutan bertuah - sesebuah Organisasi Peserta dan Wakil Peniaga Organisasi Peserta boleh menjemput Klien Organisasi Peserta untuk mengambil bahagian dalam cabutan bertuah berdasarkan mata ganjaran yang dikumpulkan oleh Klien tersebut.
- (3) Senarai bagi ganjaran bukan tunai atau insentif di atas adalah hanya sekadar contoh-contoh dan adalah tidak menyeluruh.

### **3. Peringatan**

Apabila menawarkan ganjaran bukan tunai atau insentif seperti yang dinyatakan dalam perenggan 2 di atas, sesebuah Organisasi Peserta mestilah tidak melanggar sebarang peruntukan-peruntukan dalam Kaedah-kaedah Bursa Securities dan arahan-arahan yang dikeluarkan oleh Bursa, secara khususnya:

- (a) Peraturan 5.01 daripada Kaedah Bursa Securities yang berhubung dengan piawaian tingkah laku;

- (b) Kaedah 5.03 daripada Kaedah-kaedah Bursa Securities berhubung dengan struktur, kawalan dalaman, dasar dan tatacara;
- (c) Kaedah 5.06 daripada Peraturan Bursa Securities yang berhubung dengan pengiklanan;
- (d) Perenggan 1.1(e) daripada Arahan No. 5-001 berhubung dengan larangan amalan yang menyalahi undang-undang atau amalan tidak sihat; dan
- (e) Perenggan 11.4 daripada Arahan No. 5-001 berhubung dengan kehendak-kehendak Kenali Klien Anda.

[Amalan Terbaik Tamat]

Berkaitan dengan : Kaedah 12.04  
 Diperkenalkan untuk berkuat kuasa mulai : 2 Mei 2013  
 Dipinda : Tidak Berkenaan  
 No. Pekeliling PO (Organisasi Peserta) : R/R 8 tahun 2010  
 Juga rujuk kepada Arahan No. : Arahan No.12-001

**1. Kaedah 12.04**

- (1) Kaedah 12.04 menghendaki sesebuah Organisasi Peserta untuk mematuhi Arahan-arahan Bursa yang menyatakan kehendak-kehendak minimum berkenaan dengan perlakuan faedah yang dikenakan oleh Organisasi Peserta kepada seseorang Klien dan peruntukan untuk penjejasan disebabkan hutang lapuk dan ragu tanpa mengira sama ada hutang-hutang tersebut telah teruntuk.
- (2) Dalam melaksanakan obligasi di bawah Kaedah yang disebut di atas, sesebuah Organisasi Peserta digalakkan untuk menerima pakai amalan terbaik yang dinyatakan di bawah.

**2. Pengesyoran**

- (1) **Klasifikasi akaun dan peruntukan spesifik:** Sesebuah Organisasi Peserta boleh mempertimbangkan garis panduan yang disyorkan berikut (tidak menyeluruh) untuk mengklasifikasikan akaun Organisasi Peserta dan membuat peruntukan yang spesifik.

Jenis-jenis Akaun	Tempoh Ingkar	Klasifikasi	Peruntukan Spesifik
1. Kerugian Kontra	<ul style="list-style-type: none"> <li>● 16 hingga 30 hari kalendar</li> <li>● &gt; 30 hari kalendar</li> </ul>	<ul style="list-style-type: none"> <li>● Ragu</li> <li>● Lapuk</li> </ul>	<ul style="list-style-type: none"> <li>● Nota a.</li> <li>● Nota b.</li> </ul>
2. Kontrak Pembelian Lewat	<p>Apabila sekuriti dibeli berdasarkan FDSS:</p> <ul style="list-style-type: none"> <li>● Hari Pasaran T+5 sehingga 30 hari kalendar</li> <li>● &gt; 30 hari kalendar</li> </ul> <p>Apabila sekuriti dibeli di bawah Akaun DF:</p> <ul style="list-style-type: none"> <li>● Hari Pasaran T+9 sehingga 30 hari kalendar</li> <li>● &gt; 30 hari kalendar</li> </ul>	<ul style="list-style-type: none"> <li>● Ragu</li> <li>● Lapuk</li> <li>● Ragu</li> <li>● Lapuk</li> </ul>	<ul style="list-style-type: none"> <li>● Nota a.</li> <li>● Nota b.</li> <li>● Nota a.</li> <li>● Nota b.</li> </ul>
3. Akaun Margin	Apabila ekuiti telah jatuh ke bawah 130% daripada Baki Belum Jelas	<ul style="list-style-type: none"> <li>● Lapuk</li> </ul>	<ul style="list-style-type: none"> <li>● Nota b.</li> </ul>

**Petunjuk:**

T Tarikh Kontrak

**Nota:**

**Peruntukan spesifik bagi Akaun-akaun yang diklasifikasikan sebagai Ragu:**  
Sesebuah Organisasi Peserta boleh membuat peruntukan yang spesifik berkaitan dengan setiap akaun ragu bagi sesuatu amaun yang bersamaan dengan lima puluh peratus (50%) daripada amaun yang belum jelas selepas menolak amaun faedah dalam penggantungan, nilai kolateral yang dipegang dan deposit bagi dan semua amaun yang kena dibayar kepada Wakil Peniaga yang bertanggungjawab ke atas atau ditugaskan kepada akaun tersebut.

**Peruntukan spesifik bagi Akaun-akaun yang diklasifikasikan sebagai Lapuk:**  
Sesebuah Organisasi Peserta boleh membuat peruntukan yang spesifik berkaitan dengan setiap akaun lapuk bagi sesuatu amaun yang bersamaan dengan seratus peratus (100%) daripada amaun agregat belum jelas selepas menolak amaun dalam penggantungan, nilai kolateral yang dipegang dan deposit bagi dan semua amaun yang kena dibayar kepada Wakil Peniaga yang bertanggungjawab ke atas atau ditugaskan kepada akaun tersebut.

- (2) **Keadaan untuk pembalikan:** Sesebuah Organisasi Peserta boleh mempertimbangkan garis panduan yang berikut (tidak menyeluruh) untuk mengklasifikasikan semula akaun-akaun Organisasi Peserta dan untuk menarik balik peruntukan tertentu:

Jenis-jenis Akaun	Keadaan
1. Kerugian Kontra	<p>a. Apabila pembayaran secara penuh atau sebahagian diterima, ke takat amaun tunai diterima sebagai penyelesaian.</p> <p>b. Apabila terdapat sesuatu peningkatan dalam Deposit Sekuriti DR atau nilai bagi kolateral yang dipegang oleh Organisasi Peserta yang akan mengurangkan pendedahan kepada Kerugian Kontra dan peruntukan yang dikehendaki, ke takat peningkatan tersebut.</p>
2. Kontrak Pembelian Lewat	Apabila pembayaran secara penuh atau sebahagian sebagai diterima sebagai penyelesaian, ke takat amaun tunai yang diterima sebagai penyelesaian.
2. Akaun Margin	Apabila ekuiti melebihi 130% daripada Baki Belum Jelas, pada akhir bulan kalendar pada bulan perkara ini berlaku.

- (3) **Perlakuan faedah ke atas akaun yang terjejas:** Sesebuah Organisasi Peserta boleh mempertimbangkan garis panduan yang berikut berkenaan dengan klasifikasi akaun yang terjejas dan penggantungan faedah:

No.	Jenis-jenis Akaun	Mengklasifikasikan Akaun Sebagai Akaun Terjejas	Tarikh untuk Pengklasifikasian	Tarikh Untuk Penggantungan Faedah
1.	Kerugian Kontra	Apabila sesuatu akaun masih lagi belum dijelaskan selama 16 hari kalendar atau lebih daripada tarikh Transaksi Kontra	Pada hari kalendar ke-16 akaun tersebut telah berstatus Belum Jelas	Pada hari kalendar ke-16 akaun tersebut telah berstatus Belum Jelas

2.	Kontrak Pembelian Lewat	<ul style="list-style-type: none"> <li>▪ Apabila sesuatu akaun masih lagi belum dijelaskan daripada Hari Pasaran T+5 dan hari berikutnya;</li> <li>▪ Apabila sesuatu Akaun DF masih lagi belum dijelaskan daripada Hari Pasaran T+9 dan hari berikutnya;</li> </ul>	<ul style="list-style-type: none"> <li>▪ Pada Hari Pasaran T+5</li> <li>▪ Pada Hari Pasaran T+9</li> </ul>	<ul style="list-style-type: none"> <li>▪ Dari Hari Pasaran T+5</li> <li>▪ Dari Hari Pasaran T+9</li> </ul>
3.	Akaun Margin	Apabila Ekuiti telah jatuh ke bawah 130% daripada Baki Belum Jelas	Pada hari terakhir setiap bulan kalendar	Dari hari terakhir setiap bulan kalendar
<p><b>Petunjuk</b> T Tarikh kontrak</p>				

- (4) Sesebuah Organisasi Peserta boleh mempertimbangkan garis panduan yang berikut untuk menarik balik Faedah dalam Penggantungan di bawah keadaan yang berikut:

	<b>Jenis-jenis Akaun</b>	<b>Keadaan</b>
1.	Kerugian Kontra	Apabila pembayaran secara penuh atau penyelesaian diterima, ke takat amaun tunai yang diterima sebagai penyelesaian.
2.	Kontrak Pembelian Lewat	Apabila pembayaran secara penuh atau sebahagian sebagai penyelesaian diterima, ke takat amaun tunai yang diterima sebagai penyelesaian.
3.	Akaun Margin	Apabila ekuiti melebihi 130% daripada Baki Belum Jelas, pada akhir bulan kalendar pada bulan perkara ini berlaku.

Berkaitan dengan : Kaedah 13.32  
Diperkenalkan untuk berkuat kuasa mulai : 2 Mei 2013  
Dipinda : 1 Mac 2018 melalui R/R 3 tahun 2018  
No. Pekeliling PO (Organisasi Peserta) : R/R 3 tahun 2011  
Juga rujuk kepada Arahan No. : Arahan No. 13.32-001

*[Dipotong]*